

M 6 1 6 6

Top bretelles ruban

Top met lint schouderbandjes — Top with ribbon straps

Un savoir-faire depuis 1946

La fabrication de la laine à tricoter est un savoir-faire chez Bergère de France depuis 1946. Depuis tout ce temps, nous préparons les matières premières et les transformons dans nos ateliers. En choisissant la laine Bergère de France, vous achetez directement chez le fabricant.



Une filature

CERTIFIÉE OEKO-TEX DEPUIS 2023



*“ Vous avez la garantie
d’un produit sain pour
la famille et bébé !*

Depuis 2023, Bergère de France est certifié OEKO-TEX Classe 1. Cela indique que nos fils à tricoter sont fabriqués dans notre filature en l’absence de substances nocives dans des proportions pouvant présenter un risque pour la santé. Vous pouvez être assuré(e) de disposer d’un produit sain pour vous, votre famille et votre bébé.

Flasher-moi !



STANDARD
100

CQ 1317/1
IFTH

Édité par Bergère de France

bergeredefrance.fr

bergere-de-france.be

nl.bergere-de-france.nl

bergeredefrance.co.uk



M 6 1 6 6

Top bretelles ruban

Le niveau de difficulté

BBB Facile

Les tailles

S M L XL

Le nombre de pelotes en, COLOMBINE

5 5 6 6 Multico 11083

Le matériel

Les aiguilles n° 3,5 et n° 4.

Ruban gros grain violet largeur 10 mm réf. 50759, les 5 mètres.

Les points employés

POINT DE RIZ, aig. n° 4.

JERSEY ENDROIT, aig. n° 3,5.

L'échantillon

Pour réussir votre modèle, il est important de tricoter l'échantillon (consulter nos astuces et conseils sur bergeredefrance.fr/apprendre-tricot-crochet).

Un carré de 10 cm point de riz = 22 m. et 35 rgs.

La réalisation

DOS :

Monter 89-99-107-119 m. aig. n° 4. Tricoter point de riz.

Emmanchures :

A 31-32-33-34 cm (108-112-116-118 rgs) de haut, de chaque côté rabattre 2-4-5-6 m., puis diminuer à 2 m. du bord :

S : 4 x 2 m. tous les 2 rgs, 10 x 2 m. tous les 4 rgs.

M : 4 x 2 m. tous les 2 rgs, 11 x 2 m. tous les 4 rgs.

L : 4 x 2 m. tous les 2 rgs, 12 x 2 m. tous les 4 rgs.

XL : 6 x 2 m. tous les 2 rgs, 12 x 2 m. tous les 4 rgs.

Pour diminuer 2 m. à 2 m. du bord : tricoter 2 m., 3 m. ensemble endroit ou 3 m. ensemble envers selon le point, continuer le rg et lorsqu'il reste 5 m. sur l'aig. gauche, tricoter 1 surjet double ou 3 m. ensemble envers et terminer le rg.

Puis, continuer sur les 29-31-33-35 m. restantes.

A 46-48-50-52 cm (160-168-176-182 rgs) de hauteur totale, **pour l'ourlet** continuer aig. n° 3,5 en tricotant 5 rgs jersey endroit, 1 rg endroit sur l'envers du travail (= pliure), 4 rgs jersey endroit et rabattre toutes les m.

DEVANT :

Tricoter comme le dos.

FINITIONS :

Ourlet :

En haut du dos et du devant, plier de 2 cm sur l'envers et ourler.

Faire les coutures des côtés du top.

Couper 2 longueurs d'un mètre de ruban.

Dans chaque ourlet, glisser un ruban.

Au porté, nouer les rubans.

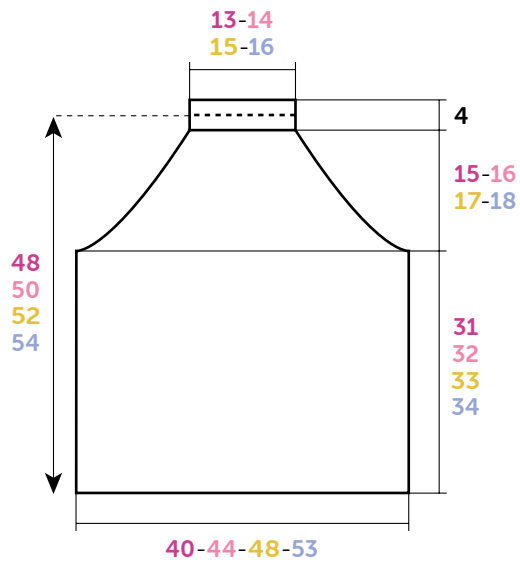

DOS-DEVANT

Croquis, mesures en cm

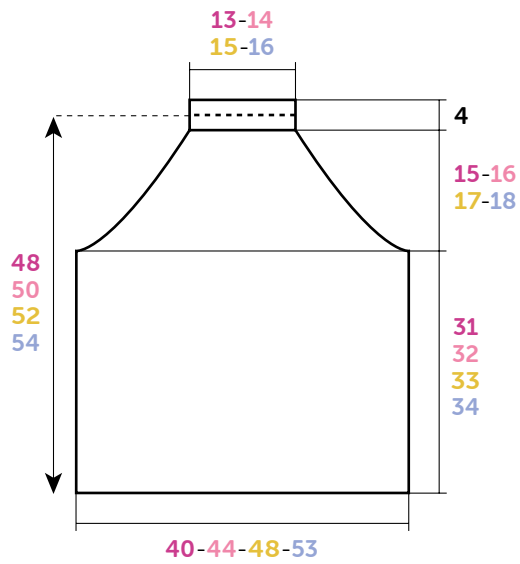

RUG- EN VOORPAND

Tekening, maten in cm



M 6 1 6 6

Top with ribbon straps

Level of difficulty

BBB Easy

Sizes

S M L XL

Number of balls, using COLOMBINE

5 5 6 6 Multico 11083

Needles and notions

3.5 mm and 4.0 mm needles.

Purple gros grain ribbon, 10 mm wide, ref. 50759, sold as roll of 5 meters.

S: 4 times 2 sts every 2nd row, 10 times 2 sts every 4th row.

M: 4 times 2 sts every 2nd row, 11 times 2 sts every 4th row.

L: 4 times 2 sts every 2nd row, 12 times 2 sts every 4th row.

XL: 6 times 2 sts every 2nd row, 12 times 2 sts every 4th row.

To decrease 2 sts, 2 sts in from edge: work 2 sts, k 3 sts together or p 3 sts together following stitch pattern, continue row until 5 sts remain on left needle, slip 1 st, k2 together, pass slipped st over or p 3 sts together and work row to end. Then continue on the **29-31-33-35** remaining sts until work measures **46-48-50-52** cm (**18-19-19¾-20½** in) [**160-168-176-182** rows] total.

For the hem continue using 4.0 mm needles as follows: work **5** rows in Stocking stitch, knit **1** row on **wrong side** of work (= fold line), **4** rows in Stocking stitch and cast off all sts.

FRONT:

Work as for back.

FINISHING:

Hem:

At the top of back and front, fold over **2** cm (**¾** in) to wrong side and stitch hem in place.

Sew side seams of top.

Cut **2** pieces of ribbon measuring each 1 meter long.

Slip one ribbon through each hem.

Tie the ribbons to wear.

Secure and weave in ends.

Stitches used

SEED STITCH, using 4.0 mm needles.

STOCKING STITCH, using 3.5 mm needles.

Tension/Gauge

To achieve a good result, it is essential to make a tension square (see our tips and tricks on bergeredefrance.com/advices).

22 sts and 35 rows in Seed stitch = 10 cm (4 in) square.

To make

BACK:

Cast on **89-99-107-119** sts using 4.0 mm needles.

Work in seed stitch until work measures **31-32-33-34** cm (**12¼-12½-13-13½** in) [**108-112-116-118** rows] total.

Armholes:

Cast off **2-4-5-6** sts at the beginning of the next 2 rows, then decrease at each end, 2 sts in from edge:

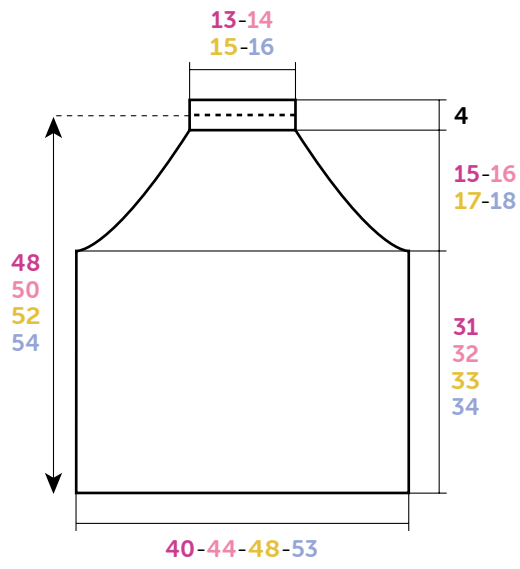

DOS-DEVANT

Croquis, mesures en cm