

M 6 0 0 6

Gilet encolure V

V-hals vest — V neck cardigan

Un savoir-faire depuis 1946

La fabrication de la laine à tricoter est un savoir-faire chez Bergère de France depuis 1946. Depuis tout ce temps, nous préparons les matières premières et les transformons dans nos ateliers. En choisissant la laine Bergère de France, vous achetez directement chez le fabricant.



Une filature

CERTIFIÉE OEKO-TEX DEPUIS 2023



*“ Vous avez la garantie
d'un produit sain pour
la famille et bébé !*

Depuis 2023, Bergère de France est certifié OEKO-TEX Classe 1. Cela indique que nos fils à tricoter sont fabriqués dans notre filature en l'absence de substances nocives dans des proportions pouvant présenter un risque pour la santé. Vous pouvez être assuré(e) de disposer d'un produit sain pour vous, votre famille et votre bébé.

Flasher-moi !



STANDARD
100

CQ 1317/1
IFTH

Édité par Bergère de France

bergeredefrance.fr

bergere-de-france.be

nl.bergere-de-france.nl

bergeredefrance.co.uk



M 6 0 0 6

Gilet encolure V

Le niveau de difficulté

BBB BBBB Facile

Les tailles

S M L XL XXL

Nombre de pelotes en, MALAU

11 12 13 14 15 Nuit étoilée 11072

Le matériel

Les aiguilles n° 6 et n° 6,5.

4 boutons marbrés gris larges trous Ø 28 mm réf. 50199, les 6.

La légende

1 m. glissée : fil sur l'envers du travail, glisser 1 m. en la prenant comme pour la tricoter envers.

Les points employés

CÔTES 2/2, aig. n° 6.

JERSEY EN DROIT, aig. n° 6,5.

1 m. BORDURE A, aig. n° 6 et 6,5.

1er rg (endroit du travail) : endroit.

2ème rg : 1 m. glissée.

Répéter ces 2 rgs.

1 m. BORDURE B, aig. n° 6 et 6,5.

1er rg (endroit du travail) : 1 m. glissée.

2ème rg : envers.

Répéter ces 2 rgs.

L'échantillon

Pour réussir votre modèle, il est important de tricoter l'échantillon (consulter nos astuces et conseils sur bergeredefrance.fr/conseils).

Un carré de 10 cm jersey endroit = 13 m. et 17 rgs.

La réalisation

DOS :

Monter **66-70-74-82-86** m. aig. n° 6. Tricoter **8 cm (14 rgs)** côtes 2/2, **mais pour L** commencer par 2 m. envers et au dernier rg **pour S** diminuer 1 m. de chaque côté, **M** diminuer 1 m., **L et XXL** augmenter 1 m. (= **64-69-75-82-87** m.).

Continuer jersey endroit aig. n° 6,5.

Raglan :

A **43-44-44-45-46** cm (**74-76-76-78-80** rgs) de hauteur totale, de chaque côté rabattre **2-2-3-5-6** m., puis diminuer à 3 m. du bord :

S : 1 x 1 m. tous les 4 rgs, 17 x 1 m. tous les 2 rgs.

M : 20 x 1 m. tous les 2 rgs.

L : 21 x 1 m. tous les 2 rgs.

XL : 22 x 1 m. tous les 2 rgs.

XXL : 23 x 1 m. tous les 2 rgs.

Pour diminuer 1 m. à 3 m. du bord : tricoter 3 m. endroit, 2 m. ensemble endroit, continuer le rg et lorsqu'il reste 5 m. sur l'aig. gauche, tricoter 1 surjet simple, 3 m. endroit.

Après la dernière diminution de raglan, tricoter **1 rg** sur les **24-25-27-28-29** m. restantes et les rabattre **pour l'encolure**.

DEVANT GAUCHE :

Monter **37-41-43-45-49** m. aig. n° 6. Pendant **8 cm (14 rgs)**, tricoter :

30-34-36-38-42 m. côtes 2/2 **mais pour L** commencer par 2 m. envers,

6 m. côtes 1/1 en commençant par 1 m. envers, **1** m. bordure **A**,

et à la fin du dernier rg **pour M** diminuer 1 m., **XL** augmenter 1 m. (= **37-40-43-46-49** m.).

Continuer aig. n° 6,5 en tricotant **30-33-36-39-42** m. jersey endroit, **6** m. côtes 1/1, **1** m. bordure **A**.

Biais d'encolure et raglan :

A **36-37-37-38-39** cm (**62-64-64-66-68** rgs) de hauteur totale, **pour le biais d'encolure** diminuer à gauche à 7 m. du bord :

S : 2 x 1 m. tous les 4 rgs, 1 x 1 m. tous les 2 rgs, * 1 x 1 m. tous les 4 rgs, 2 x 1 m. tous les 2 rgs *, tricoter 3 fois de * à *.

M : 2 x 1 m. tous les 2 rgs, * 1 x 1 m. tous les 4 rgs, 2 x 1 m. tous les 2 rgs *, tricoter 4 fois de * à *.

L : * 2 x 1 m. tous les 2 rgs, 1 x 1 m. tous les 4 rgs *, tricoter 5 fois de * à *.

XL : 2 x 1 m. tous les 2 rgs, * 1 x 1 m. tous les 4 rgs, 1 x 1 m. tous les 2 rgs *, tricoter 5 fois de * à *, puis 1 x 1 m. tous les 4 rgs, 2 x 1 m. tous les 2 rgs.

XXL : 2 x 1 m. tous les 2 rgs, * 1 x 1 m. tous les 4 rgs, 2 x 1 m. tous les 2 rgs *, tricoter 2 fois de * à *, • 1 x 1 m. tous les 4 rgs, 1 x 1 m. tous les 2 rgs •, tricoter 4 fois de • à •.

mais entre-temps pour le raglan, à **43-44-44-45-46** cm (**74-76-76-78-80** rgs) de hauteur totale, à droite rabattre **2-2-3-5-6** m., puis diminuer à 3 m. du bord :

S : 1 x 1 m. tous les 4 rgs, 14 x 1 m. tous les 2 rgs.

M : 17 x 1 m. tous les 2 rgs.

L : 18 x 1 m. tous les 2 rgs.

XL : 19 x 1 m. tous les 2 rgs.

XXL : 20 x 1 m. tous les 2 rgs.

Pour diminuer 1 m. à 7 m. du bord : tricoter le rg et lorsqu'il reste 9 m. sur l'aig. gauche, tricoter 1 surjet simple et terminer

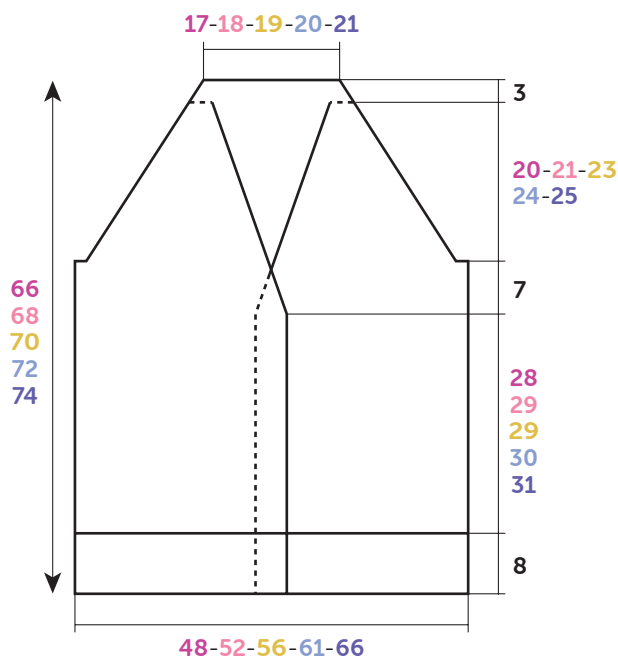

DOS-DEVANTS

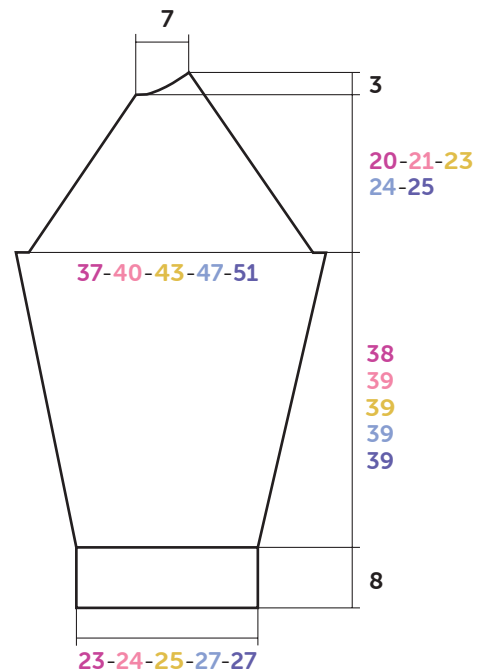

MANCHE GAUCHE

Croquis, mesures en cm

le rg.

Demie-bordure d'encolure dos :

Après la dernière diminution de raglan, continuer sur les 7 m. restantes en montant 1 nouvelle m. côté encolure pour la couture (= 8 m.).

A 16-16,5-17-17,5-18 cm de hauteur depuis le début de la demie-bordure, laisser les m. en attente.

DEVANT DROIT :

Monter 37-41-43-45-49 m. aig. n° 6. Pendant 8 cm (14 rgs), tricoter 1 m. bordure B, 6 m. côtes 1/1, 30-34-36-38-42 m. côtes 2/2, mais au début du dernier rg pour M diminuer 1 m., XL augmenter 1 m. (= 37-40-43-46-49 m.).

Continuer aig. n° 6,5 en tricotant 1 m. bordure B, 6 m. côtes 1/1, 30-33-36-39-42 m. jersey endroit.

Biais d'encolure et raglan :

A 36-37-37-38-39 cm (62-64-64-66-68 rgs) de hauteur totale, pour le biais d'encolure diminuer à droite comme au devant gauche, mais entre-temps à 43-44-44-45-46 cm (74-76-76-78-80 rgs) de hauteur totale, pour le raglan, à gauche rabattre puis diminuer comme au devant gauche.

Pour diminuer 1 m. à 7 m. du bord : tricoter 7 m., 2 m. ensemble endroit et terminer le rg.

Demie-bordure d'encolure dos :

Après la dernière diminution de raglan, continuer sur les 7 m. restantes en montant 1 nouvelle m. côté encolure pour la couture (= 8 m.).

A 16-16,5-17-17,5-18 cm de hauteur depuis le début de la bordure, laisser les m. en attente.

MANCHE GAUCHE :

Monter 30-34-34-38-38 m. aig. n° 6. Tricoter 8 cm (14 rgs) côtes 2/2, mais au dernier rg pour S et L augmenter 1 m., M - XL et XXL diminuer 1 m. (= 31-33-35-37-37 m.).

Continuer jersey endroit aig. n° 6,5 en augmentant de chaque côté à 2 m. du bord :

S : 9 x 1 m. tous les 6 rgs.

M : 10 x 1 m. tous les 6 rgs.

L : 8 x 1 m. tous les 6 rgs, 3 x 1 m. tous les 4 rgs.

XL : 4 x 1 m. tous les 6 rgs, 9 x 1 m. tous les 4 rgs.

XXL : 15 x 1 m. tous les 4 rgs.

Puis, continuer sur les 49-53-57-63-67 m. obtenues.

Raglan :

A 46-47-47-47-47 cm (78-80-80-80-80 rgs) de hauteur totale, rabattre puis diminuer à droite comme au dos, en même temps à gauche comme au devant, puis rabattre à gauche tous les 2 rgs 1 x 4 m., 2 x 2 m. et les 4 m. restantes.

MANCHE DROITE :

Comme la manche gauche en tricotant le raglan en sens inverse.

FINITIONS :

Assembler les raglans.

Assembler les petits côtés des bordures, puis coudre la bordure ainsi obtenues au bord de l'encolure.

Faire les coutures des manches et des côtés du gilet.

Sur la bordure du devant droit à 5 m. du bord, former 4 boutons sans couper les fils (consulter nos astuces et conseils sur bergeredefrance.fr/conseils) la 1ère à 5 cm du bas, la 2ème au début du biais d'encolure, les autres régulièrement espacées.

Coudre les boutons.



M 6 0 0 6

V-hals vest

Moeilijkheidsgraad

BBBBBB Makkelijk

Maten

S M L XL XXL

Aantal ballen in MALAU

11 12 13 14 15 Nuit étoilée 11072

Benodigheden

Breinaalden nr. 6 en nr. 6,5.

4 grijze, gemarmerde knopen met grote gaten Ø 28 mm art. 50199, per 6.

Toelichting

1 st. afhaken : draad **achter** het werk, 1 st. afhaken en hierbij insteken alsof je de st. averecht gaat breien.

Gebruikte steken

BOORDSTEEK 2/2, nld. nr. 6.

RECHTE TRICOTSTEEK, nld. nr. 6,5.

1 RANDSTEEK A, nld. nr. 6 en 6,5.

1e nld. (goede kant van het werk) : recht.

2e nld. : 1 st. afhaken.

Deze 2 nld. herhalen.

1 RANDSTEEK B, nld. nr. 6 en 6,5.

1e nld. (goede kant van het werk) : 1 st. afhaken.

2e nld. : averecht.

Deze 2 nld. herhalen.

Proeflapje

Voor het slagen van je model is het belangrijk om het proeflapje te breien (zie tips en raad op bergeredefrance.nl/conseils).

Een vierkant van 10 cm in rechte tricotsteek = 13 st. en 17 nld.

Uitvoering van het vest

RUGPAND :

66-70-74-82-86 st. met nld. nr. 6 opzetten, **8 cm (14 nld.)** boordsteek 2/2 breien, **maar voor L** beginnen met 2 st. averecht en in de laatste nld. **voor S** aan beide kanten 1 st. minderen, **M** 1 st. minderen, **L en XXL** 1 st. meerderen (= **64-69-75-82-87** st.).

Met nld. nr. 6,5 verder breien in rechte tricotsteek.

Raglan :

OP **43-44-44-45-46** cm (**74-76-76-78-80** nld.) totale hoogte aan beide kanten **2-2-3-5-6** st. afkanten, dan op 3 st. uit de kant minderen voor :

S : 1 x 1 st. elke 4e nld., 17 x 1 st. elke 2e nld.

M : 20 x 1 st. elke 2e nld.

L : 21 x 1 st. elke 2e nld.

XL : 22 x 1 st. elke 2e nld.

XXL : 23 x 1 st. elke 2e nld.

Voor het minderen van 1 st. op 3 st. uit de kant : 3 st. recht, 2 st. samen recht breien, de nld. verder breien en als er nog 5 st. op de linkernld. over zijn, dan 1 overhaling en 3 st. recht breien.

Na de laatste raglanmindering **1 nld.** breien over de overige **24-25-27-28-29** st. en ze dan afkanten **voor de hals**.

LINKERVOORPAND :

37-41-43-45-49 st. met nld. nr. 6 opzetten en gedurende **8 cm (14 nld.)** breien :

30-34-36-38-42 st. boordsteek 2/2, **maar voor L** beginnen met 2 st. averecht,

6 st. boordsteek 1/1 en hierbij beginnen met 1 st. averecht, **1 randst. A**,

en aan het eind van de laatste nld. **voor M** 1 st. minderen, **XL** 1 st. meerderen (= **37-40-43-46-49** st.).

Met nld. nr. 6,5 verder breien : **30-33-36-39-42** st. rechte tricotsteek, **6 st.** boordsteek 1/1, **1 randst. A**.

Schuine halsrand en raglan :

OP **36-37-37-38-39** cm (**62-64-64-66-68** nld.) totale hoogte **voor de schuine halsrand links** op 7 st. uit de kant minderen voor :

S : 2 x 1 st. elke 4e nld., 1 x 1 st. elke 2e nld., * 1 x 1 st. elke 4e nld., 2 x 1 st. elke 2e nld. *, 3 keer breien van * tot *

M : 2 x 1 st. elke 2e nld., * 1 x 1 st. elke 4e nld., 2 x 1 st. elke 2e nld. *, 4 keer breien van * tot *

L : * 2 x 1 st. elke 2e nld., 1 x 1 st. elke 4e nld. *, 5 keer breien van * tot *

XL : 2 x 1 st. elke 2e nld., * 1 x 1 st. elke 4e nld., 1 x 1 st. elke 2e nld. *, 5 keer breien van * tot *, dan 1 x 1 st. elke 4e nld., 2 x 1 st. elke 2e nld.

XXL : 2 x 1 st. elke 2e nld., * 1 x 1 st. elke 4e nld., 2 x 1 st. elke 2e nld. *, 2 keer breien van * tot *, • 1 x 1 st. elke 4e nld., 1 x 1 st. elke 2e nld. •, 4 keer breien van • tot •.

maar ondertussen voor de raglan rechts 2-2-3-5-6 st. afkanten, dan op 3 st. uit de kant minderen voor :

S : 1 x 1 st. elke 4e nld., 14 x 1 st. elke 2e nld.

M : 17 x 1 st. elke 2e nld.

L : 18 x 1 st. elke 2e nld.

XL : 19 x 1 st. elke 2e nld.

XXL : 20 x 1 st. elke 2e nld.

Voor het minderen van 1 st. op 7 st. uit de kant : de nld.

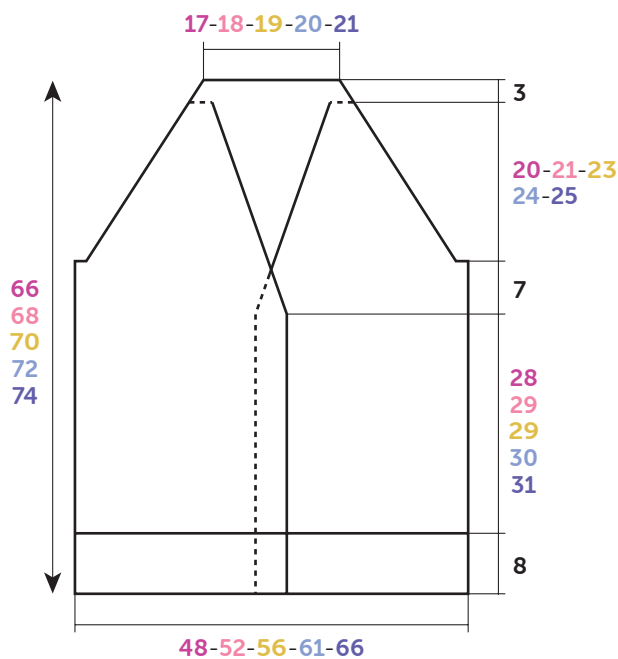

RUGPAND - VOORPANDEN

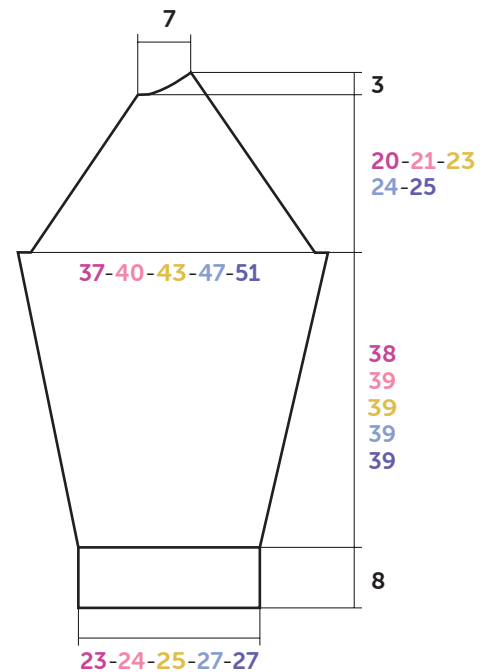

LINKERMOUW

Tekening, maten in cm

breien en als er nog 9 st. op de nld. over zijn, dan 1 overhaling breien en de nld. uitbreien.

Halve halsbies rugpand :

Na de laatste raglanmindering verder breien over de overige 7 st. en aan de halskant 1 nieuwe st. opzetten voor de naad (= 8 st.).

Op 16-16,5-17-17,5-18 cm hoogte vanaf het begin van de halve bies de st. laten wachten.

RECHTERVOORPAND :

37-41-43-45-49 st. met nld. nr. 6 opzetten en gedurende 8 cm (14 nld.) breien : 1 randst. **B**, 6 st. boordsteek 1/1, 30-34-36-38-42 st. boordsteek 2/2, **maar** aan het begin van de laatste nld. **voor M** 1 st. minderen, **XL** 1 st. meerderen (= 37-40-43-46-49 st.).

Met nld. nr. 6,5 verder breien : 1 randst. **B**, 6 st. boordsteek 1/1, 30-33-36-39-42 st. rechte tricotsteek.

Schuine halsrand en raglan :

OP 36-37-37-38-39 cm (62-64-64-66-68 nld.) totale hoogte **voor de schuine halsrands rechts** minderen als voor het linkervoorpand, **maar ondertussen voor de raglan links** afkanten, dan minderen als voor het linkervoorpand.

Voor het minderen van 1 st. op 7 st. uit de kant : 7 st. breien, 2 st. samen recht en de nld. uitbreien.

Halve halsbies rugpand :

Na de laatste raglanmindering verder breien over de overige 7 st. en aan de halskant 1 nieuwe st. opzetten voor de naad (= 8 st.).

Op 16-16,5-17-17,5-18 cm hoogte vanaf het begin van de halve bies de st. laten wachten.

LINKERMOUW :

30-34-34-38-38 st. met nld. nr. 6 opzetten, 8 cm (14 nld.) boordsteek 2/2 breien, **maar** in de laatste nld. **voor S en L** 1 st. meerderen, **M - XL en XXL** 1 st. minderen (= 31-33-35-37-37 st.).

Met nld. nr. 6,5 verder breien in rechte tricotsteek en hierbij aan beide kanten op 2 st. uit de kant meerderen voor :

S : 9 x 1 st. elke 6e nld.

M : 10 x 1 st. elke 6e nld.

L : 8 x 1 st. elke 6e nld., 3 x 1 st. elke 4e nld.

XL : 4 x 1 st. elke 6e nld., 9 x 1 st. elke 4e nld.

XXL : 15 x 1 st. elke 4e nld.

Dan verder breien over de verkregen 49-53-57-63-67 st.

Raglan :

OP 46-47-47-47-47 cm (78-80-80-80-80 nld.) totale hoogte **rechts** afkanten, dan minderen als voor het rugpand, **tegelijk links** als voor het rechtervoorpand, dan links elke 2e nld. 1 x 4 st., 2 x 2 st. en de overige 4 st. afkanten.

RECHTERMOUW :

Als de linkermouw, maar de raglan in spiegelbeeld breien.

AFWERKING :

De raglannaden aan elkaar naaien.

De zijkanten van de bies aan elkaar naaien, dan de zo verkregen bies langs de hals naaien.

De mouw- en zijnaden van het vest aan elkaar naaien.

In de rechterbies van het voorpand, op 5 st. uit de kant, former 4 knoopsgaten vormen zonder de draden door te knippen (zie tips en raad op bergeredefrance.nl/conseils), het 1e op 5 cm van de onderkant, het 2e aan het begin van de schuine halsrand, de andere regelmatig verdeeld.

De knopen aannaaien.



M 6 0 0 6

V neck cardigan

Level of difficulty

BBB Easy

The sizes

S M L XL XXL

Number of balls in, MALAU

11 12 13 14 15 Nuit étoilée 11072

Materials

6 mm and 6.5 mm needles.

4 grey marbled buttons with large holes Ø 28 mm ref. 50199, pk of 6.

Abbreviations

sl1 : with yarn on the **WS** slip 1 st purlwise.

Stitches used

2/2 RIB, using 6 mm needles.

STOCKING STITCH (ST ST), using 6.5 mm needles.

1 BORDER ST A, using 6 mm & 6.5 mm needles.

Row 1 (RS) : knit.

Row 2 : sl1.

Rep these 2 rows.

1 BORDER ST B, using 6 mm & 6.5 mm needles.

Row 1 (RS) : sl1.

Row 2: purl.

Rep these 2 rows.

Tension/gauge

To achieve a good result it is essential to make a tension square (see our hints & tips at bergeredefrance.com/advices). A 10 cm (4 in) square measured over st st = 13 sts & 17 rows.

To make

BACK :

Using 6 mm needles, CO **66-70-74-82-86** sts. Work **8 cm [3 in] (14 rows)** 2/2 rib, **but for L** start with p2 & o the last row **for S** dec 1 st at each end of the row, **M** dec 1 st, **L & XXL** inc 1 st. (= **64-69-75-82-87** sts).

Change to 6.5 mm needles & cont in st st.

Raglan :

When work measures **43-44-44-45-46 cm [17-17¼-17¼-17¾-18 in] (74-76-76-78-80 rows)** total, cast off **2-2-3-5-6** sts at beg of next 2 rows then cont as foll :

Work **2-0-0-0-0** rows straight.

Next row (RS - dec) : k3, k2tog, knit along the row until 5 sts rem on LH needle, sl1, k1, pssso, k3.

Rep the dec row on every RS row **17-19-20-21-22** more times.

After the final dec work **1** row on the rem **24-25-27-28-29** sts & cast off **for the neck**.

LEFT FRONT :

Using 6 mm needles, CO **37-41-43-45-49** sts. Work **8 cm [3 in] (14 rows)**, working the first row as foll :

30-34-36-38-42 sts 2/2 rib **but for L** start with p2,

6 sts 1/1 rib starting with p1, **1** border st **A**,

& at the end of the row for **for M** dec 1 st, **XL** inc 1 st (= **37-40-43-46-49** sts).

Cont in patt as set for the remainder of the rib.

Change to 6.5 mm needles & work the first row as foll :

30-33-36-39-42 sts st st, **6** sts 1/1 rib, **1** border st **A**.

Cont in patt as set.

Neck shaping & raglan :

When work measures **36-37-37-38-39 cm [14¼-14½-14½-15-15¼ in] (62-64-64-66-68 rows)** total, **for the neck shaping**, dec **at the end of RS rows** 7 sts in from the edge (work along the row until 9 sts rem on LH needle, sl1, k1, pssso, patt to end) :

S : on every 4th row twice, on foll alt row once, * on foll 4th row once, on every alt row twice *, work from * to * 3 times.

M : on every alt row twice, * on foll 4th row once, on every alt row twice *, work from * to * 4 times.

L : * on every alt row twice, on foll 4th row once *, work from * to * 5 times.

XL : on every alt row twice, * on foll 4th row once, on foll alt row once *, work from * to * 5 times, then on foll 4th row once, every alt row twice.

XXL : on every alt row twice, * on foll 4th row once, on every alt row twice *, work from * to * 2 times, • on foll 4th row once, on foll alt row once •, work from • to • 4 times.

but at the same time for the raglan, When work measures **43-44-44-45-46 cm [17-17¼-17¼-17¾-18 in] (74-76-76-78-80 rows)** total, cast off **2-2-3-5-6** sts at beg of next RS Row, then cont as foll :

Work **3-1-1-1-1** rows straight.

Next row (RS - dec) : k3, k2tog, work to end.

Rep the dec row on every RS row **14-16-17-18-19** more times.

Half-border for back neck :

After the final raglan dec cont on the rem **7** sts casting on **1** new st at the neck edge for the seam (= **8** sts).

When work measures **16-16,5-17-17,5-18 cm [6¼-6¾-**

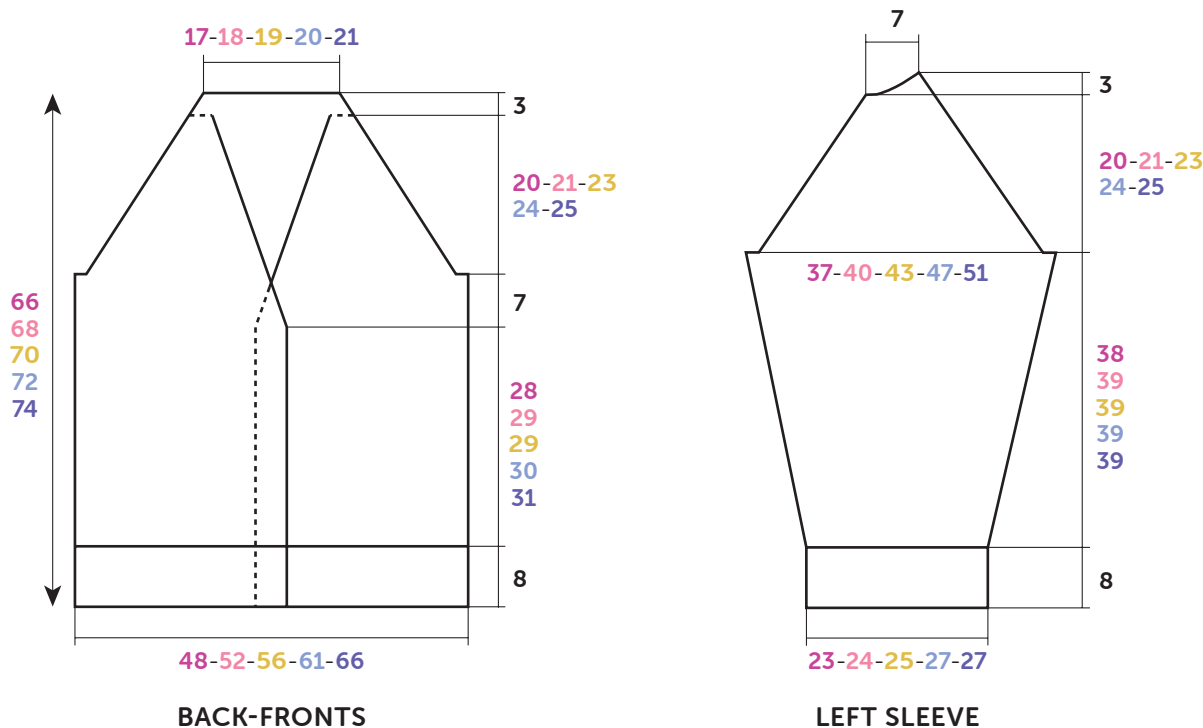

Diagram, measured in cm

6¾-7-7 in] from the start of the half-border, leave the sts on a spare needle.

RIGHT FRONT :

Using 6 mm needles, CO 37-41-43-45-49 sts. Work 8 cm [3 in] (14 rows), working the first row as foll :

Work 1 border st B, 30-34-36-38-42 sts 2/2 rib, but at the start of the last row for M dec 1 st, XL inc 1 st (= 37-40-43-46-49 m.).

Change to 6.5 mm needles and work the first row as folls:
1 border st B, 6 sts 1/1 rib, 30-33-36-39-42 sts st st. Cont in patt as set.

Neck shaping & raglan :

When work measures 36-37-37-38-39 cm [14¼-14½-14½-15-15¼ in] (62-64-64-66-68 rows) total, for the neck shaping, dec at the beg of RS rows 7 sts in from the edge (patt 7, k2tog, work to end) in the same way as for left front, but at the same time for the raglan, when work measures the same as back to raglan, cast off 2-2-3-5-6 sts at the beg of next WS row, then dec at the end of RS rows in the same way as for left front.

Half-border for back neck :

After the final raglan dec cont on the rem 7 sts casting on 1 new st at the neck edge for the seam (= 8 sts).

When work measures 16-16,5-17-17,5-18 cm [6¼-6¾-6¾-7-7 in] from the start of the half-border, leave the sts on a spare needle.

LEFT SLEEVE :

Using 6 mm needles, CO 30-34-34-38-38 sts. Work 8 cm [3 in] (14 rows) 2/2 rib, but on the final row for S & L inc 1 st, M - XL & XXL dec 1 st (= 31-33-35-37-37 sts).

Change to 6.5 mm needles & cont in st st for 6-6-6-6-4 rows.

Next row (RS - inc) : k2, inc 1, work along the row until 2 sts rem on LH needle, inc 1, k2.

Rep the inc on every foll 6th row 8-9-7-3-0 times, then on every foll 4th row 0-0-3-9-14 times.

Cont on the 49-53-57-63-67 sts obtained.

Raglan :

When work measures 46-47-47-47-47 cm [18-18½-18½-

18½-18½ in] (78-80-80-80-80 rows) total, cast off at beg of next two rows as for back, then dec at each end of RS rows in the same way as for back until 15 sts rem. Cont to work the raglan dec at beg of every RS row, but at the same time cast off at beg of every WS row : 4 sts once, 2 sts twice & the rem 4 sts.

RIGHT SLEEVE :

Work the same as for left sleeve until 15 sts rem on the raglan shaping.

Cont to work the raglan dec at end of every RS row, but at the same time cast off at beg of every RS row : 4 sts once, 2 sts twice & the rem 4 sts.

FINISHING :

Join the raglan seams.

Join the short seams of the border, then sew the border obtained around the neck edge.

Sew the side & sleeve seams.

On the right front border 5 sts in from the edge, make 4 buttonholes without cutting the yarn (see our hints & tips at bergeredefrance.com/advices) the 1st 5 cm (2 in) from the bottom, the 2nd at the start of the neck shaping & the others spaced at regular intervals.

Sew on the buttons. Secure & weave in all ends.