

Polo manches longues

Long sleeve polo shirt — Polotrui met lange mouwen

BERGERE

DE FRANCE

Une laine de qualité fabriquée en France

ENSEMBLE, FAVORISONS LA FABRICATION FRANÇAISE

Bergère de France est une filature familiale, installée à Bar-le-Duc, au cœur de la Lorraine depuis 1946. De la création des fils à l'expédition des pelotes, de la recherche de style à la réalisation des livres et magazines, toutes ces étapes sont réalisées en France dans nos ateliers. En choisissant la laine Bergère de France, vous favorisez une production locale et encouragez le savoir-faire français.



Une fabrication et une qualité maîtrisée

En tant que fabricant, nous apportons un grand soin à la qualité de nos fils. Nous maîtrisons et contrôlons ainsi directement toutes les étapes de la production.

Nous assurons dans notre usine les grandes étapes de fabrication du fil à tricoter : la teinture, la préparation, la filature, l'assemblage, le retordage, la finition et la mise en pelote des fils.

Une filature éthique

Nous avons à cœur de sélectionner des matières premières respectueuses de l'environnement et du bien-être animal. Nos laines proviennent d'élevages d'Uruguay et de Nouvelle-Zélande reconnus pour la qualité de leurs fibres. Nous utilisons du coton d'Égypte issu d'une agriculture biologique. Les matières synthétiques proviennent d'une entreprise Européenne que nous avons sélectionné pour son niveau de qualité.

- La Laine Française -

FABRICANT FRANÇAIS DE LAINE
DEPUIS 1946

Polo manches longues

Long sleeve polo shirt — Polotrui met lange mouwen



MOIS - MTHS - MAANDEN				
3	6	12	24	36

MÉRINOS 2,5

Nuit bébé 10192 (A)

Beige bébé 20046 (B)

PELOTES - BALLS - BOLLEN				
2	2	2	3	3
1	1	1	1	1

☺ 50360

2 boutons boule marine effet nacré Ø 9 mm
2 pearl effect navy ball buttons Ø 9 mm
2 marineblauwe bolknopen Ø 9 mm

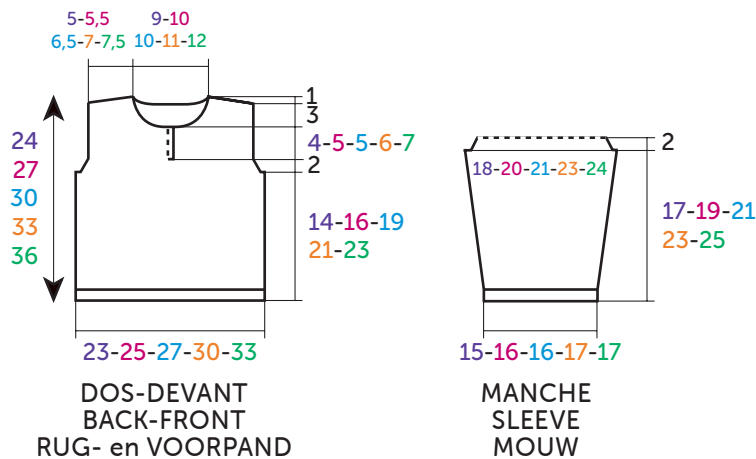

MESURES EN / MEASUREMENTS IN / AFMETINGEN IN : CM

FRANÇAIS

AIGUILLES

n° 2,5 et 3

ACCESSOIRES

2 boutons boule marine effet nacré
Ø 9 mm réf. 50360 (lot de 7)

• Points employés

POINT MOUSSE, aig. n° 2,5.

JERSEY ENDROIT, aig. n° 3.

Rayures : Tricoter 4 rgs Nuit bébé, 2 rgs Beige bébé.

Répéter ces 6 rgs.

• Echantillon

Pour réussir votre modèle, il est important de tricoter l'échantillon (consulter nos astuces et conseils sur bergeredefrance.fr/conseils).

Un carré de 10 cm jersey endroit = 28 m. et 36 rgs.

• Réalisation

DOS :

Monter 67-73-79-87-95 m. Nuit bébé aig.

n° 2,5. Tricoter 8 rgs point mousse.

Continuer jersey endroit rayé aig. n° 3.

A environ 8-8-9,5-9,5-11,5 cm (32-32-38-38-44 rgs) de hauteur totale après 2 rgs Beige bébé, continuer Nuit bébé.

Emmanchures :

A 14-16-19-21-23 cm (54-60-72-78-86 rgs) de hauteur totale, de chaque côté rabattre 3-3-3-4-6 m., puis diminuer à 2 m. du bord tous les 2 rgs 3 x 1 m.

Pour diminuer 1 m. à 2 m. du bord : Tricoter 2 m. endroit, 2 m. ensemble endroit, continuer le rg et lorsqu'il reste 4 m. sur l'aig. gauche, tricoter 1 surjet simple, 2 m. endroit.

Puis, continuer sur les 55-61-67-73-77 m. restantes.

Épaules et encolure :

A 23-26-29-32-35 cm (86-96-108-118-130 rgs) de hauteur totale, pour les épaules de chaque côté rabattre tous les 2 rgs :

3 mois : 2 x 5 m., 1 x 6 m.,

6 mois : 1 x 5 m., 2 x 6 m.,

12 mois : 1 x 6 m., 2 x 7 m.,

24 mois : 2 x 7 m., 1 x 8 m.,

36 mois : 1 x 7 m., 2 x 8 m.,

en même temps que la 1ère diminution d'épaule, pour l'encolure rabattre les 19-23-23-25-27 m. centrales, continuer

chaque côté séparément en rabattant côté encolure 1 x 2 m.

DEVANT :

Tricoter comme au dos jusqu'aux emmanchures.

Emmanchures :

Rabattre, puis diminuer comme au dos (il reste 55-61-67-73-77 m.).

Ouverture :

A 16-18-21-23-25 cm (62-68-80-86-94 rgs) de hauteur totale, rabattre les 5 m. centrales, puis continuer chaque côté séparément.

Encolure :

A 20-23-26-29-32 cm (76-86-98-108-120 rgs) de hauteur totale, rabattre côté ouverture tous les 2 rgs 1 x 3-5-5-6-7 m., 2 x 2 m., 2 x 1 m.

Épaules :

Rabattre côté extérieur comme au dos.

MANCHES :

Monter 45-47-47-49-49 m. Nuit bébé aig. n° 2,5. Tricoter 8 rgs point mousse.

Biais des côtés :

Continuer aig. n° 3 en tricotant 24-24-30-30-36 rgs jersey endroit rayé, puis jersey endroit Nuit bébé, mais entre-temps à 4 cm (18 rgs) de hauteur totale, pour les

biais des côtés augmenter de chaque côté à 2 m. du bord :

3 mois : 3 x 1 m. tous les 16 rgs.

6 mois : 5 x 1 m. tous les 10 rgs.

12 mois : 7 x 1 m. tous les 8 rgs.

24 mois : 8 x 1 m. tous les 8 rgs.

36 mois : 6 x 1 m. tous les 8 rgs, 4 x 1 m. tous les 6 rgs.

Puis, continuer sur les **51-57-61-65-69** m. obtenues.

Tête de manche :

A **17-19-21-23-25** cm (**64-72-78-86-92** rgs) de hauteur totale, de chaque côté rabattre **3-3-3-4-6** m., puis diminuer à 2 m. du bord tous les 2 rgs 3 x 1 m.

Après la dernière diminution, tricoter **1** rg sur les **39-45-49-51-51** m. restantes et les laisser en attente.

BORDURES D'OUVERTURE (2) :

Monter **5** m. Nuit bébé aig. n° 2,5.



ENGLISH

NEEDLES

2.5 mm & 3 mm

ACCESSORIES

2 pearl effect navy ball buttons
Ø 9 mm ref. 50360 (pk of 7)

• Stitches used

GARTER STITCH (G ST), using 2.5 mm needles.

STOCKING STITCH (ST ST), using 3.0 mm needles.

Stripes : 4 rows Nuit bébé, 2 rows Beige bébé.

Rep these 6 rows.

• Tension/Gauge

To achieve a good result it is essential to make a tension square (see our hints & tips at bergeredefrance.com/advice).

A 10 cm (4 in) square of St St = 28 sts & 36 rows.

• To make

BACK :

Using 2.5 mm needles & Nuit bébé CO **67-73-79-87-95** sts. Cont in G St for **8** rows.

Change to 3.0 mm needles & cont in Striped St St.

When work measures approx. **8-8-9.5-9.5-11.5** cm [**3-3-3³/₄-3³/₄-4¹/₂** in] (**32-32-38-38-44** rows) total, after 2 rows of Beige bébé, cont in Nuit bébé.

Armholes :

When work measures **14-16-19-21-23** cm [**5¹/₂-6¹/₄-7¹/₂-8¹/₄-9** in] (**54-60-72-78-86** rows) total, cast off **3-3-3-4-6** sts at beg of next 2 rows.

Next row (RS - dec): k2, k2tog, work to last 4 sts, sl 1, k1, pss0, k2.

Rep this dec on every foll RS row twice.

Then cont on the rem **55-61-67-73-77** sts.

Tricoter **4-5-5-6-7** cm point mousse et rabattre toutes les m.

COL :

Monter **70-75-75-80-85** m. Nuit bébé aig. n° 2,5. Tricoter **10** rgs point mousse.

Pied de col n° 1 :

Tricoter **4** rgs jersey endroit et laisser les m. en attente.

Pied de col n° 2 :

Sur le dernier rg point mousse, en tricotant relever **1** m. sur chaque m. (= **70-75-75-80-85** m.), puis tricoter **3** rgs jersey endroit en commençant par **1** rg envers et laisser les m. en attente.

FINITIONS :

Assembler les épaules.

Coudre une bordure le long de chaque côté de l'ouverture. Puis, superposer la bordure droite sur la gauche et coudre les

Shoulders & neck :

Cont until work measures **23-26-29-32-35** cm [**9-10¹/₄-11¹/₂-12¹/₂-13³/₄** in] (**86-96-108-118-130** rows) total.

Next row (RS): Cast off **5-5-6-7-7** sts, work **13-14-16-17-18**, work to end.

Next row (WS): Cast off **5-5-6-7-7** sts, work to central cast off sts & put rem sts on a spare needle, each side will now be completed separately.

***Next row (neck edge)**: Cast off 2 sts, work to end.

Cont to cast off at shoulder edge on every alt row as foll: **5-6-7-7-8** sts **1-2-2-1-2** times, then **6-0-0-8-0** sts 1 time*.

Pick up the sts left on spare needle & work from *to* above.

FRONT :

Work as for back until after armholes (**55-61-67-73-77** sts rem).

Opening :

When work measures **16-18-21-23-25** cm [**6¹/₄-7-8¹/₄-9-9³/₄** in] (**62-68-80-86-94** rows) total, work **25-28-31-34-36** sts, cast off the central **5** sts & work to end.

Next row (ws): Work to central cast off sts & put rem sts on a spare needle. Work will now be completed in 2 sections.

Neck :

*When work measures **20-23-26-29-32** cm [**7³/₄-9-10¹/₄-11¹/₂-12¹/₂** in] (**76-86-98-108-120** rows) total cast off at the neck edge on every alt row as foll **3-5-5-6-7** sts once, **2** sts twice, **1** st twice. **16-17-20-22-23** sts rem.

Shoulder :

Cast off at the shoulder edge on every alt row as foll: **5-5-6-7-7** sts **2-1-1-2-1** times, then **6-6-7-8-8** sts **1-2-2-1-2** times*.

Pick up sts left on spare needle & work from *to* above.

SLEEVES :

Using 2.5 mm needles & Nuit bébé CO **45-47-47-49-49** sts. Cont in G St for **8** rows.

petits côtés le long des m. rabattues de l'ouverture.

En laissant libre **3** m. point mousse de chaque côté, poser à points arrière le **pied de col n° 1** au bord de l'encolure sur l'endroit, puis le **pied de col n° 2** sur l'envers du travail.

Poser à points arrière la tête des manches le long de la partie verticale des emmanchures.

Faire les coutures des manches et des côté du polo.

Sur la bordure d'ouverture droite, à **3** m. du bord, former **2** boutonnières sans couper les fils (consulter nos astuces et conseils sur bergeredefrance.fr/conseils), la 1ère à **1,5** cm du bas, la 2ème à **1** cm du haut.

Coudre les boutons.

Side shaping :

Change to 3.0 mm needles & cont in Striped St St for **24-24-30-30-36** rows, then change to St St using Nuit bébé. **But at the same time** when work measures **4** cm [**1¹/₂** in] (**18** rows) total, **for the side shaping** cont as foll:

Next row (RS - inc): k2, inc 1, work to last 2 sts, inc 1, k2.

Rep this inc on every foll **16th-10th-8th-8th-8th** row **2-4-6-7-5** times, then on every foll 6th row **0-0-0-0-4** times.

Then cont on the **51-57-61-65-69** sts obtained.

Top of sleeve :

When work measures **17-19-21-23-25** cm [**6³/₄-7¹/₂-8¹/₄-9-9³/₄** in] (**64-72-78-86-92** rows) total cast off **3-3-3-4-6** sts at beg of next 2 rows.

Next row (RS - dec): k2, k2tog, work to last 4 sts, sl 1, k1, pss0, k2.

Rep this dec on every foll RS row twice more.

After the final dec work 1 more row on the rem **39-45-49-51-51** sts then leave on a spare needle.

OPENING BORDERS (2) :

Using 2.5 mm needles & Nuit bébé CO **5** sts. Cont in G St for **4-5-5-6-7** cm [**1¹/₂-2-2-2¹/₄-2³/₄** in] then cast off all sts.

NECKBAND :

Using 2.5 mm needles & Nuit bébé CO **70-75-75-80-85** sts. Cont in G St for **10** rows.

Base of neckband 1 :

Work **4** rows St St then leave on a spare needle.

Base of neckband 2 :

On the last row of G St pick up **1** st over each st (= **70-75-75-80-85** sts), then work **3** rows of St St starting with 1 row of purl then leave on a spare needle.

This gives you one neckband with an inside & outside edge.

FINISHING :

Join shoulder seams.

Sew a border along each side of the opening. Then overlap the right border over the left border and sew the short edges of both along the cast off sts for the opening.

Leaving free **3** sts of G St at each edge, using backstitch graft the **base of**

neckband 1 to the RS neck edge, then the **base of neckband 2** to the WS of neck edge. (See Grafting a Border in our hints & tips at bergeredefrance.com/advice).

Using backstitch graft the top of the sleeves into the armholes.

Sew the sleeve & side seams.

On the right opening border, **3** sts from the edge, make **2** buttonholes without cutting thread (see our hints & tips at bergeredefrance.com/advice), the 1st **1.5** cm [$\frac{3}{4}$ in] from the base, the 2nd **1** cm [$\frac{1}{2}$ in] from the top.

Sew on buttons.

Secure & weave in all ends.



BREINAALDEN

nr. 2,5 en 3

FOURNITUREN

2 marineblauwe bolknopen Ø 9 mm
art. 50360 (pakje van 7)

• Gebruikte steken

RIBBELSTEEK, nld. nr. 2,5.

RECHTE TRICOTSTEEK, nld. nr. 3.

Strepen : 4 nld. Nuit bébé, 2 nld. Beige bébé breien.

Deze 6 nld. herhalen.

• Proeflapje

Voor het slagen van je model is het belangrijk om het proeflapje te breien (zie tips en raad op bergeredefrance.nl/conseils).

Een vierkant van 10 cm in rechte tricotsteek = 28 st. en 36 nld.

• Uitvoering

RUGPAND :

Met nld. nr. 2,5 en Nuit bébé **67-73-79-87-95** st. opzetten en **8** nld. ribbelsteek breien.

Met nld. nr. 3 verder breien in gestreepte rechte tricotsteek.

Op ongeveer **8-8-9,5-9,5-11,5** cm (**32-32-38-38-44** nld.) totale hoogte na 2 nld. Beige bébé, verder breien met Nuit bébé.

Armsgaten :

Op **14-16-19-21-23** cm (**54-60-72-78-86** nld.) totale hoogte aan beide kanten **3-3-3-4-6** st. afkanten, dan op 2 st. uit de kant elke 2e nld. 3 x 1 st. minderen.

Voor het minderen van 1 st. op 2 st. uit de kant : 2 st. recht, 2 st. samen recht breien, de nld. verder breien en als er nog 4 st. op de linker nld. over zijn, dan 1 overhaling en 2 st. recht breien.

Dan verder breien over de overige **55-61-67-73-77** st.

Schouders en hals :

Op **23-26-29-32-35** cm (**86-96-108-118-130** nld.) totale hoogte voor de schouders aan beide kanten elke 2e nld. afkanten voor :

3 mnd. : 2 x 5 st., 1 x 6 st.,

6 mnd. : 1 x 5 st., 2 x 6 st.,

12 mnd. : 1 x 6 st., 2 x 7 st.,

24 mnd. : 2 x 7 st., 1 x 8 st.,

36 mnd. : 1 x 7 st., 2 x 8 st.,

tegelijk met de 1e schoudermindering voor de hals de middelste **19-23-23-25-27** st. afkanten, elke kant apart verder breien en aan de halskant 1 x 2 st. afkanten.

VOORPAND :

Breien als het rugpand tot aan de armsgaten.

Armsgaten :

Afkanten, dan minderen als voor het rugpand (er zijn **55-61-67-73-77** st. over).

Split :

Op **16-18-21-23-25** cm (**62-68-80-86-94** nld.) totale hoogte de middelste **5** st. afkanten, dan elke kant apart verder breien.

Hals :

Op **20-23-26-29-32** cm (**76-86-98-108-120** nld.) totale hoogte aan de kant van het split elke 2e nld. 1 x **3-5-5-6-7** st., 2 x 2 st., 2 x 1 st. afkanten.

Schouders :

Aan de buitenkanten afkanten als voor het rugpand.

MOUWEN :

Met nld. nr. 2,5 en Nuit bébé **45-47-47-49-49** st. opzetten en **8** nld. ribbelsteek breien.

Schuine zijkanten :

Met nld. nr. 3 als volgt verder breien : **24-24-30-30-36** nld. gestreepte rechte tricotsteek, dan rechte tricotsteek Nuit bébé, **maar ondertussen** op **4** cm (**18** nld.) totale hoogte voor de schuine zijkanten aan beide kanten op 2 st. uit de kant meerderen voor :

3 mnd. : 3 x 1 st. elke 16e nld.

6 mnd. : 5 x 1 st. elke 10e nld.

12 mnd. : 7 x 1 st. elke 8e nld.

24 mnd. : 8 x 1 st. elke 8e nld.

36 mnd. : 6 x 1 st. elke 8e nld., 4 x 1 st. elke 6e nld.

Dan verder breien over de verkregen **51-57-61-65-69** st.

Mouwkop :

Op **17-19-21-23-25** cm (**64-72-78-86-92** nld.) totale hoogte aan beide kanten **3-3-3-4-6** st. afkanten, dan op 2 st. uit de kant elke 2e nld. 3 x 1 st. minderen.

Na de laatste mindering **1** nld. breien over de overige **39-45-49-51-51** st. en ze dan laten wachten.

SPLITBIEZEN (2) :

Met nld. nr. 2,5 en Nuit bébé **5** st. opzetten, **4-5-5-6-7** cm ribbelsteek breien en dan alle st. afkanten.

KRAAG :

Met nld. nr. 2,5 en Nuit bébé **70-75-75-80-85** st. opzetten en **10** nld. ribbelsteek breien.

Kraagstaander nr. 1 :

4 nld. rechte tricotsteek breien en dan de st. laten wachten.

Kraagstaander nr. 2 :

Op de laatste nld. ribbelsteek al breiend **1** st. opnemen in elke st. (= **70-75-75-80-85** st.), dan **3** nld. rechte tricotsteek breien en hierbij beginnen met **1** nld. averecht, dan de st. laten wachten.

AFWERKING :

De schouders aan elkaar naaien.

Een bies langs elke kant van het split naaien. Dan de rechterbies op de linkerbies plaatsen en de korte kantjes aan de afgekante st. van het split naaien.

Aan elke kant **3** st. ribbelsteek vrij laten en de kraagstaander nr. 1 met de stiksteek op de goede kant langs de hals naaien, dan de kraagstaander nr. 2 op de achterkant van het werk.

De mouwkoppen met de stiksteek langs het verticale deel van de armsgaten naaien.

De mouw- en zijnaden van de polotrui aan elkaar naaien.

In de rechtersplitbies, op **3** st. uit de kant, **2** knoopsgaten vormen zonder de draden door te knippen (zie tips en raad op bergeredefrance.nl/conseils), het 1e op **1,5** cm van de onderkant, het 2e op **1** cm van de onderkant.

De knopen aannaaien.