

Robe gilet col V
 Button up dress — V-hals vest-jurk

BERGERE
 DE FRANCE

Une laine de qualité fabriquée en France

ENSEMBLE, FAVORISONS LA FABRICATION FRANÇAISE

Bergère de France est une filature familiale, installée à Bar-le-Duc, au cœur de la Lorraine depuis 1946. De la création des fils à l'expédition des pelotes, de la recherche de style à la réalisation des livres et magazines, toutes ces étapes sont réalisées en France dans nos ateliers. En choisissant la laine Bergère de France, vous favorisez une production locale et encouragez le savoir-faire français.



Une fabrication et une qualité maîtrisée

En tant que fabricant, nous apportons un grand soin à la qualité de nos fils. Nous maîtrisons et contrôlons ainsi directement toutes les étapes de la production.

Nous assurons dans notre usine les grandes étapes de fabrication du fil à tricoter : la teinture, la préparation, la filature, l'assemblage, le retordage, la finition et la mise en pelote des fils.

Une filature éthique

Nous avons à cœur de sélectionner des matières premières respectueuses de l'environnement et du bien-être animal. Nos laines proviennent d'élevages d'Uruguay et de Nouvelle-Zélande reconnus pour la qualité de leurs fibres. Nous utilisons du coton d'Égypte issu d'une agriculture biologique. Les matières synthétiques proviennent d'une entreprise Européenne que nous avons sélectionné pour son niveau de qualité.

- La Laine Française -

FABRICANT FRANÇAIS DE LAINE
 DEPUIS 1946

Robe gilet col V

Button up dress — V-hals vest-jurk



FILOU

Sépia

10594

TAILLES - SIZES - MATEN



PELOTES - BALLS - BOLLLEN



☺ 50613

7 boutons doré blanchi Ø 18 mm
7 white gold buttons Ø 18 mm
7 witgoudkleurige knopen Ø 18 mm

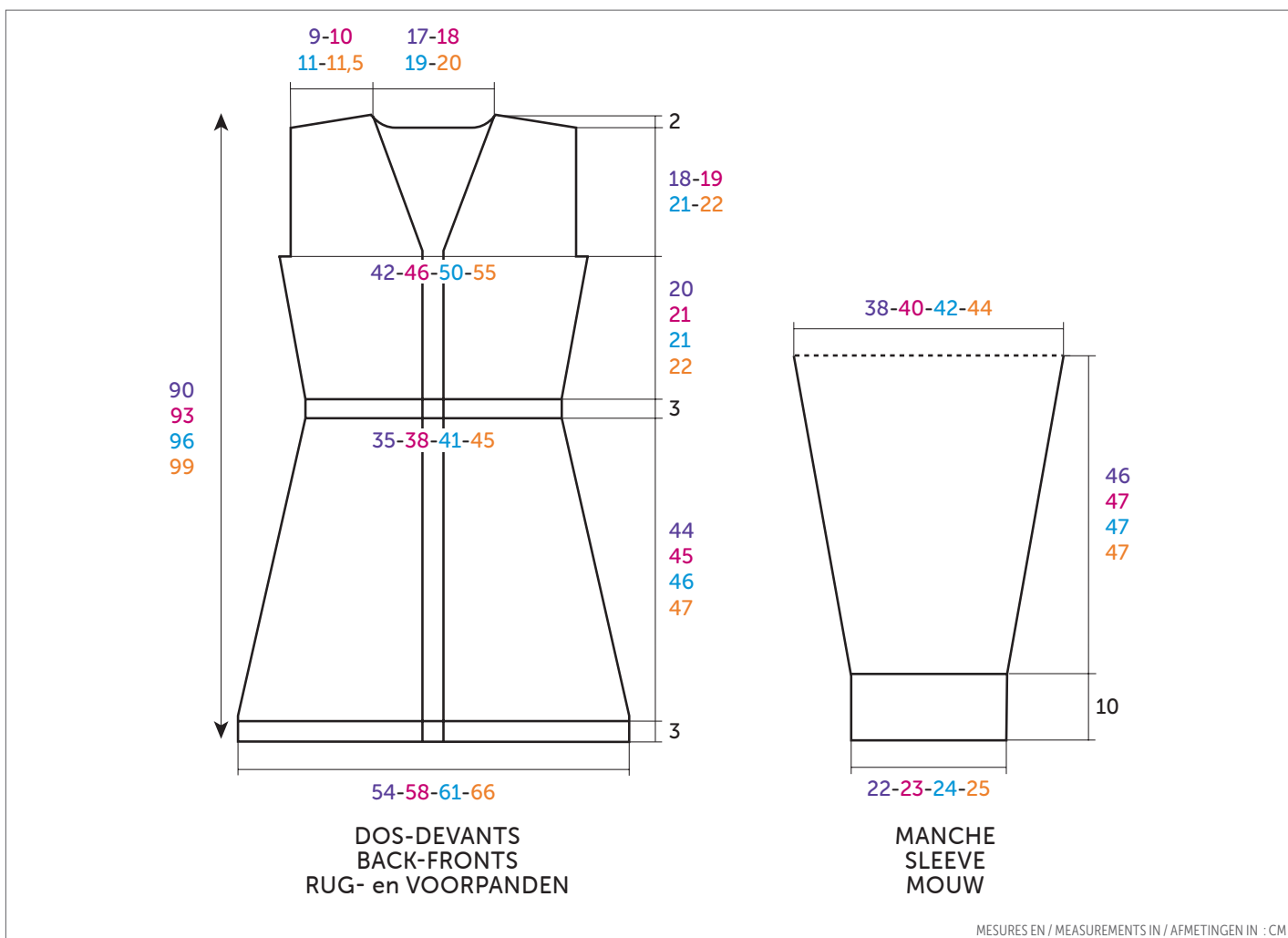

AIGUILLES
n° 3,5 - 4 et 4,5

ACCESSOIRES
7 boutons doré blanchi Ø 18 mm
réf. 50613 (lot de 6)

• Points employés

CÔTES 1/1 TORSSES, aig. n° 3,5 et 4.

1er rg (endroit du travail) : 1 m. endroit torsse, 1 m. envers torsse, 1 m. endroit torsse, 1 m. envers torsse, 1 m. endroit torsse et ainsi de suite...

2ème rg : 1 m. envers torsse, 1 m. endroit torsse, 1 m. envers torsse, 1 m. endroit torsse, 1 m. envers torsse et ainsi de suite... Répéter ces 2 rgs.

JERSEY ENDROIT, aig. n° 4,5.

• Echantillon

Pour réussir votre modèle, il est important de tricoter l'échantillon (consulter nos astuces et conseils sur bergeredefrance.fr/conseils).

Un carré de 10 cm jersey endroit = 17 m. et 22 rgs.

• Réalisation

DOS :

Monter **103-109-113-121** m. aig. n° 4.

Tricoter **3** cm (**6** rgs) côtes 1/1 torses, **mais** au dernier rg répartir **8** diminutions (= **95-101-105-113** m.).

Continuer jersey endroit aig. n° 4,5 en diminuant de chaque côté à 2 m. du bord :
S : 11 x 1 m. tous les 6 rgs, 6 x 1 m. tous les 4 rgs.

M : 12 x 1 m. tous les 6 rgs, 5 x 1 m. tous les 4 rgs.

L : 13 x 1 m. tous les 6 rgs, 4 x 1 m. tous les 4 rgs.

XL : 14 x 1 m. tous les 6 rgs, 3 x 1 m. tous les 4 rgs.

Pour diminuer 1 m. à 2 m. du bord :
Tricoter 2 m. endroit, 2 m. ensemble endroit, continuer le rg et lorsqu'il reste 4 m. sur l'aig. gauche, tricoter 1 surjet simple, 2 m. endroit.

Puis, continuer sur les **61-67-71-79** m. restantes.

Taille et biais des côtés :

A **47-48-49-50** cm (**102-104-106-108** rgs) de hauteur totale, **pour la taille** tricoter **3** cm (**8** rgs) côtes 1/1 torses aig. n° **3,5**, puis **pour les biais des côtés**, continuer jersey endroit aig. n° 4,5 en augmentant de chaque côté à 2 m. du bord :

S et M : 6 x 1 m. tous les 6 rgs.

L et XL : 3 x 1 m. tous les 6 rgs, 5 x 1 m. tous les 4 rgs.

Puis, continuer sur les **73-79-87-95** m. obtenues.

Emmanchures :

A **70-72-73-75** cm (**154-158-160-164** rgs) de hauteur totale, de chaque côté rabattre **6-6-8-10** m.

Puis, continuer sur les **61-67-71-75** m. restantes.

Épaules et encolure :

A **88-91-94-97** cm (**192-200-206-212** rgs) de hauteur totale, **pour les épaules** de chaque côté rabattre tous les 2 rgs :

S : 3 x 4 m., 1 x 5 m.,

M : 1 x 4 m., 3 x 5 m.,

L : 4 x 5 m.,

XL : 3 x 5 m., 1 x 6 m.,

en même temps que la 1ère diminution d'épaule, **pour l'encolure** rabattre les **17-19-21-23** m. centrales, continuer chaque côté séparément en rabattant côté encolure tous les 2 rgs 1 x 3 m., 1 x 2 m.

DEVANT GAUCHE :

Monter **49-53-55-59** m. aig. n° 4. Tricoter **3** cm (**6** rgs) côtes 1/1 torses, **mais** au dernier rg répartir **4-5-5-5** diminutions (= **45-48-50-54** m.).

Continuer jersey endroit aig. n° 4,5 en diminuant à droite comme au dos. Puis, continuer sur les **28-31-33-37** m. restantes.

Taille et biais du côté :

A **47-48-49-50** cm (**102-104-106-108** rgs) de hauteur totale, **pour la taille** tricoter **3** cm (**8** rgs) côtes 1/1 torses aig. n° **3,5**, puis **pour le biais du côté**, continuer jersey endroit aig. n° 4,5 en augmentant à droite comme au dos. Puis, continuer sur les **34-37-41-45** m. obtenues.

Emmanchure et encolure :

A **70-72-73-75** cm (**154-158-160-164** rgs) de hauteur totale, **pour l'emmanchure** rabattre **à droite** comme au dos, **en même temps pour l'encolure** diminuer **à gauche** à 2 m. du bord :

S : dès le 1er rg, puis tous les 2 rgs 3 x 1 m. ; tous les 4 rgs 8 x 1 m.

M : dès le 1er rg, puis tous les 2 rgs 2 x 1 m. ; * tous les 4 rgs 1 x 1 m., tous les 2 rgs 1 x 1 m. *, tricoter 2 fois de * à * ; puis tous les 4 rgs 6 x 1 m.

L : dès le 1er rg, puis tous les 2 rgs 2 x 1 m. ; * tous les 4 rgs 1 x 1 m., tous les 2 rgs 1 x 1 m. *, tricoter 2 fois de * à * ; puis tous les 4 rgs 7 x 1 m.

XL : dès le 1er rg, puis tous les 2 rgs 2 x 1 m. ; * tous les 4 rgs 1 x 1 m., tous les 2 rgs 1 x 1 m. *, tricoter 3 fois de * à * ; puis tous les 4 rgs 6 x 1 m.

Épaule :

Rabattre à droite comme au dos.

DEVANT DROIT :

Monter **49-53-55-59** m. aig. n° 4. Tricoter **3** cm (**6** rgs) côtes 1/1 torses, **mais** au dernier rg répartir **4-5-5-5** diminutions (= **45-48-50-54** m.).

Continuer jersey endroit aig. n° 4,5 en diminuant à gauche comme au dos. Puis, continuer sur les **28-31-33-37** m. restantes.

Taille et biais du côté :

A **47-48-49-50** cm (**102-104-106-108** rgs) de hauteur totale, **pour la taille** tricoter **3** cm (**8** rgs) côtes 1/1 torses aig. n° **3,5**, puis **pour le biais du côté**, continuer jersey endroit aig. n° 4,5 en augmentant à gauche comme au dos. Puis, continuer sur les **34-37-41-45** m. restantes.

Emmanchure et encolure :

A **70-72-73-75** cm (**154-158-160-164** rgs) de hauteur totale, **pour l'emmanchure** rabattre **à gauche** comme au dos, **en même temps pour l'encolure** diminuer **à droite** comme au devant gauche.

Épaule :

Rabattre à gauche comme au dos.

MANCHES :

Monter **39-41-43-45** m. aig. n° 4. Tricoter **10** cm (**22** rgs) côtes 1/1 torses.

Continuer jersey endroit aig. n° 4,5 en augmentant de chaque côté à 2 m. du bord :

S : 5 x 1 m. tous les 8 rgs, 9 x 1 m. tous les 6 rgs.

M : 6 x 1 m. tous les 8 rgs, 8 x 1 m. tous les 6 rgs.

L : 3 x 1 m. tous les 8 rgs, 12 x 1 m. tous les 6 rgs.

XL : 16 x 1 m. tous les 6 rgs.

Puis, continuer sur les **67-69-73-77** m. obtenues.

Haut de la manche :

A **56-57-57-57** cm (**124-126-126-126** rgs) de hauteur totale, laisser les m. en attente.

BORDURES :

Bordure n° 1 :

Monter **225-239-241-249** m. aig. n° 4. Tricoter **3** cm (**6** rgs) côtes 1/1 torses en commençant par 1 m. envers et en terminant par 2 m. endroit et laisser les m. en attente.

Bordure n° 2 :

Monter **175-181-187-193** m. aig. n° 4. Tricoter **3** cm (**6** rgs) côtes 1/1 torses en commençant par 2 m. endroit et laisser les m. en attente.

FINITIONS :

Assembler les épaules.

Poser à points arrière la **bordure n° 1** au bord de l'encolure dos et le long du devant droit.

Poser à points arrière la **bordure n° 2** le long du devant gauche.

Assembler les petits côtés des bordures.

Poser à points arrière le haut des manches le long de la partie verticale des emmanchures.

Faire les coutures des côtés de la robe gilet.

Faire les coutures des manches en prévoyant un revers de **5** cm.

Sur la bordure du devant droit à **1** cm du bord, former **7** boutons sans couper les fils (consulter nos astuces et conseils sur bergeredefrance.fr/conseils), la 1ère à **7** cm du bas, la 2ème au début de l'encolure, les autres régulièrement espacées.

Coudre les boutons.



ENGLISH

KNITTING NEEDLES

3.5 mm, 4.0 mm and 4.5 mm

ACCESSORIES

7 white gold buttons Ø 18 mm
ref. 50613 (pk of 6)

• Stitches used

1/1 RIB THROUGH THE BACK LOOP, using 3.5 mm and 4.0 mm needles.

Row 1 (Right side): k 1 through the back loop, p 1 through the back loop, k 1 through the back loop, p 1 through the back loop and so on...

Row 2: p 1 through the back loop, k 1 through the back loop, p 1 through the

back loop, k 1 through the back loop, p 1 through the back loop and so on...

Repeat those 2 rows.

STOCKING STITCH (ST ST), using 4.5 mm needles.

• Tension/Gauge

To achieve a good result, it is essential to make a tension square (see our tips and tricks on bergeredefrance.com/advices).

17 sts and 22 rows in St st = 10 cm (4 in) square.

• To make

BACK:

Using 4.0 mm needles, cast on **103-109-113-121** sts. Work **3 cm (1¼ in) [6 rows]** in 1/1 Rib through the back loop, **but** on last row decrease **8** sts evenly spaced (= **95-101-105-113** sts).

Change to 4.5 mm needles and St st and decrease at each end, 2 sts in from edge:

S: 1 st 11 times every 6th row, 1 st 6 times every 4th row.

M: 1 st 12 times every 6th row, 1 st 5 times every 4th row.

L: 1 st 13 times every 6th row, 1 st 4 times every 4th row.

XL: 1 st 14 times every 6th row, 1 st 3 times every 4th row.

To decrease 1 st, 2 sts in from edge: K 2, k2 together, continue row until 4 sts remain on left needle, slip 1 st, k1, pass slipped st over, k 2.

Then continue on the remaining **61-67-71-79** sts until work measures **47-48-49-50 cm (102-104-106-108 rows)** total.

Waist and side slants:

For waist, work **3 cm (1¼ in) [8 rows]** in 1/1 Rib through the back loop using **3.5 mm needles**, then **for side slants**, continue in St st with 4.5 mm needles and increase at each end, 2 sts in from edge:

S and M: 1 st 6 times every 6th row.

L and XL: 1 st 3 times every 6th row, 1 st 5 times every 4th row.

Then continue on the **73-79-87-95** sts obtained until work measures **70-72-73-75 cm (27½-28¼-28¾-29½ in) [154-158-160-164 rows]** total.

Armholes:

Cast off **6-6-8-10** sts at the beginning of the next 2 rows.

Then continue on the remaining **61-67-71-75** sts until work measures **88-91-94-97 cm (34¾-35¾-37-38¼ in) [192-200-206-212 rows]** total.

Shoulders and neck:

For shoulders cast off at the beginning of every row:

S: 4 sts 6 times, 5 sts twice,

M: 4 sts twice, 5 sts 6 times,

L: 5 sts 8 times,

XL: 5 sts 6 times, 6 sts twice,

at the same time when working 1st shoulder decrease, **for neck** cast off the **17-19-21-23** center sts, continue each side separately and cast off on neck side every 2nd row 3 sts once, 2 sts once.

LEFT FRONT:

Using 4.0 mm needles, cast on **49-53-55-59** sts. Work **3 cm (1¼ in) [6 rows]** in 1/1 Rib through the back loop, **but** on last row decrease **4-5-5-5** sts evenly spaced (= **45-48-50-54** sts).

Change to 4.5 mm needles and St st and decrease on right edge as for back. Then continue on the remaining **28-31-33-37** sts until work measures **47-48-49-50 cm (18½-19-19¼-19¾ in) [102-104-106-108 rows]** total.

Waist and side slant:

For waist, work **3 cm (1¼ in) [8 rows]** in 1/1 Rib through the back loop using **3.5 mm needles** then **for side slant**, change to 4.5 mm needles and St st and increase on right edge as for back.

Then continue on the **34-37-41-45** sts obtained until work measures **70-72-73-75 cm (27½-28¼-28¾-29½ in) [154-158-160-164 rows]** total.

Armhole and neck:

For armhole cast off **on right edge** as for back, **at the same time for neck** decrease **on left edge**, 2 sts in from edge:

S: starting on 1st row, then every 2nd row 1 st 3 times; every 4th row 1 st 8 times

M: starting on 1st row, then every 2nd row 1 st twice ; * every 4th row 1 st once, every 2nd row 1 st once * , work twice total from * to * ; then every 4th row 1 st 6 times

L: starting on 1st row, then every 2nd row 1 st twice ; * every 4th row 1 st once, every 2nd row 1 st once * , work twice total from * to * ; then every 4th row 1 st 7 times

XL: starting on 1st row, then every 2nd row 1 st twice ; * every 4th row 1 st once, every 2nd row 1 st once * , work 3 times total from * to * ; then every 4th row 1 st 6 times.

Shoulder:

Cast off on right edge as for back.

RIGHT FRONT:

Using 4.0 mm needles, cast on **49-53-55-59** sts. Work **3 cm (1¼ in) [6 rows]** in 1/1 Rib through the back loop, **but** on last row decrease **4-5-5-5** sts evenly spaced (= **45-48-50-54** sts).

Change to 4.5 mm needles and St st and decrease on left edge as for back. Then continue on the remaining **28-31-33-37** sts until work measures **47-48-49-50 cm (18½-19-19¼-19¾ in) [102-104-106-108 rows]** total.

Waist and side slant:

For waist, work **3 cm (1¼ in) [8 rows]** in 1/1 Rib through the back loop using **3.5 mm needles**, then **for le biais du côté side slant**, change to 4.5 mm needles and St st and increase on left edge as for back. Then continue on the remaining **34-37-41-45** sts until work measures **70-72-73-75 cm (27½-28¼-28¾-29½ in) [154-158-160-164 rows]** total.

Armhole and neck:

For armhole cast off **on left edge** as for back, **at the same time for neck** decrease **on right edge** as for left front.

Shoulder:

Cast off on left edge as for back.

SLEEVES:

Using 4.0 mm needles, cast on **39-41-43-45** sts. Work **10 cm (4 in) [22 rows]** in 1/1 Rib through the back loop.

Change to 4.5 mm needles and St st and increase at each end, 2 sts in from edge:

S: 1 st 5 times every 8th row, 1 st 9 times every 6th row.

M: 1 st 6 times every 8th row, 1 st 8 times every 6th row.

L: 1 st 3 times every 8th row, 1 st 12 times every 6th row.

XL: 1 st 16 times every 6th row.

Then continue on the **67-69-73-77** sts obtained until work measures **56-57-57-57 cm (22-22½-22½-22½ in) [124-126-126-126 rows]** total.

Top of sleeve:

Leave the sts on hold.

BORDERS:

Border 1:

Using 4.0 mm needles, cast on **225-239-241-249** sts. Work **3 cm (1¼ in) [6 rows]** in 1/1 Rib through the back loop, starting with p 1 and ending with k 2, and leave the sts on hold.

Border 2:

Using 4.0 mm needles, cast on **175-181-187-193** sts. Work **3 cm (1¼ in) [6 rows]** in 1/1 Rib through the back loop starting with k 2, and leave the sts on hold.

FINISHING:

Join shoulder seams.

Graft (see Grafting instructions on bergeredefrance.com/advice) **border 1** to edge of back neck and right front.

Graft **border 2** to edge of left front.

Join shorter ends of borders.

Graft top of sleeves to vertical part of armholes.

Sew side seams of dress.

Sew sleeve seams, allowing for **5 cm (2 in)** folded edges.

On border of right front, **1 cm (½ in)** in from edge, make **7** no-cut buttonholes (see our tips and tricks on bergeredefrance.com/advice), the 1st one located **7 cm (2¾ in)** away from lower edge, the 2nd one at beginning of neck, the other ones evenly spaced.

Sew buttons in place.

Secure and weave in ends.

BREINAALDEN
nr. 3,5 - 4 en 4,5

FOURNITUREN

7 witgoudkleurige knopen Ø 18 mm
art. 50613 (pakje van 6)

• Gebruikte steken

GEDRAAIDE BOORDSTEEK 1/1, nld.
nr. 3,5 en 4.

1e nld. (goede kant van het werk) : 1 st. gedraaid recht, 1 st. gedraaid averecht, 1 st. gedraaid recht, 1 st. gedraaid averecht, 1 st. gedraaid recht en zo verder...

2e nld. : 1 st. gedraaid averecht, 1 st. gedraaid recht, 1 st. gedraaid averecht, 1 st. gedraaid recht, 1 st. gedraaid averecht en zo verder...

Deze 2 nld. herhalen.

RECHTE TRICOTSTEEK, nld. nr. 4,5.

• Proeflapje

Voor het slagen van je model is het belangrijk om het proeflapje te breien (zie tips en raad op bergeredefrance.nl/conseils).

Een vierkant van 10 cm in rechte tricotsteek = 17 st. en 22 nld.

• Uitvoering

RUGPAND :

103-109-113-121 st. met nld. nr. 4 opzetten, **3** cm (**6** nld.) gedraaide boordsteek 1/1 breien, **maar** over de laatste nld. **8** minderingen verdelen (= **95-101-105-113** st.).

Verder breien met nld. nr. 4,5 in rechte tricotsteek en hierbij aan beide kanten op 2 st. uit de kant minderen voor :

S : 11 x 1 st. elke 6e nld., 6 x 1 st. elke 4e nld.
M : 12 x 1 st. elke 6e nld., 5 x 1 st. elke 4e nld.

L : 13 x 1 st. elke 6e nld., 4 x 1 st. elke 4e nld.

XL : 14 x 1 st. elke 6e nld., 3 x 1 st. elke 4e nld.

Voor het minderen van 1 st. op 2 st. uit de kant : 2 st. recht, 2 st. samen recht breien, de nld. verder breien en als er nog 4 st. op de linkernld. over zijn, dan 1 overhaling en 2 st. recht breien.

Dan verder breien over de overige **61-67-71-79** st.

Taille en schuine zijanten :

Op **47-48-49-50** cm (**102-104-106-108** nld.) totale hoogte **voor de taille** **3** cm (**8** nld.) gedraaide boordsteek 1/1 met nld. nr. **3,5** breien, dan **voor de schuine zijanten**, verder breien in rechte tricotsteek met nld. nr. 4,5 en hierbij aan beide kanten op 2 st. uit de kant minderen voor :

S en **M** : 6 x 1 st. elke 6e nld.

L en **XL** : 3 x 1 st. elke 6e nld., 5 x 1 st. elke 4e nld.

Dan verder breien over de verkregen **73-79-87-95** st.

Armsgaten :

Op **70-72-73-75** cm (**154-158-160-164** nld.) totale hoogte aan beide kanten **6-6-8-10** st. afkanten.

Dan verder breien over de overige **61-67-71-75** st.

Schouders en hals :

Op **88-91-94-97** cm (**192-200-206-212** nld.) totale hoogte **voor de schouders** aan beide kanten elke 2e nld. afkanten voor :

S : 3 x 4 st., 1 x 5 st.,
M : 1 x 4 st., 3 x 5 st.,

L : 4 x 5 st.,
XL : 3 x 5 st., 1 x 6 st.,

tegelijk met de 1e schoudermindering **voor de hals** de middelste **17-19-21-23** st. afkanten, elke kant apart verder breien en aan de halskant elke 2e nld. 1 x 3 st., 1 x 2 st. afkanten.

LINKERVOORPAND :

49-53-55-59 st. met nld. nr. **4** opzetten, **3** cm (**6** nld.) gedraaide boordsteek 1/1 breien, **maar** over de laatste nld. **4-5-5-5** minderingen verdelen (= **45-48-50-54** st.).

Verder breien met nld. nr. 4,5 in rechte tricotsteek en hierbij rechts minderen als voor het rugpand. Dan verder breien over de overige **28-31-33-37** st.

Taille en schuine zijanten :

Op **47-48-49-50** cm (**102-104-106-108** nld.) totale hoogte **voor de taille** **3** cm (**8** nld.) gedraaide boordsteek 1/1 met nld. nr. **3,5** breien, dan **voor de schuine zijanten**, verder breien in rechte tricotsteek met nld. nr. 4,5 en hierbij rechts minderen als voor het rugpand. Dan verder breien over de verkregen **34-37-41-45** st.

Armsgat en hals :

Op **70-72-73-75** cm (**154-158-160-164** nld.) totale hoogte **voor het armsgat rechts** afkanten als voor het rugpand, **tegelijk voor de hals links** op 2 st. uit de kant minderen voor :

S : vanaf de 1e nld., dan elke 2e nld. 3 x 1 st. ; elke 4e nld. 8 x 1 st.

M : vanaf de 1e nld., dan elke 2e nld. 2 x 1 st. ; * elke 4e nld. 1 x 1 st., elke 2e nld. 1 x 1 st. *, 2 keer van * tot * breien, dan elke 4e nld. 6 x 1 st.

L : vanaf de 1e nld., dan elke 2e nld. 2 x 1 st. ; * elke 4e nld. 1 x 1 st., elke 2e nld. 1 x 1 st. *, 2 keer van * tot * breien, dan elke 4e nld. 7 x 1 st.

XL : vanaf de 1e nld., dan elke 2e nld. 2 x 1 st. ; * elke 4e nld. 1 x 1 st., elke 2e nld. 1 x 1 st. *, 3 keer van * tot * breien, dan elke 4e nld. 6 x 1 st.

Schouder :

Rechts afkanten als voor het rugpand.

RECHTERVOORPAND :

49-53-55-59 st. met nld. nr. **4** opzetten, **3** cm (**6** nld.) gedraaide boordsteek 1/1 breien, **maar** over de laatste nld. **4-5-5-5** minderingen verdelen (= **45-48-50-54** st.).

Verder breien met nld. nr. 4,5 in rechte tricotsteek en hierbij links minderen als voor het rugpand. Dan verder breien over de overige **28-31-33-37** st.

Taille en schuine zijkant :

Op **47-48-49-50** cm (**102-104-106-108** nld.) totale hoogte **voor de taille** **3** cm (**8** nld.) gedraaide boordsteek 1/1 met nld. nr. **3,5** breien, dan **voor de schuine zijanten**, verder breien in rechte tricotsteek met nld. nr. 4,5 en hierbij links minderen als voor het rugpand. Dan verder breien over de verkregen **34-37-41-45** st.

Armsgat en hals :

Op **70-72-73-75** cm (**154-158-160-164** nld.) totale hoogte **voor het armsgat links** afkanten als voor het rugpand, **tegelijk voor de hals rechts** minderen als voor het linkervoorpand.

Schouder :

Links afkanten als voor het rugpand.

MOUWEN :

39-41-43-45 st. met nld. nr. **4** opzetten en **10** cm (**22** nld.) gedraaide boordsteek 1/1 breien.

Verder breien met nld. nr. 4,5 in rechte tricotsteek en hierbij aan beide kanten op 2 st. uit de kant minderen voor :

S : 5 x 1 st. elke 8e nld., 9 x 1 st. elke 6e nld.
M : 6 x 1 st. elke 8e nld., 8 x 1 st. elke 6e nld.

L : 3 x 1 st. elke 8e nld., 12 x 1 st. elke 6e nld.

XL : 16 x 1 st. elke 6e nld.

Dan verder breien over de verkregen **67-69-73-77** st.

Bovenkant mouw :

Op **56-57-57-57** cm (**124-126-126-126** nld.) totale hoogte de st. laten wachten.

BIEZEN :

Bies nr. 1 :

225-239-241-249 st. met nld. nr. **4** opzetten en **3** cm (**6** nld.) gedraaide boordsteek 1/1 breien, hierbij beginnen met 1 st. averecht en eindigen met 2 st. recht, dan de st. laten wachten.

Bies nr. 2 :

175-181-187-193 st. met nld. nr. **4** opzetten en **3** cm (**6** nld.) gedraaide boordsteek 1/1 breien, hierbij beginnen met 2 st. recht, dan de st. laten wachten.

AFWERKING :

De schouders aan elkaar naaien.

De **bies nr. 1** met de stiksteek langs de hals van het rugpand en langs het rechtervoorpand naaien.

De **bies nr. 2** met de stiksteek langs het linkervoorpand naaien.

De zijkantjes van de biezen aan elkaar naaien.

De bovenkant van de mouwen met de stiksteek langs het verticale deel van de armsgaten naaien.

De zijnaden van de jurk aan elkaar naaien. De mouwnaden aan elkaar naaien en hierbij rekening houden met een omslag van **5** cm.

In de bies van het rechtervoorpand op **1** cm uit de kant **7** knoopsgaten vormen zonder de draden door te knippen (zie tips en raad op bergeredefrance.nl/conseils), het 1e op **7** cm van de onderkant, het 2e aan het begin van de hals, de andere regelmatig verdeeld.

De knopen aannaaien.