

M 6 1 2 0

## *Pull jacquard lutin*

*Jacquardtrui kaboutertje — Elf Intarsia Sweater*

### *Un savoir-faire depuis 1946*

La fabrication de la laine à tricoter est un savoir-faire chez Bergère de France depuis 1946. Depuis tout ce temps, nous préparons les matières premières et les transformons dans nos ateliers. En choisissant la laine Bergère de France, vous achetez directement chez le fabricant.



### *Une filature*

CERTIFIÉE OEKO-TEX DEPUIS 2023



*“ Vous avez la garantie  
d'un produit sain pour  
la famille et bébé !*

Depuis 2023, Bergère de France est certifié OEKO-TEX Classe 1. Cela indique que nos fils à tricoter sont fabriqués dans notre filature en l'absence de substances nocives dans des proportions pouvant présenter un risque pour la santé. Vous pouvez être assuré(e) de disposer d'un produit sain pour vous, votre famille et votre bébé.

*Flasher-moi !*



Édité par Bergère de France

[bergeredefrance.fr](http://bergeredefrance.fr)

[bergere-de-france.be](http://bergere-de-france.be)

[nl.bergere-de-france.nl](http://nl.bergere-de-france.nl)

[bergeredefrance.co.uk](http://bergeredefrance.co.uk)



M 6 1 2 0

## Pull jacquard lutin

*Le niveau de difficulté*

BBBBBB Intermédiaire

*Les tailles*

12 18 24 36 48 mois

*Le nombre de pelotes en, BARISIENNE*

2	2	2	3	3	Clapotis	22596
1	1	1	1	1	Amiral	10248
1	1	1	1	1	Carotte	10073
1	1	1	1	1	Mélicse	22116
1	1	1	1	1	Prairie	10269

*Le matériel*

Les aiguilles n° 3,5 et n° 4.

2 boutons à queue orange Ø 15 mm réf. 50027, les 6.

### Les points employés

**CÔTES 2/2**, aig. n° 3,5.

**JERSEY ENDROIT**, aig. n° 4.

**JACQUARD**, aig. n° 4. Suivre les grilles selon la taille à réaliser.

### L'échantillon

Pour réussir votre modèle, il est important de tricoter l'échantillon (consulter nos astuces et conseils sur [bergeredefrance.fr/conseils](http://bergeredefrance.fr/conseils)).

Un carré de 10 cm jersey endroit = 19 m. et 28 rgs.

### La réalisation du pull

**DOS :**

Monter 54-58-58-62-66 m. Carotte aig. n° 3,5. Continuer Clapotis en tricotant 4 cm (12 rgs) côtes 2/2, **mais** au dernier rg **pour 12 mois - 18 mois et 48 mois** diminuer 1 m., **24 mois et 36 mois** augmenter 1 m. (= 53-57-59-63-65 m.).

Continuer jersey endroit aig. n° 4.

**Emmanchures :**

A 18-20-21-22,5-24 cm (52-56-60-64-68 rgs) de hauteur totale, de chaque côté rabattre tous les 2 rgs :

**12 mois** : 2 x 2 m., 1 x 1 m.

**18 mois et 24 mois** : 2 x 2 m., 2 x 1 m.

**36 mois et 48 mois** : 2 x 2 m. 3 x 1 m.

Puis, continuer sur les 43-45-47-49-51 m. restantes.

**Changement de point :**

A 24-26-26-29-31 cm (68-72-76-82-88 rgs) de hauteur totale, continuer jacquard en suivant la **grille n° 1** selon la taille à réaliser.

**Epaules et encolure :**

A 29-31-33-35-37 cm (82-86-92-98-104 rgs) de hauteur totale, **pour les épaules** rabattre de chaque côtés tous les 2 rgs :

**12 mois et 18 mois** : 2 x 4 m., 1 x 5 m.,

**24 mois et 36 mois** : 1 x 4 m., 2 x 5 m.,

**48 mois** : 3 x 5 m.,

**en même temps** que la 1ère diminution d'épaule, **pour l'encolure** rabattre les 13-15-15-17-17 m. centrales, continuer chaque côté séparément en rabattant côté encolure 1 x 2 m.

**DEVANT :**

Monter 54-58-58-62-66 m. Carotte aig. n° 3,5. Continuer Clapotis en tricotant 4 cm (12 rgs), **mais** au dernier rg **pour 12 mois - 18 mois et 48 mois** diminuer 1 m., **24 mois et 36 mois** augmenter 1 m. (= 53-57-59-63-65 m.).

Continuer aig. n° 4. en tricotant jersey endroit et jacquard en suivant la **grille n° 2** selon la taille à réaliser.

**Emmanchures :**

Rabattre comme au dos, puis continuer sur les 43-45-47-49-51 m. restantes.

**Encolure :**

A 25-27-28-30-32 cm (72-76-80-86-92 rgs) de hauteur totale, rabattre les 9-11-11-13-13 m. centrales, continuer chaque côté séparément en rabattant côté encolure tous les 2 rgs 1 x 2 m., 2 x 1 m.

**Epaules :**

**Pour l'épaule gauche**, à 28-30-32-34-36 cm (80-84-90-96-102 rgs) de hauteur totale, rabattre **à droite** comme au dos, **mais entre-temps pour l'épaule droite** à 29-31-33-35-37 cm (82-86-92-98-104 rgs) de hauteur totale, rabattre **à gauche** comme au dos.

**MANCHES :**

Monter 30-30-30-34-34 m. Carotte aig. n° 3,5. Continuer Clapotis en tricotant 4 cm (12 rgs), **mais** au dernier rg **pour 24 mois** augmenter 1 m. de chaque côté (= 30-30-32-34-34 m.).

Continuer jersey endroit aig. n° 4 en augmentant de chaque côté à 2 m. du bord :

**12 mois** : 4 x 1 m. tous les 6 rgs, 2 x 1 m. tous les 4 rgs.

**18 mois et 24 mois** : 7 x 1 m. tous les 6 rgs.

**36 mois** : 3 x 1 m. tous les 8 rgs, 4 x 1 m. tous les 6 rgs.

**48 mois** : 8 x 1 m. tous les 6 rgs.

Puis, continuer sur les 42-44-46-48-50 m. obtenues.

**Tête de manche :**

A 18-21-22-24-25 cm (52-60-62-68-70 rgs) de hauteur totale, rabattre de chaque côté tous les 2 rgs (les diminutions d'1 m. se font à 2 m. du bord) :

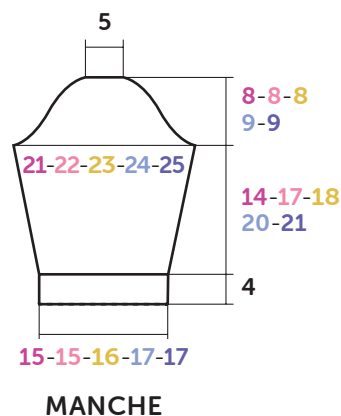
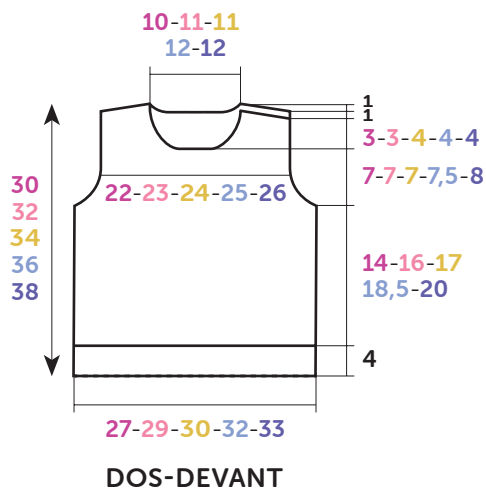

**Croquis, mesures en cm**

**12 mois :** 2 x 2 m., 7 x 1 m., 2 x 2 m. et les 12 m. restantes.

**18 mois :** 2 x 2 m., 7 x 1 m., 1 x 2 m., 1 x 3 m. et les 12 m. restantes.

**24 mois :** 2 x 2 m., 6 x 1 m., 2 x 2 m., 1 x 3 m. et les 12 m. restantes.

**36 mois :** 2 x 2 m., 9 x 1 m., 1 x 2 m., 1 x 3 m. et les 12 m. restantes.

**48 mois :** 2 x 2 m., 8 x 1 m., 2 x 2 m., 1 x 3 m. et les 12 m. restantes.

**Pour diminuer 1 m. à 2 m. du bord :** tricoter 2 m. endroit, 2 m. ensemble endroit, continuer le rg et lorsqu'il reste 4 m. sur l'aig. gauche, tricoter 1 surjet simple, 2 m. endroit.

**BORDURES D'ÉPAULES (2) :**

Monter **14-14-18-18-18** m. Carotte aig. n° 3,5. Tricoter **2** cm (6 rgs) côtes 2/2 et laisser les m. en attente.

**COL :**

Monter **70-74-78-82-82** m. Carotte aig. n° 3,5. Tricoter **2** cm (6 rgs) côtes 2/2 et laisser les m. en attente.

**FINITIONS :**

Assembler l'épaule droite.

Poser à points arrière une bordure le long de chaque épaule gauche.

Poser à points arrière le col au bord de l'encolure d'un bord de bordure à l'autre.

Coudre la tête des manches au bord des emmanchures en superposant la bordure du devant sur celle du dos.

Faire les coutures des manches et des côtés du pull.

Sur l'épaule gauche du devant, former **2** boutonnères sans couper les fils à **1** cm du bord (consulter nos astuces et conseils sur [bergeredefrance.fr/conseils](http://bergeredefrance.fr/conseils)), la 1ère sur le col, la 2ème à **3** cm côté emmanchure.

Coudre les boutons.

## GRILLE N° 1

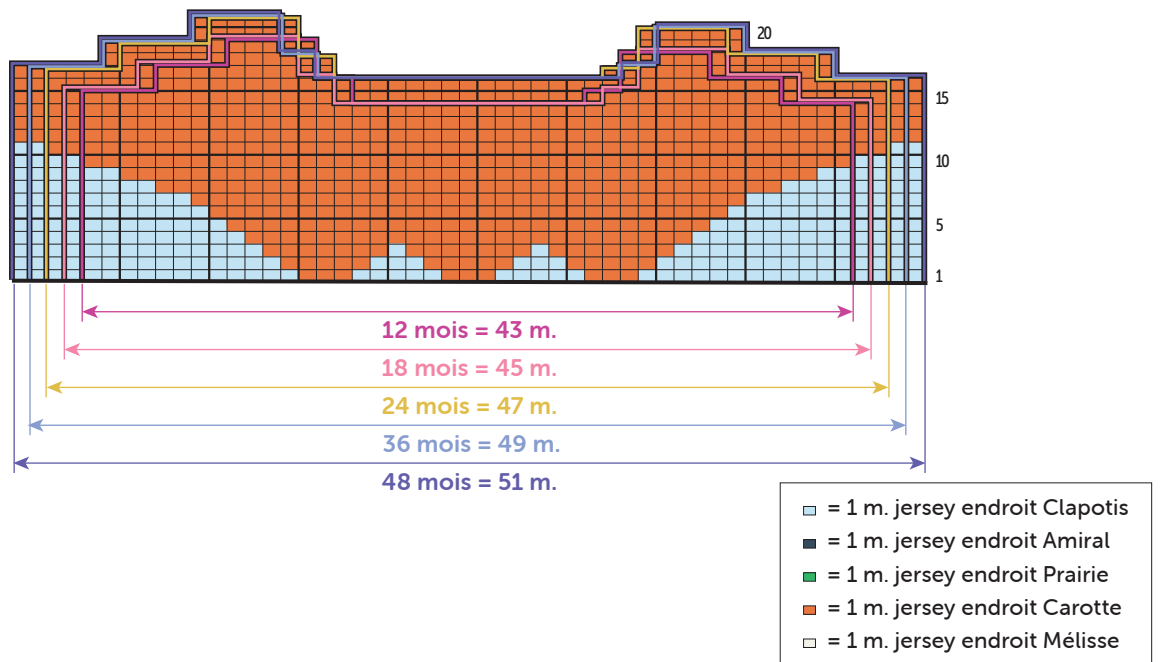

## GRILLE N° 2 - Tailles 12 mois - 18 mois et 24 mois

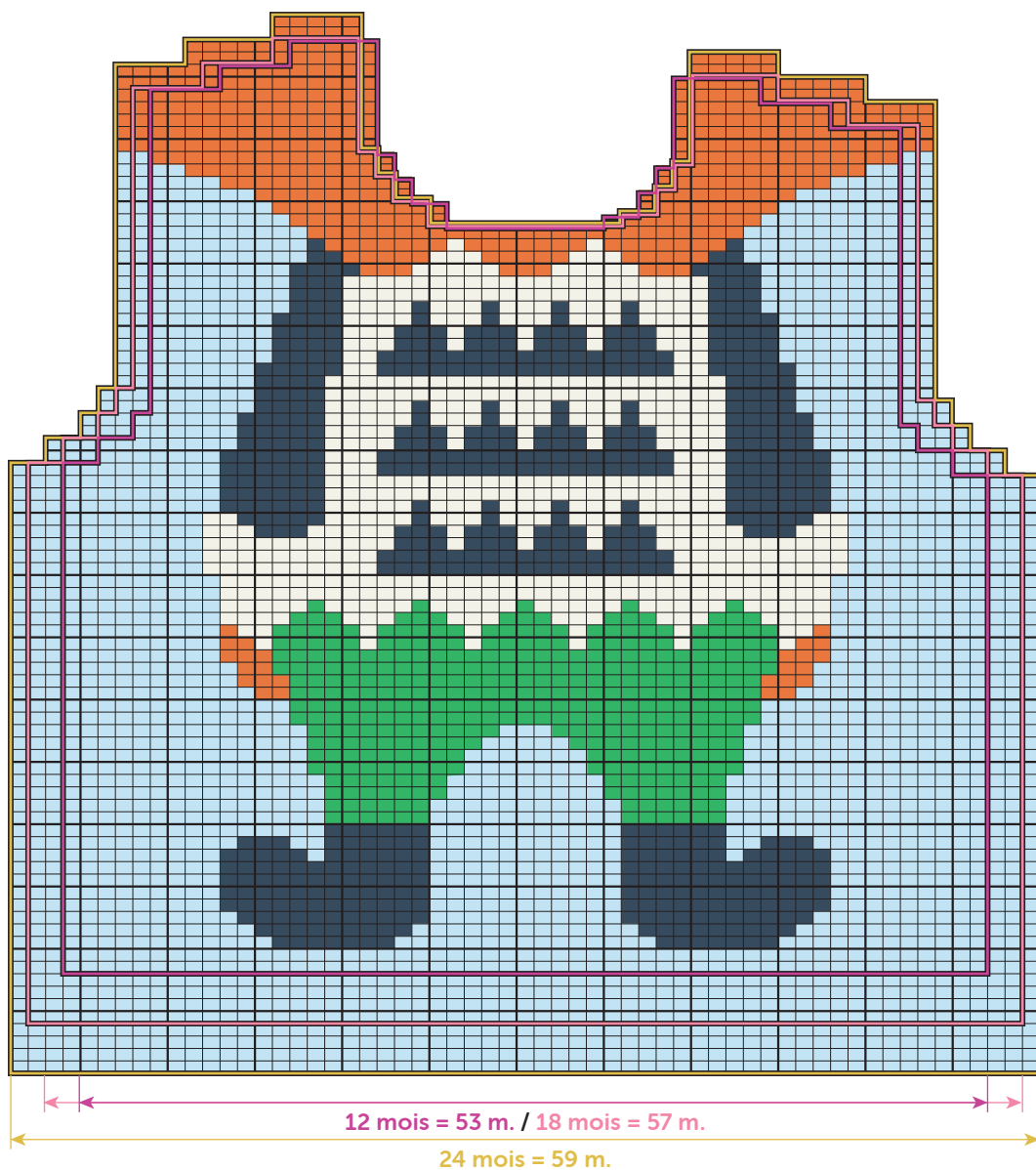

GRILLE N° 2 - Tailles 36 mois et 48 mois

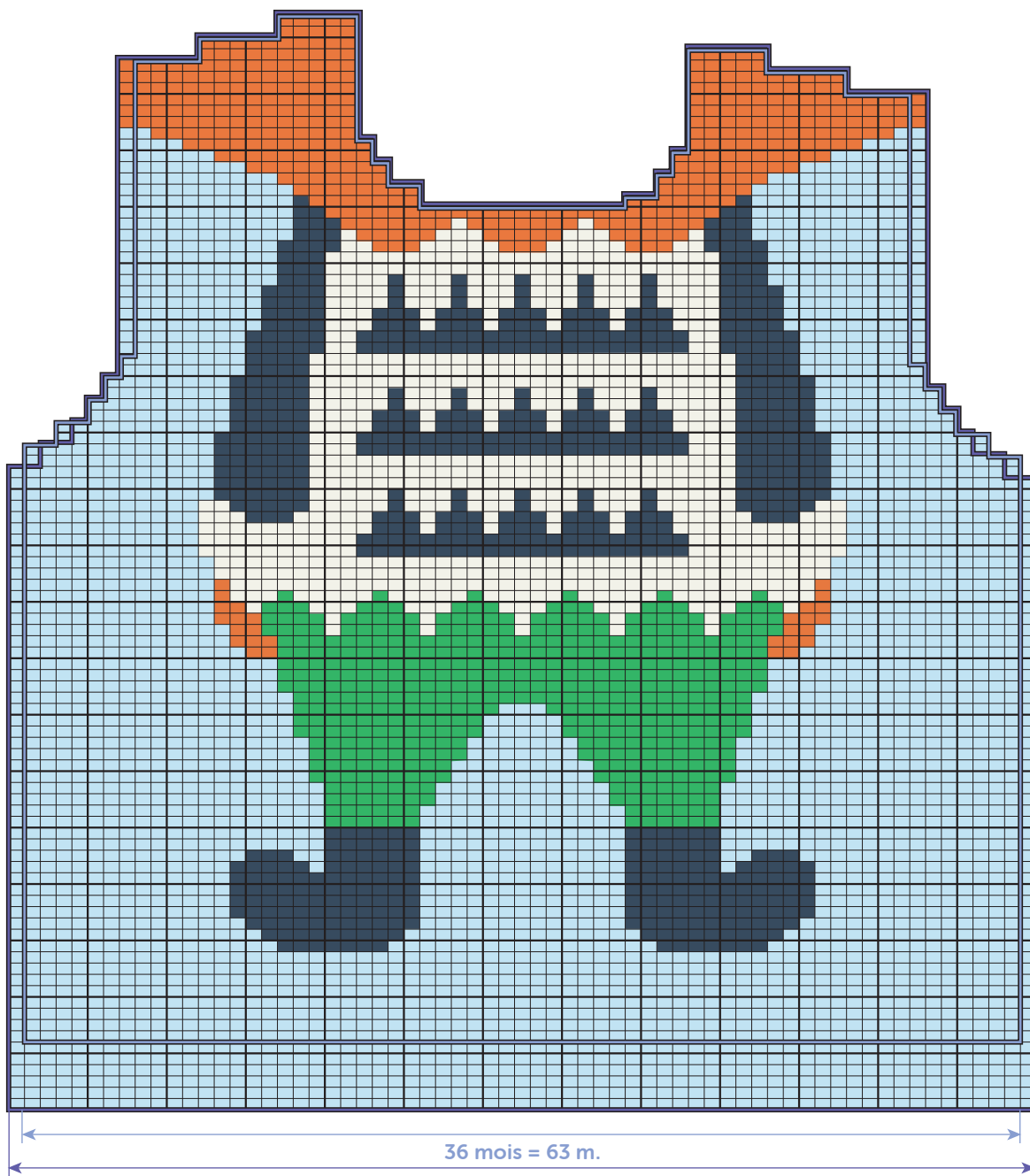

- = 1 m. jersey endroit Clapotis
- = 1 m. jersey endroit Amiral
- = 1 m. jersey endroit Prairie
- = 1 m. jersey endroit Carotte
- = 1 m. jersey endroit Mélisse



M 6 1 2 0

## Jacquardtrui kaboutertje

### Moeilijkheidsgraad

**BBBBB** Intermediair

### Maten

12 18 24 36 48 maanden

### Aantal ballen in BARISIENNE

2	2	2	3	3	Clapotis	22596
1	1	1	1	1	Amiral	10248
1	1	1	1	1	Carotte	10073
1	1	1	1	1	Méliste	22116
1	1	1	1	1	Prairie	10269

### Benodigheden

Breinaalden nr. 3,5 en nr. 4.

2 oranje knopen op stift Ø 15 mm art. 50027, per 6.

### Gebruikte steken

**BOORDSTEEK 2/2**, nld. nr. 3,5.

**RECHTE TRICOTSTEEK**, nld. nr. 4.

**JACQUARD**, nld. nr. 4. De teltekeningen van de gekozen maat volgen.

### Proeflapje

Voor het slagen van je model is het belangrijk om het proeflapje te breien (zie tips en raad op [bergeredefrance.nl/conseils](http://bergeredefrance.nl/conseils)).

Een vierkant van 10 cm in rechte tricotsteek = 19 st. en 28 nld.

### Uitvoering

#### RUGPAND :

Met nld. nr. 3,5 en Carotte **54-58-58-62-66** st. opzetten. Met Clapotis verder breien : 4 cm (**12** nld.) boordsteek 2/2, **maar** in de laatste nld. **voor 12 mnd. - 18 mnd. en 48 mnd.** 1 st. minderen, **24 mnd. en 36 mnd.** 1 st. meerderen (= **53-57-59-63-65** st.).

Met nld. nr. 4 verder breien in rechte tricotsteek.

#### Armsgaten :

Op **18-20-21-22,5-24** cm (**52-56-60-64-68** nld.) totale hoogte aan beide kanten elke 2e nld. afkanten voor :

**12 mnd.** : 2 x 2 st., 1 x 1 st.

**18 mnd. en 24 mnd.** : 2 x 2 st., 2 x 1 st.

**36 mnd. en 48 mnd.** : 2 x 2 st., 3 x 1 st.

Dan verder breien over de overige **43-45-47-49-51** st.

#### Veranderen van steek :

Op **24-26-26-29-31** cm (**68-72-76-82-88** nld.) totale hoogte verder breien in jacquard volgens de **teltekening nr. 1** van de gekozen maat.

#### Schouders en hals :

Op **29-31-33-35-37** cm (**82-86-92-98-104** nld.) totale hoogte **voor de schouders** aan beide kanten elke 2e nld. afkanten voor :

**12 mnd. en 18 mnd.** : 2 x 4 st., 1 x 5 st.,

**24 mnd. en 36 mnd.** : 1 x 4 st., 2 x 5 st.,

**48 mnd.** : 3 x 5 st.,

**tegelijk** met de 1e schoudermindering **voor de hals** de middelste **13-15-15-17-17** st. afkanten, elke kant apart verder breien en hierbij aan de halskant 1 x 2 st. afkanten.

#### VOORPAND :

Met nld. nr. 3,5 en Carotte **54-58-58-62-66** st. opzetten. Met Clapotis verder breien : 4 cm (**12** nld.) boordsteek 2/2, **maar** in de laatste nld. **voor 12 mnd. - 18 mnd. en 48 mnd.** 1 st. minderen, **24 mnd. en 36 mnd.** 1 st. meerderen (= **53-57-59-63-65** st.).

Met nld. nr. 4 verder breien in rechte tricotsteek en jacquard volgens de **teltekening nr. 2** van de gekozen maat.

#### Armsgaten :

Afkanten als voor het rugpand, dan verder breien over de overige **43-45-47-49-51** st.

#### Hals :

Op **25-27-28-30-32** cm (**72-76-80-86-92** nld.) totale hoogte de middelste **9-11-11-13-13** st. afkanten, elke kant apart verder breien en hierbij aan de halskant elke 2e nld. 1 x 2 st., 2 x 1 st. afkanten.

#### Schouders :

**Voor de linkerschouder**, op **28-30-32-34-36** cm (**80-84-90-96-102** nld.) totale hoogte **rechts** afkanten als voor het rugpand, **maar ondertussen voor de rechterschouder** op **29-31-33-35-37** cm (**82-86-92-98-104** nld.) totale hoogte **links** afkanten als voor het rugpand.

#### MOUWEN :

Met nld. nr. 3,5 en Carotte **30-30-30-34-34** st. opzetten. Met Clapotis verder breien : 4 cm (**12** nld.) boordsteek 2/2, **maar** in de laatste nld. **voor 24 mnd.** aan beide kanten 1 st. meerderen (= **30-30-32-34-34** st.).

Met nld. nr. 4 verder breien in rechte tricotsteek en hierbij aan beide kanten op 2 st. uit de kant meerderen voor :

**12 mnd.** : 4 x 1 st. elke 6e nld., 2 x 1 st. elke 4e nld.

**18 mnd. en 24 mnd.** : 7 x 1 st. elke 6e nld.

**36 mnd.** : 3 x 1 st. elke 8e nld., 4 x 1 st. elke 6e nld.

**48 mnd.** : 8 x 1 st. elke 6e nld.

Dan verder breien over de verkregen **42-44-46-48-50** st.

#### Mouwkop :

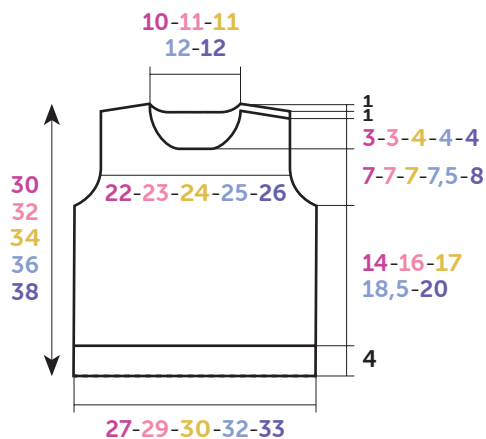

RUG- EN VOORPAND

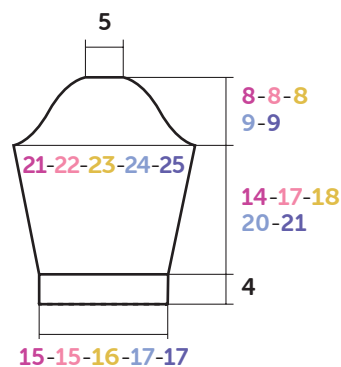

MOUW

#### Tekening, maten in cm

Op **18-21-22-24-25** cm (**52-60-62-68-70** nld.) totale hoogte aan beide kanten elke 2e nld. afkanten (de minderingen van 1 st. worden op 2 st. uit de kant gemaakt) voor :

**12 mnd.** : 2 x 2 st., 7 x 1 st., 2 x 2 st. en de overige 12 st.

**18 mnd.** : 2 x 2 st., 7 x 1 st., 1 x 2 st., 1 x 3 st. en de overige 12 st.

**24 mnd.** : 2 x 2 st., 6 x 1 st., 2 x 2 st., 1 x 3 st. en de overige 12 st.

**36 mnd.** : 2 x 2 st., 9 x 1 st., 1 x 2 st., 1 x 3 st. en de overige 12 st.

**48 mnd.** : 2 x 2 st., 8 x 1 st., 2 x 2 st., 1 x 3 st. en de overige 12 st.

**Voor het minderen van 1 st. op 2 st. uit de kant** : 2 st. recht, 2 st. samen recht breien, de nld. verder breien en als er nog 4 st. op de linkernld. over zijn, dan 1 overhaling en 2 st. recht breien.

#### SCHOUDERBIEZEN (2) :

Met nld. nr. 3,5 en Carotte **14-14-18-18-18** st. opzetten, **2** cm (**6** nld.) boordsteek 2/2 breien en dan de st. laten wachten.

#### HALSBIES :

Met nld. nr. 3,5 en Carotte **70-74-78-82-82** st. opzetten, **2** cm (**6** nld.) boordsteek 2/2 breien en dan de st. laten wachten.

#### AFWERKING :

De rechterschouder aan elkaar naaien.

Met de stiksteek een bies langs elke linkerschouder naaien.

De halsbies met de stiksteek langs de hals naaien, van de rand van de ene bies tot de andere.

De mouwkoppen langs de armsgaten naaien en hierbij de bies van het voorpand op die van het rugpand plaatsen.

De mouw- en zijnaden van de trui aan elkaar naaien.

In de linkerschouder van het voorpand, op **1** cm uit de kant, **2** knoopsgaten vormen zonder de draden door te knippen (zie tips en raad op [bergeredefrance.nl/conseils](http://bergeredefrance.nl/conseils)), het 1e op de halsbies, het 2e op **3** cm uit de kant van het armsgat.

De knopen aannaaien.

TELTEKENING NR. 1

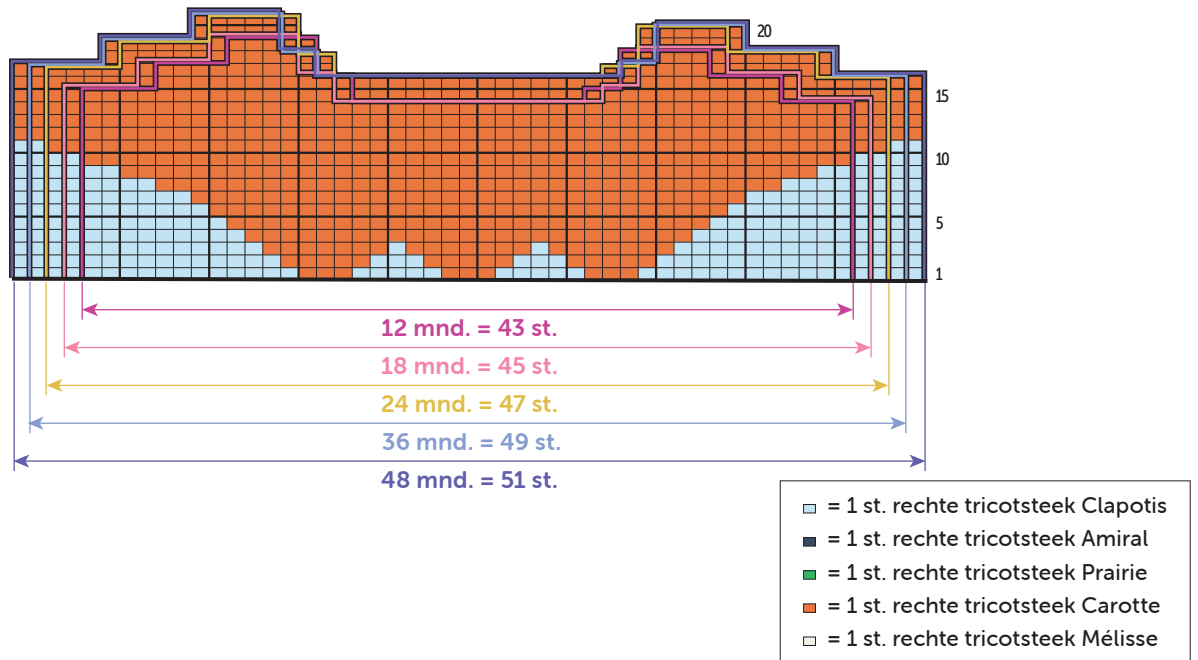

TELTEKENING NR. 2 - Maat 12 mnd. - 18 mnd. en 24 mnd.

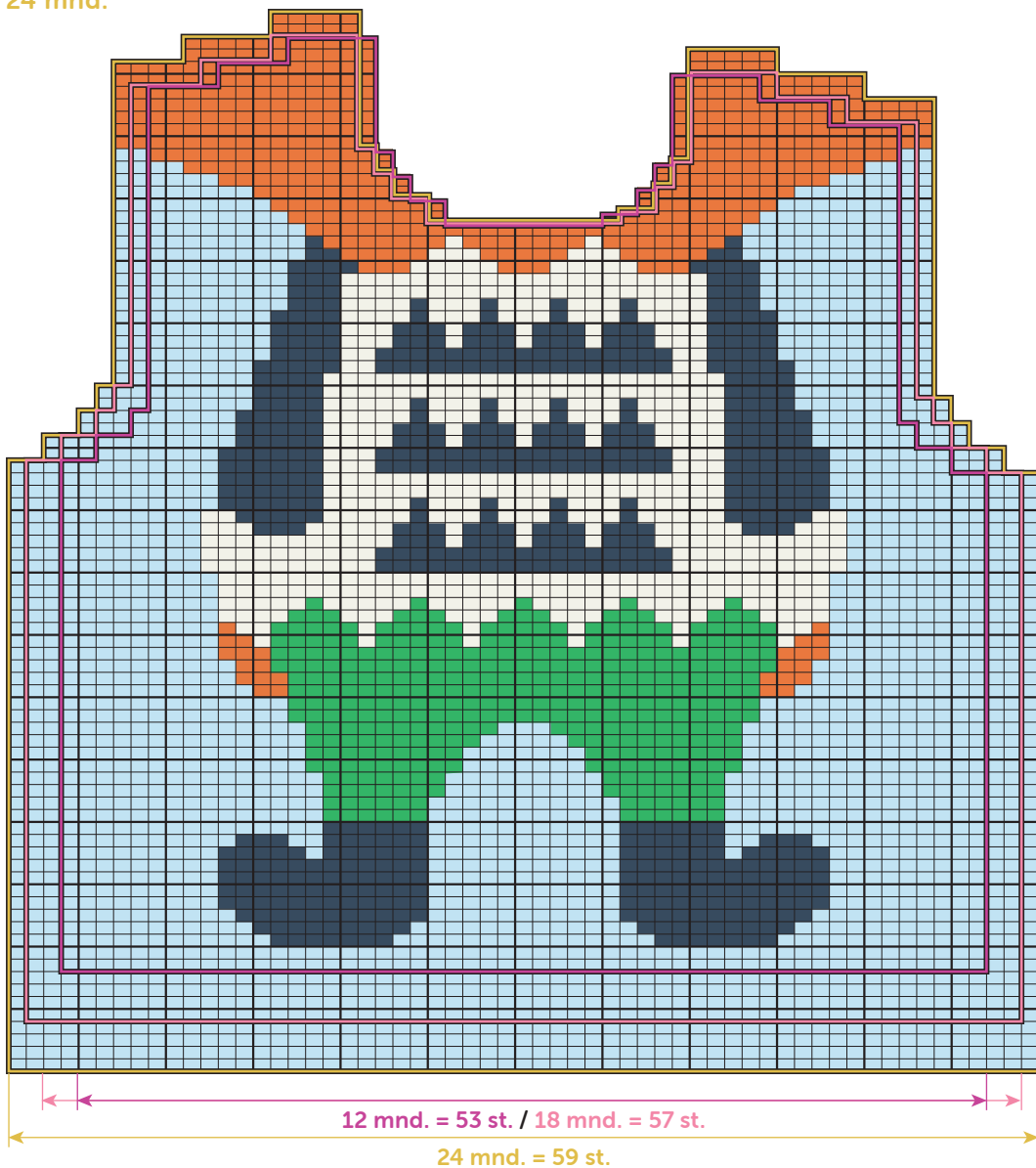

TELTEKENING NR. 2 - Maat 36 mnd. en 48 mnd.

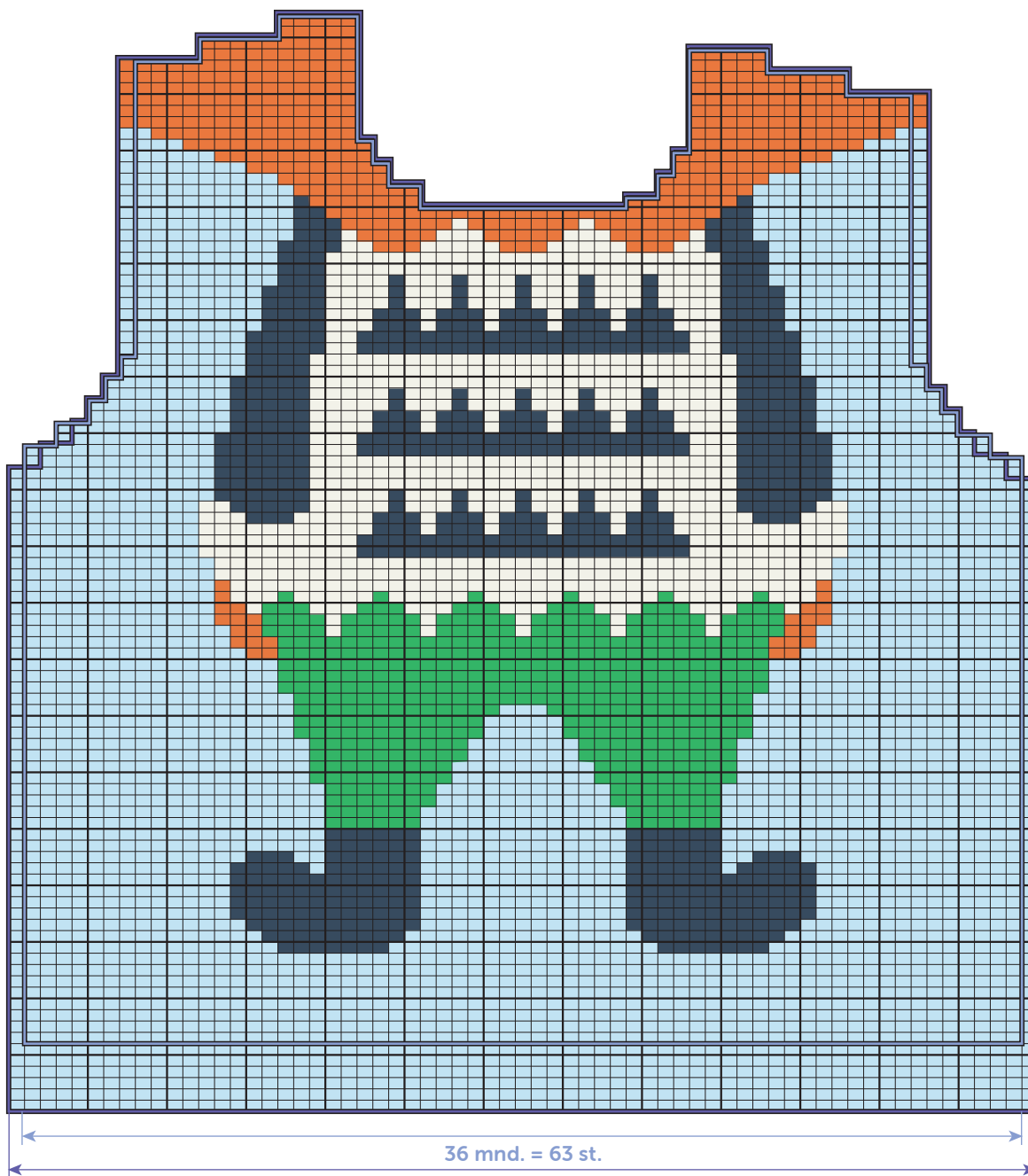

- = 1 st. rechte tricotsteek Clapotis
- = 1 st. rechte tricotsteek Amiral
- = 1 st. rechte tricotsteek Prairie
- = 1 st. rechte tricotsteek Carotte
- = 1 st. rechte tricotsteek Mélisse



M 6 1 2 0

## Elf Intarsia Sweater

### Difficulty level

BBBBBB Intermediate

### Sizes

12 18 24 36 48 mths

### The number of balls in, BARISIENNE

2	2	2	3	3	Clapotis	22596 (A)
1	1	1	1	1	Amiral	10248 (B)
1	1	1	1	1	Carotte	10073 (C)
1	1	1	1	1	Méliste	22116 (D)
1	1	1	1	1	Prairie	10269 (E)

### Equipment needed

3.5 mm & 4.0 mm needles.

2 orange shank buttons Ø 15 mm ref. 50027, pk of 6.

### Stitches used

**2/2 RIB**, using 3.5 mm needles.

**STOCKING STITCH**, using 4.0 mm needles.

**INTARSIA**, using 4.0 mm needles. Follow chart for size being made.

### Tension/Gauge

To achieve a good result it is essential to make a tension square (see our hints & tips at [bergeredefrance.com/advices](http://bergeredefrance.com/advices)).

A 10 cm (4 in) square of St St = 19 sts & 28 rows.

### To make

#### BACK :

Using 3.5 mm needles & Col C CO **54-58-58-62-66** sts. Change to colour A & work 4 cm [**1½ in**] (**12 rows**) 2/2 rib, **but** on the final row **for 12 mths - 18 mths & 48 mths** dec 1 st, **24 mois & 36 mois** inc 1 st. (= **53-57-59-63-65** sts).

Change to 4.0 mm needles & cont in St St.

#### Armholes :

When work measures **18-20-21-22.5-24** cm [**7-7¾-8¼-8¾-9½ in**] (**52-56-60-64-68 rows**) total cast off at the beg of every row as foll: **2 sts** 4 times, **1 st** **2-4-4-6-6** times:

Then cont on the rem **43-45-47-49-51** sts.

#### Change of pattern :

When work measures **24-26-26-29-31** cm [**9½-10¼-10¼-11½-12¼ in**] (**68-72-76-82-88 rows**) total, cont in Intarsia foll **chart n° 1** for size being made.

#### Shoulders & neck :

Cont until work measures **29-31-33-35-37** cm [**11½-12¼-13-13¾-14½ in**] (**82-86-92-98-104 rows**) total.

**Next row (RS):** Cast off **4-4-4-4-5** sts, work **11-11-12-12-12** sts, cast off the central **13-15-15-17-17** sts for the neck, work to end.

**Next row (WS):** Cast off **4-4-4-4-5** sts, work to central cast off sts, put rem sts on a spare needle. Work will now be completed in 2 sections.

**\*Next row (neck edge):** Cast off 2 sts, work to end.

Cont to cast off at shoulder edge on every alt row as foll: **4-4-5-5-5** sts **1-1-2-2-2** times, then **5 sts** **1-1-0-0-0** times\*.

With WS facing pick up sts left on spare needle & work from \*to\* above.

#### FRONT :

Using 3.5 mm needles & Col C CO **54-58-58-62-66** sts. Change to Col A & work 4 cm [**1½ in**] (**12 rows**) 2/2 rib, **but** on the final row **for 12 mths - 18 mths & 48 mths** dec 1 st, **24 mths & 36 mths** inc 1 st. (= **53-57-59-63-65** sts).

Change to 4.0 mm needles & cont in St St & Intarsia foll **chart n° 2** for size being made.

#### Armholes :

Cast off as for back & cont on the rem **43-45-47-49-51** sts.

#### Neck :

Cont until work measures **25-27-28-30-32** cm [**9¾-10½-11-12-12½ in**] (**72-76-80-86-92 rows**) total.

**Next row (RS):** Work **17-17-18-18-19** sts, cast off the central **9-11-11-13-13** sts, work to end.

**Next row (WS):** Work until central cast off sts, put rem sts on a spare needle. Work will now be completed in 2 sections.

\*Cont to cast off at neck edge on every alt row as foll: **2 sts** once, **1 st** twice. **13-13-14-14-15** sts rem.

#### Shoulder:

When work measures **29-31-33-35-37** cm [**11½-12¼-13-13¾-14½ in**] (**82-86-92-98-104 rows**) total cast off at the shoulder edge on every alt row as foll: **4-4-4-4-5** sts **2-2-1-1-3** times, then **5-5-5-5-0** sts **1-1-2-2-0** times\*.

With WS facing pick up sts left on spare needle & work from \*to\* above **but** work the shoulder at **29-31-33-35-37** cm [**11½-12¼-13-13¾-14½ in**] (**82-86-92-98-104 rows**) total.

#### SLEEVES :

Using 3.5 mm needles & Col C CO **30-30-30-34-34** sts. Change to Col A & work 4 cm [**1¼ in**] (**12 rows**) 2/2 rib, **but** on the final row **for 24 mths** inc 1 st at each edge (= **30-30-32-34-34** sts).

Change to 4.0 mm needles & cont in St St for **6-6-6-8-6** rows.

**Next row (RS - inc):** k2, inc 1, work to last 2 sts, inc 1, k2.

Rep this inc on every foll **6th-6th-6th-8th-6th** row **3-6-6-2-7** times, then on every foll **4th-0-0-6th-0** row **2-0-0-4-0** times. Then cont on the **42-44-46-48-50** sts obtained.

#### Top of sleeve :

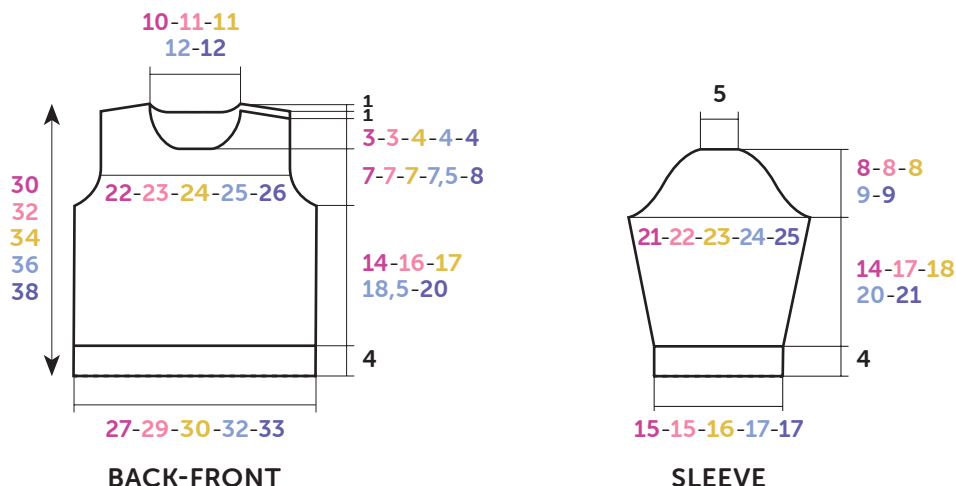

**Diagram,** measurements in cm

When work measures 18-21-22-24-25 cm [7-8¼-8¾-9½-9¾ in] (52-60-62-68-70 rows) total, cast off 2 sts at beg of next 4 rows. 34-36-38-40-42 sts rem.

**Next row (RS - dec):** k2, k2tog, work to last 4 sts, sl 1, k1, pssso, k2. Rep this dec on every foll RS row 6-6-5-8-7 times. 20-22-26-22-26 sts rem.

Cont to cast off at the beg of every row as foll: 2 sts 4-2-4-2-4 times 3 sts 0-2-2-2-2 times & the rem 12 sts.

#### **SHOULDER BORDERS (2) :**

Using 3.5 mm needles & Col C CO 14-14-18-18-18 sts. Work 2 cm [¾ in] (6 rows) 2/2 rib & leave on a spare needle.

#### **NECKBAND :**

Using 3.5 mm needles & Col C CO 70-74-78-82-82 sts. Work 2 cm [¾ in] (6 rows) 2/2 rib then leave on a spare needle.

#### **FINISHING :**

Join right shoulder seam.

Using back stitch graft a border along each edge of the left shoulder. (See Grafting a Border in our hints & tips at [bergeredefrance.com/advices](http://bergeredefrance.com/advices)).

Using back stitch graft the neckband around neck edge from one border to the other.

Sew the top of the sleeves into the armholes & overlap the front border over the back border.

Sew the sleeve & side seams.

On the left front shoulder, work 2 buttonholes without cutting thread 1 cm [½ in] from the edge (see our hints & tips at [bergeredefrance.com/advices](http://bergeredefrance.com/advices)), the 1st on the neckband, the 2nd 3 cm [1 in] from the armhole edge.

Sew on buttons. Secure & weave in all ends.

CHART N° 1

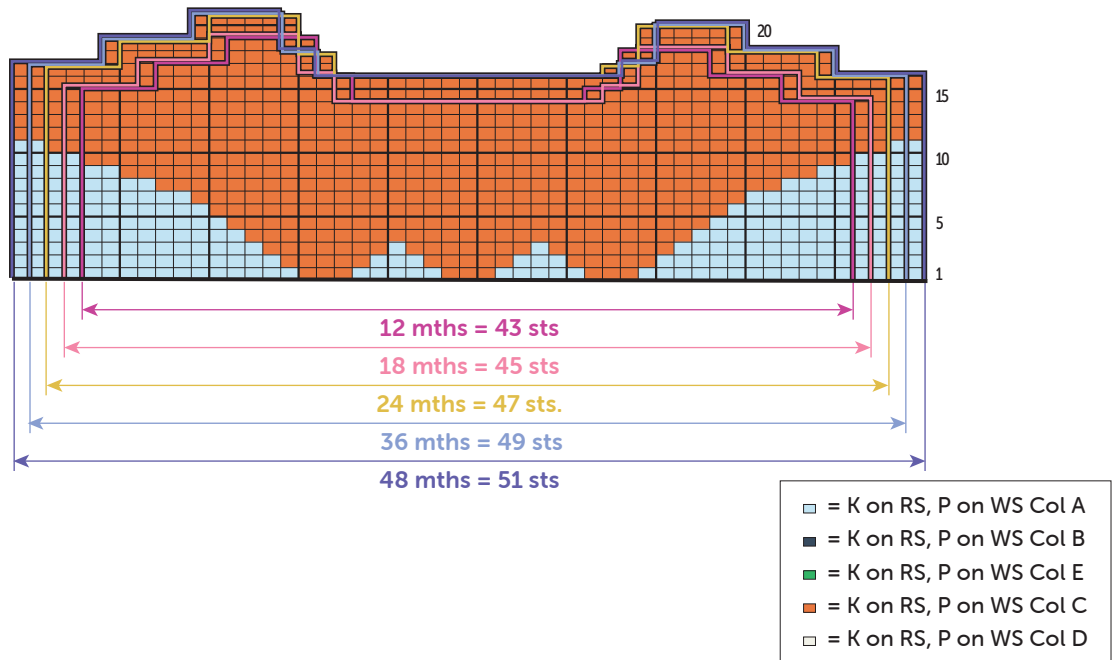

CHART N° 2 - Sizes 12 mths - 18 mths & 24 mths

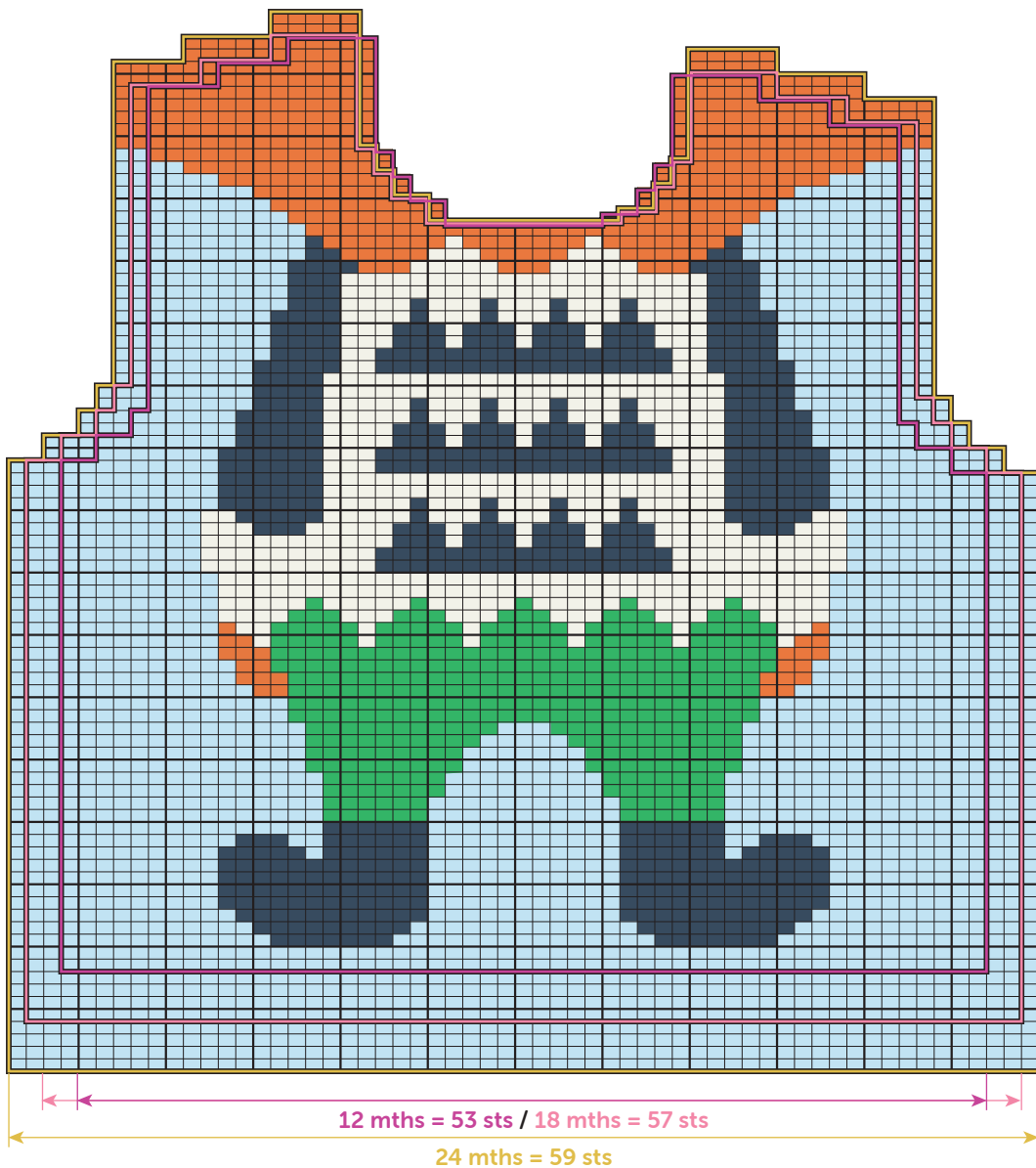

CHART N° 2 - Sizes 36 mths & 48 mths



36 mths = 63 sts  
 48 mths = 65 sts

- = K on RS, P on WS Col A
- = K on RS, P on WS Col B
- = K on RS, P on WS Col E
- = K on RS, P on WS Col C
- = K on RS, P on WS Col D