

Grosse veste croisée raglan

Double breasted jacket — Dik raglanvest

BERGERE DE FRANCE

Une laine de qualité fabriquée en France

ENSEMBLE, FAVORISONS LA FABRICATION FRANÇAISE

Bergère de France est une filature familiale, installée à Bar-le-Duc, au cœur de la Lorraine depuis 1946. De la création des fils à l'expédition des pelotes, de la recherche de style à la réalisation des livres et magazines, toutes ces étapes sont réalisées en France dans nos ateliers. En choisissant la laine Bergère de France, vous favorisez une production locale et encouragez le savoir-faire français.



Une fabrication et une qualité maîtrisée

En tant que fabricant, nous apportons un grand soin à la qualité de nos fils. Nous maîtrisons et contrôlons ainsi directement toutes les étapes de la production.

Nous assurons dans notre usine les grandes étapes de fabrication du fil à tricoter : la teinture, la préparation, la filature, l'assemblage, le retordage, la finition et la mise en pelote des fils.

Une filature éthique

Nous avons à cœur de sélectionner des matières premières respectueuses de l'environnement et du bien-être animal. Nos laines proviennent d'élevages d'Uruguay et de Nouvelle-Zélande reconnus pour la qualité de leurs fibres. Nous utilisons du coton d'Égypte issu d'une agriculture biologique. Les matières synthétiques proviennent d'une entreprise Européenne que nous avons sélectionné pour son niveau de qualité.

- La Laine Française -

FABRICANT FRANÇAIS DE LAINE
DEPUIS 1946

Grosse veste croisée raglan



100% RECYCLÉ 8
Châtain 10420

TAILLES				
S	M	L	XL	XXL
PELOTES				
12	13	14	15	16

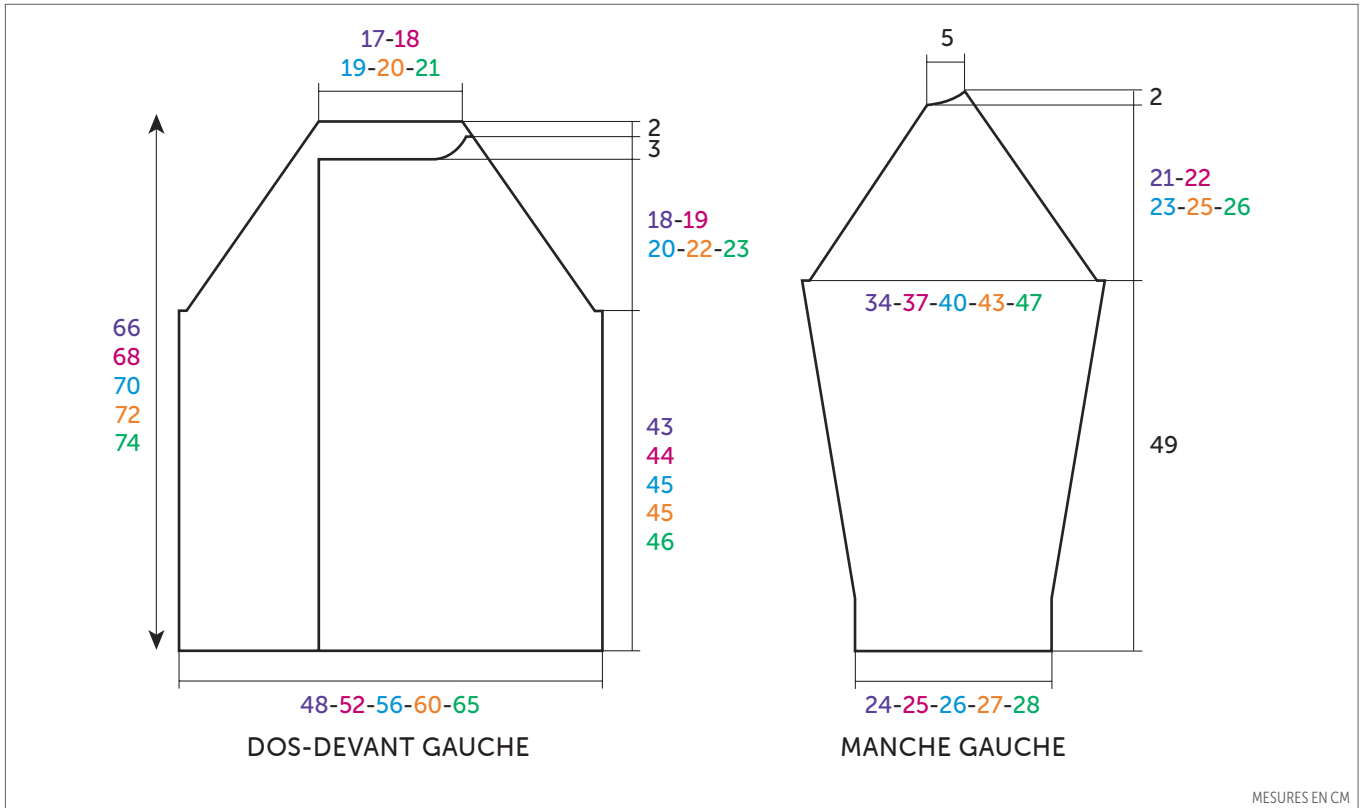

FRANÇAIS

AIGUILLES
n° 8

ACCESSOIRES

6 boutons en bio résine bombé marron Ø 31 mm réf. 50440 (lot de 6)

• Légende

1 m. glissée : Fil devant le travail, glisser 1 m. en la prenant comme pour la tricoter envers.

• Points employés

CÔTES FANTASIES, aig. n° 8. Sur un nombre de m. divisible par 4 + 1.

1er rg (endroit du travail) : 2 m. endroit, 1 m. glissée, * 3 m. endroit, 1 m. glissée *, répéter de * à *, terminer par 2 m. endroit.

2ème rg : 4 m. endroit, 1 m. glissée, * 3 m. endroit, 1 m. glissée *, répéter de * à *, terminer par 4 m. endroit.

Répéter ces 2 rgs.

JERSEY ENDROIT, aig. n° 8.

• Echantillon

Pour réussir votre modèle, il est important de tricoter l'échantillon (consulter nos astuces et conseils sur bergeredefrance.fr/conseils).

Un carré de 10 cm côtes fantaisies = 12,5 m. et 18 rgs.

• Réalisation

DOS :

Monter 61-67-71-77-83 m. Tricoter

côtes fantaisies en suivant la grille n° 1 selon la taille à réaliser.

A 42-43-44-44-45 cm (74-76-78-78-80 rgs) de haut, continuer en tricotant jersey endroit les 5-5-6-6-7 premières m. et les 5-5-6-6-7 dernières m. et côtes fantaisies sur les autres m.

Raglan :

A 43-44-45-45-46 cm (76-78-80-80-82 rgs) de hauteur totale, de chaque côté rabattre 2-2-3-3-4 m., puis diminuer à 1 m. du bord dès le 3ème rg, puis :

S : tous les 4 rgs 3 x 1 m., tous les 2 rgs 14 x 1 m.

M : tous les 4 rgs 2 x 1 m., tous les 2 rgs 17 x 1 m.

L : tous les 4 rgs 2 x 1 m., tous les 2 rgs 18 x 1 m.

XL : tous les 4 rgs 2 x 1 m., tous les 2 rgs 20 x 1 m.

XXL : tous les 2 rgs 24 x 1 m.

Pour diminuer 1 m. à 1 m. du bord : Tricoter 1 m. endroit, 1 surjet simple, continuer le rg et lorsqu'il reste 3 m. sur l'aig. gauche, tricoter 2 m. ensemble endroit, 1 m. endroit.

Après la dernière diminution, tricoter 1 rg sur les **23-25-25-27-27** m. restantes, puis rabattre toutes les m. **pour l'encolure**.

DEVANT GAUCHE :

Monter **44-47-51-54-57** m. Tricoter côtes fantaisies en suivant la **grille n° 1** selon la taille à réaliser.

A **42-43-44-44-45** cm (**74-76-78-78-80** rgs) de haut, continuer en tricotant jersey endroit les **5-5-6-6-7** premières m. et côtes fantaisies sur les autres m.

Raglan et encolure :

A **43-44-45-45-46** cm (**76-78-80-80-82** rgs) de hauteur totale, **pour le raglan à droite** rabattre **2-2-3-3-4** m., puis diminuer à 1 m. du bord dès le 3ème rg, puis :

S : tous les 4 rgs 3 x 1 m., tous les 2 rgs 12 x 1 m.,

M : tous les 4 rgs 2 x 1 m., tous les 2 rgs 15 x 1 m.,

L : tous les 4 rgs 2 x 1 m., tous les 2 rgs 16 x 1 m.,

XL : tous les 4 rgs 2 x 1 m., tous les 2 rgs 18 x 1 m.,

XXL : tous les 2 rgs 22 x 1 m.,

mais entre-temps, à **61-63-65-67-69** cm (**108-112-116-120-124** rgs) de hauteur totale, **pour l'encolure à gauche** rabattre tous les 2 rgs 1 x **21-22-24-25-25** m., 1 x 2 m., 1 x 1 m. et les 3 m. restantes.

DEVANT DROIT :

Monter **44-47-51-54-57** m. Tricoter côtes fantaisies en suivant la **grille n° 1** selon la taille à réaliser.

A **42-43-44-44-45** cm (**74-76-78-78-80** rgs) de haut, continuer en tricotant jersey endroit les **5-5-6-6-7** dernières m. et côtes fantaisies sur les autres m.

Raglan et encolure :

A **43-44-45-45-46** cm (**76-78-80-80-82** rgs) de hauteur totale, **pour le raglan à gauche** rabattre **2-2-3-3-4** m., puis diminuer comme au devant gauche, **mais entre-temps**, à **61-63-65-67-69** cm (**108-112-116-120-124** rgs) de hauteur totale, **pour l'encolure** rabattre **à droite** comme au devant gauche.

MANCHE GAUCHE :

Monter **31-33-35-35-37** m. Tricoter côtes fantaisies en suivant la **grille n° 2**.

A **8** cm (**14** rgs) de haut, augmenter de chaque côté à 1 m. du bord :

S : 4 x 1 m. tous les 14 rgs, 2 x 1 m. tous les 12 rgs.

M : 5 x 1 m. tous les 12 rgs, 2 x 1 m. tous les 10 rgs.

L : 8 x 1 m. tous les 10 rgs.

XL : 10 x 1 m. tous les 8 rgs.

XXL : 4 x 1 m. tous les 8 rgs, 8 x 1 m. tous les 6 rgs.

Puis, continuer sur les **43-47-51-55-61** m. obtenues.

A **48** cm (**92** rgs) de hauteur totale, continuer en tricotant jersey endroit les **5-5-6-6-7** premières m. et les **5-5-6-6-7** dernières m. et côtes fantaisies sur les autres m.

Raglan :

A **49** cm (**94** rgs) de hauteur totale, rabattre, puis diminuer **à droite** comme au dos, **en même temps à gauche** comme au devant, puis rabattre à gauche tous les 2 rgs 1 x 3 m., 1 x 1 m. et les 3 m. restantes.

MANCHE DROITE :

Comme la manche gauche en tricotant le raglan en sens inverse.

COL :

Monter **67-71-75-79-83** m. Tricoter côtes fantaisies en commençant et terminant par 3 m. endroit au lieu de 2.

A **17** cm de haut, laisser les m. en attente.

FINITIONS :

Assembler les raglans.

Placer l'endroit du col au bord de l'encolure sur l'envers du travail en laissant libre **12** m. de chaque côté de l'encolure. Puis, assembler à points arrières.

Faire les coutures des manches et des côtés de la veste.

Boutonnieres :

Sur le devant gauche, former **3** boutonnières sans couper les fils à **6** m. du bord (consulter nos astuces et conseils sur bergeredefrance.fr/conseils), la 1ère à **12** cm du bas, la 2ème à **40-42-42-44-44** cm du haut, la 3ème entre les 2 premières.

Former **3** autres boutonnières de la même façon, **mais** à **22** m. du bord.

Coudre les boutons.

GRILLE N° 1

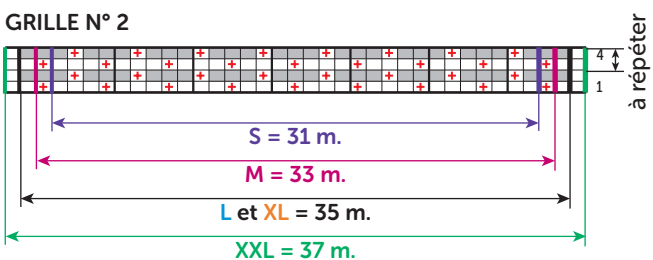
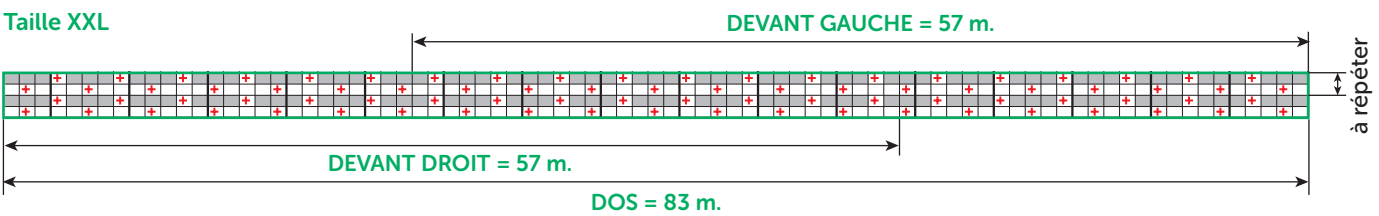
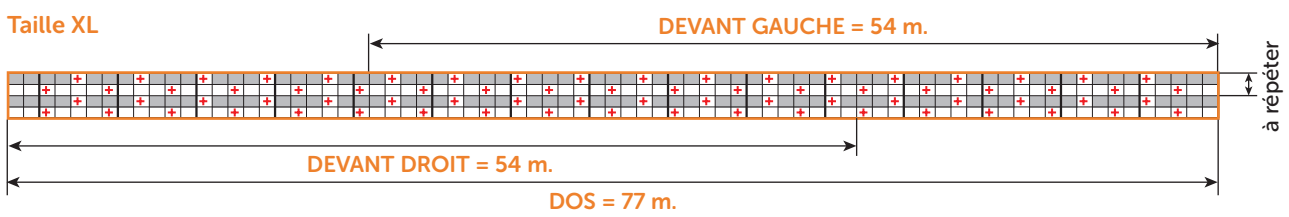
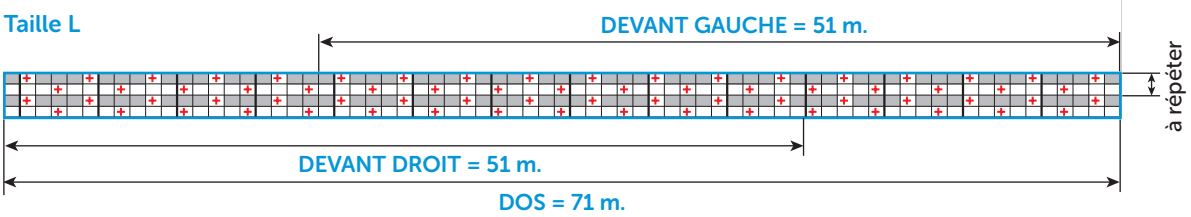
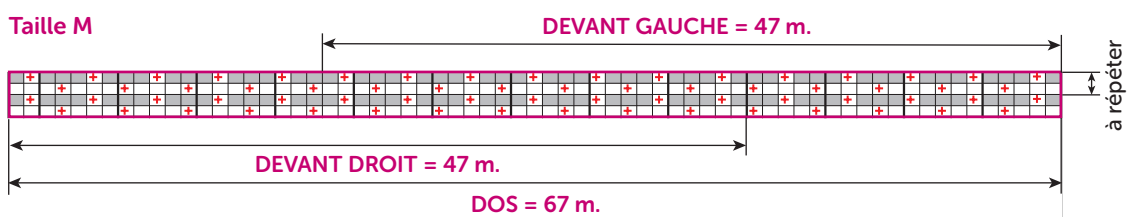
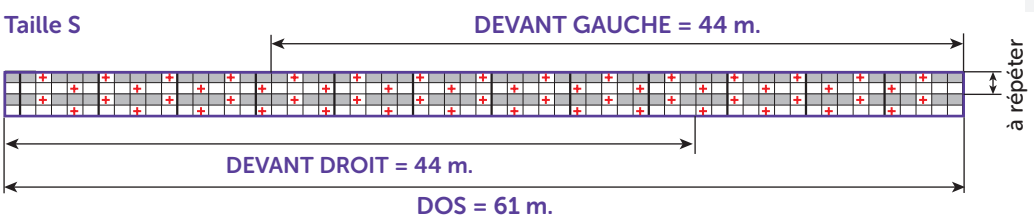

- = 1 m. jersey endroit
- = 1 m. jersey envers
- ⊕ = 1 m. glissée

Double breasted jacket



100% RECYCLÉ 8
Châtain 10420

SIZES				
S	M	L	XL	XXL
BALLS				
12	13	14	15	16

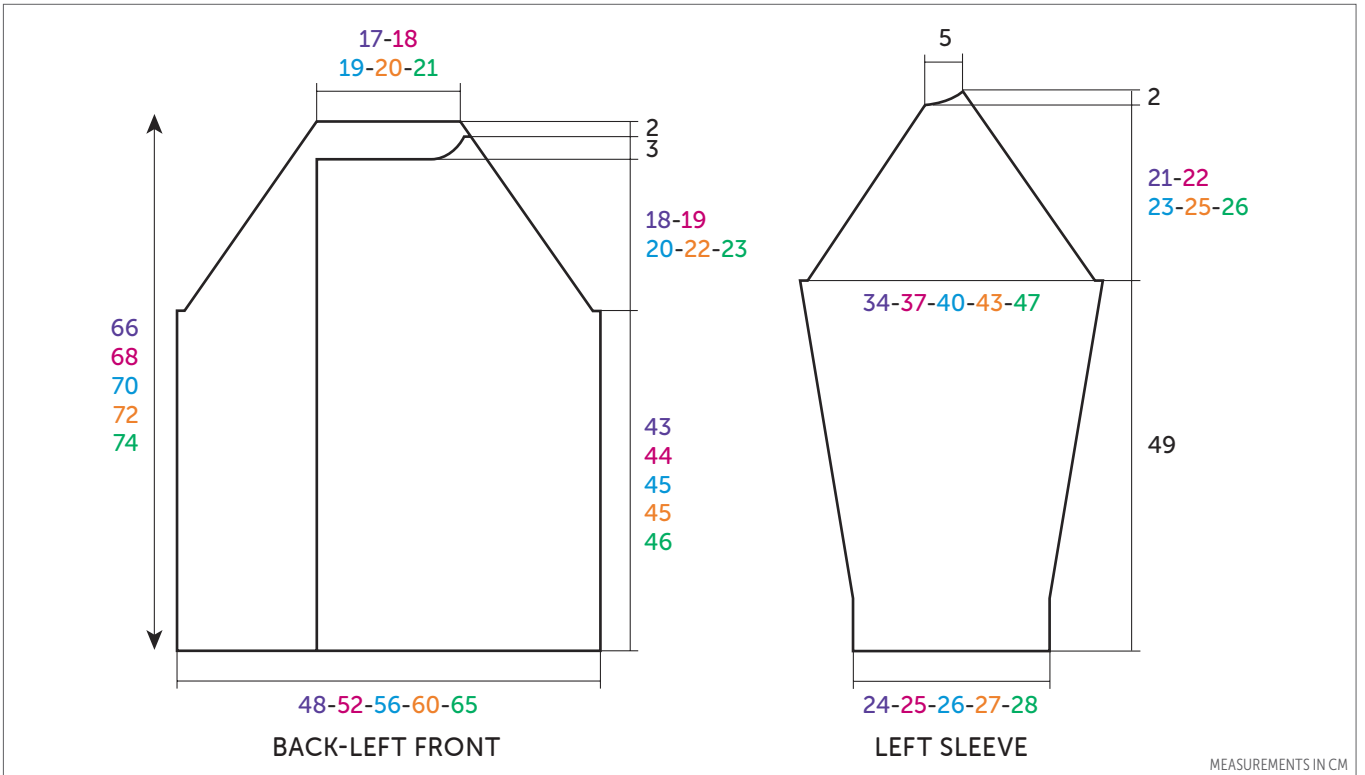

ENGLISH

NEEDLES
8 mm

ACCESSORIES
6 chestnut bio resin buttons
Ø 31 mm ref. 50440 (pk of 6)

• Abbreviations

Sl 1 : With yarn **at front** of work, slip 1 st purlwise.

• Stitches used

PATTERN RIB, 8 mm needles. Over a number of sts divisible by 4 + 1.

Row 1 (RS) : k2, Sl 1, * k3, Sl 1 *, rep from * to *, ending with k2.

Row 2 : k4, Sl 1, * k3, Sl 1 *, rep from * to *, ending with k4.

Rep these 2 rows.

STOCKING STITCH (ST ST), 8 mm needles.

• Tension/gauge

To achieve a good result it is essential to make a tension square (see our hints & tips at bergerdefrance.com/advices).

a 10 cm (4 in) square measured over Pattern Rib = 12,5 sts & 18 rows.

• To make

BACK :

CO **61-67-71-77-83** sts. Work in Pattern Rib foll **Chart n° 1** according to the size you are making.

When work measures **42-43-44-44-45** cm [**16½-17-17¼-17¼-17¾** in] (**74-76-78-78-80** rows) cont in St St on the

first **5-5-6-6-7** sts & the last **5-5-6-6-7** sts & Pattern Rib on all the other sts.

Raglan :

When work measures **43-44-45-45-46** cm [**17-17¼-17¾-18** in] (**76-78-80-80-82** rows) total, cast off **2-2-3-3-4** sts at beg of next 2 rows. Work 2 rows straight.

Next row (RS - dec) : k1, sl1, k1, pssso, cont across the row until 3 sts rem on the LH needle, k2tog, k1.

Rep the dec row on every foll 4th row **2-1-1-1-0** more times, then on every foll RS row **14-17-18-20-23** times.

After the final dec, work **1** row on the rem **23-25-25-27-27** sts, then cast off all the sts. **for the neck.**

LEFT FRONT :

CO **44-47-51-54-57** sts. Work in Pattern Rib foll **Chart n° 1** according to the size you are making.

When work measures **42-43-44-44-45** cm [**16½-17-17¼-17¼-17¾** in] (**74-76-78-78-80** rows) cont in St St on the first **5-5-6-6-7** sts & Pattern Rib on all other sts.

Raglan & neck :

When work measures **43-44-45-45-46** cm [**17-17¼-17¾-17¾-18** in] (**76-78-80-80-82** rows) total **for the raglan**, cast off **2-2-3-3-4** sts at beg of next **RS row**. Work 3 rows straight.

Next row (RS - dec) : k1, sl1, k1, pssso, work to end.

Rep the dec row on every foll 4th row **2-1-1-1-0** more times, then on every foll RS row **12-15-16-18-21** times.

But at the same time, when work measures **61-63-65-67-69** cm [**24-24¾-25½-26¼-27¼** in] (**108-112-116-120-124** rows) total, **for the neck at the beg of every WS row**, cast off: **21-22-24-25-25** sts once, 2 sts once, 1 st once & the rem 3 sts.

RIGHT FRONT :

CO **44-47-51-54-57** sts. Work in Pattern Rib foll **Chart n° 1** according to the aize you are making.

When work measures **42-43-44-44-45** cm [**16½-17-17¼-17¼-17¾** in] (**74-76-78-78-80** rows) cont in St St on the last **5-5-6-6-7** sts & Pattern Rib on all the other sts.

Raglan & neck :

When work measures **43-44-45-45-46** cm [**17-17¼-17¾-17¾-18** in] (**76-78-80-80-82** rows) total **for the raglan**, cast off **2-2-3-3-4** sts at beg of next **WS row**. Work 2 rows straight.

Next row (RS - dec) : Work until 3 sts rem on LH needle, k2tog, k1.

Rep the dec row on every foll 4th row **2-1-1-1-0** more times, then on every foll RS row **12-15-16-18-21** times.

But at the same time, when work measures **61-63-65-67-69** cm [**24-24¾-25½-26¼-27¼** in] (**108-112-116-120-124** rows) total, **for the neck at the beg of every RS row**, cast off: **21-22-24-25-25** sts once, 2 sts once, 1 st once & the rem 3 sts

LEFT SLEEVE :

CO **31-33-35-35-37** sts. Work in Pattern Rib foll **Chart n° 2**.

When work measures **8** cm [**3** in] (**14** rows) total, cont as foll :

Next row (RS - inc) : k1, inc 1, patt to last st, inc 1, k1.

Rep the inc row on every foll **14th-12th-10th-8th-8th** row **3-4-7-9-3** more times, then on every **12th-10th-0-0-6th** row **2-2-0-0-8** times.

Cont on the **43-47-51-55-61** sts obtained.

When work measures **48** cm [**19** in] (**92** rows) total, cont in St St on the first **5-5-6-6-7** sts & the last **5-5-6-6-7** sts & Pattern Rib across all the other sts..

Raglan :

When work measures **49** cm [**19¼** in] (**94** rows) total, cast off **2-2-3-3-4** sts at beg of next 2 rows, work 2 rows straight, then dec **on RS rows** in the same way as for Back until **9** sts rem.

Next row (RS) : k1, sl1, k1, pssso, patt to end.

Next row (WS) : cast off 3 sts, patt to end.

Next row (RS) : k1, sl1, k1, pssso, patt to end.

Next row (WS) : cast off 1 st. Work 1 row straight.

Cast off rem 3 sts.

RIGHT SLEEVE :

Work in the same way as for Left Sleeve until **9** sts rem on raglan shaping.

Next row (RS) : cast off 3 sts patt until 3 sts rem on LH needle, k2tog, k1. Work 1 row straight.

Next row (RS) : cast off 1 st, patt until 3 sts rem on LH needle, k2tog, k1. Work 1 row straight.

Cast off rem 3 sts.

COLLAR :

CO **67-71-75-79-83** sts. Work in Pattern Rib starting and ending with k3 instead of k2.

When work measures **17** cm [**6¾** in] total leave the sts on a spare needle.

FINISHING :

Join the raglan seams.

Place the RS of the collar against the WS of work around the neck, leaving **12** sts open at each edge of the neck. Then join using back stitch (see grafting a border at bergeredefrance.com/advices).

Sew the side & sleeve seams.

Buttonholes :

On the Left Front, make **3** buttonholes without cutting the yarn **6** sts in from the edge (see our hints & tips at bergeredefrance.com/advices), the 1st **12** cm from the base, the 2nd **40-42-42-44-44** cm from the top, the 3rd between the first 2.

Make **3** more buttonholes in the same way, **but** at **22** sts in from the edge.

Sew on the buttons

Secure & weave in all ends.

CHART no 1

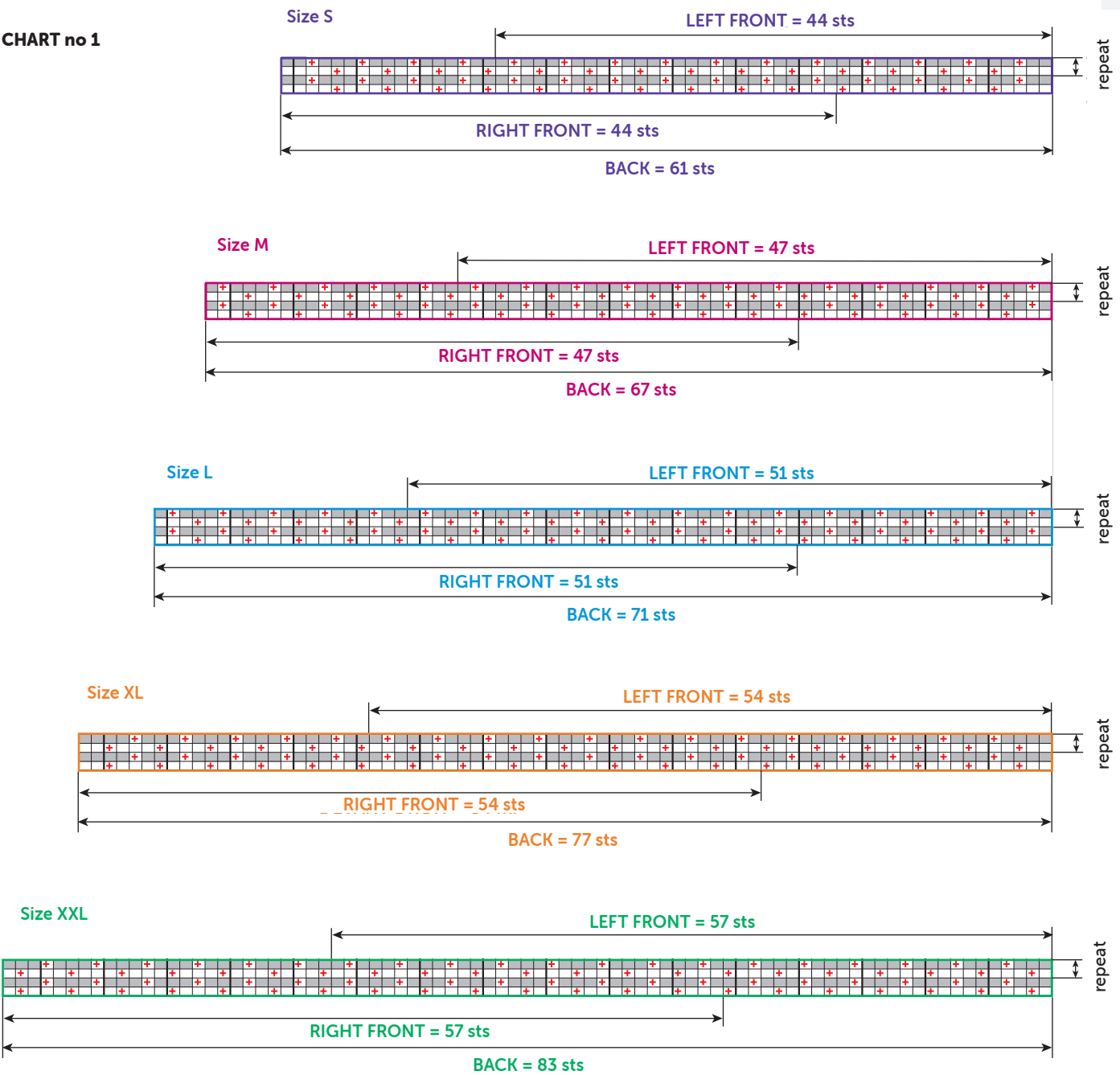
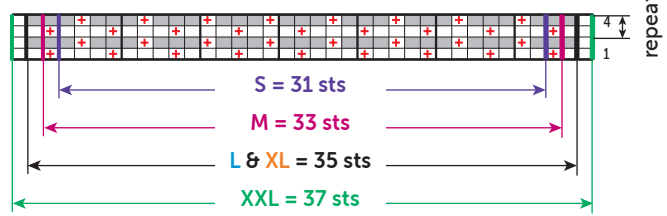

CHART no 2



□ = k1 on RS, p1 on WS
 ■ = p1 on RS, k1 on WS
 ⊕ = sl 1

Dik raglanvest



100% RECYCLÉ 8
Châtain 10420

MATEN				
S	M	L	XL	XXL
BOLLEN				
12	13	14	15	16

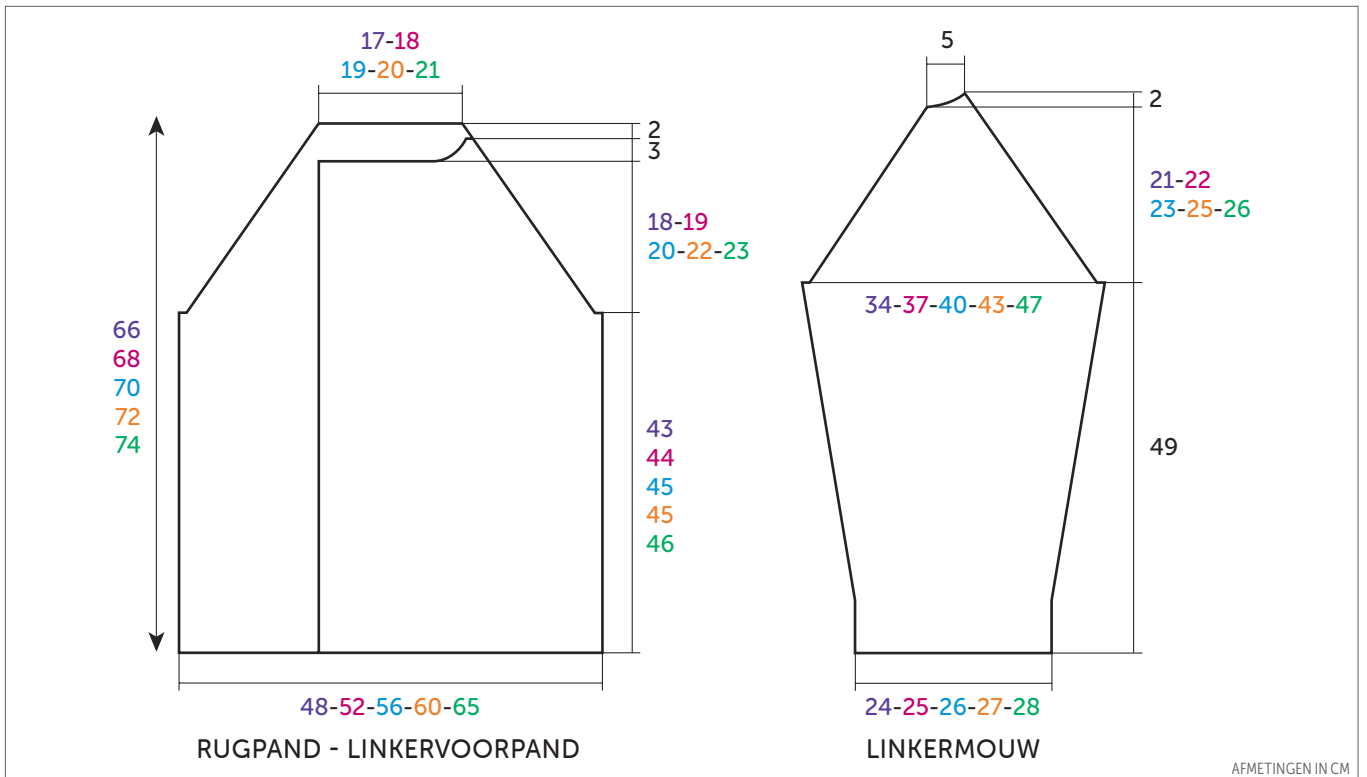

NEDERLANDS

BREINAALDEN

nr. 8

FOURNITUREN

6 bruine bolknopen in bio-hars
Ø 31 mm art. 50440 (pakje van 6)

• Toelichting

1 st. afhaken : draad voor het werk, 1 st. afhaken en hierbij insteken alsof je de st. averecht gaat breien.

• Gebruikte steken

FANTASIEBOORDSTEEK, nld. nr. 8. Over een aantal st. deelbaar door 4 + 1.

1e nld. (goede kant van het werk) : 2 st. recht, 1 st. afhaken, * 3 st. recht, 1 st. afhaken *, herhalen van * tot *, eindigen

met 2 st. recht.

2e nld. : 4 st. recht, 1 st. afhaken, * 3 st. recht, 1 st. afhaken *, herhalen van * tot *, eindigen met 4 st. recht.

Deze 2 nld. herhalen.

RECHTE TRICOTSTEEK, nld. nr. 8.

• Proeflapje

Voor het slagen van je model is het belangrijk om het proeflapje te breien (zie tips en raad op bergeredefrance.nl/conseils).

Een vierkant van 10 cm in fantasieboordsteek = 12,5 st. en 18 nld.

• Uitvoering

RUGPAND :

61-67-71-77-83 st. opzetten, fantasieboordsteek breien volgens de **teltekening nr. 1** van de gekozen maat.

Op **42-43-44-44-45** cm (**74-76-78-78-80** nld.) hoogte verder breien in rechte tricotsteek over de eerste **5-5-6-6-7** st. en de laatste **5-5-6-6-7** st. en in fantasieboordsteek over de andere st.

Raglan :

Op **43-44-45-45-46** cm (**76-78-80-80-82** nld.) totale hoogte aan beide kanten **2-2-3-3-4** st. afkanten, dan op 1 st. uit de kant minderen vanaf de 3e nld., dan voor :

S : elke 4e nld. 3 x 1 st., elke 2e nld. 14 x 1 st.

M : elke 4e nld. 2 x 1 st., elke 2e nld. 17 x 1 st.

L : elke 4e nld. 2 x 1 st., elke 2e nld. 18 x 1 st.

XL : elke 4e nld. 2 x 1 st., elke 2e nld. 20 x 1 st.

XXL : elke 2e nld. 24 x 1 st.

Voor het minderen van 1 st. op 1 st. uit de kant : 1 st. recht, 1 overhaling breien, de nld. verder breien en als er nog 3 st. op de linkernld. over zijn, dan 2 st. samen recht en 1 st. recht breien.

Na de laatste mindering **1** nld. breien over de overige **23-25-25-27-27** st., dan alle st. afkanten **voor de hals**.

LINKERVOORPAND :

44-47-51-54-57 st. opzetten en fantasieboordsteek breien volgens de **teltekening nr. 1** van de gekozen maat.

Op **42-43-44-44-45** cm (**74-76-78-78-80** nld.) hoogte verder breien in rechte tricotsteek over de eerste **5-5-6-6-7** st. en in fantasieboordsteek over de andere st.

Raglan en hals :

Op **43-44-45-45-46** cm (**76-78-80-80-82** nld.) totale hoogte **voor de raglan rechts 2-2-3-3-4** st. afkanten, dan op 1 st. uit de kant minderen vanaf de 3e nld., dan voor :

S : elke 4e nld. 3 x 1 st., elke 2e nld. 12 x 1 st.,

M : elke 4e nld. 2 x 1 st., elke 2e nld. 15 x 1 st.,

L : elke 4e nld. 2 x 1 st., elke 2e nld. 16 x 1 st.,

XL : elke 4e nld. 2 x 1 st., elke 2e nld. 18 x 1 st.,

XXL : elke 2e nld. 22 x 1 st.,

maar ondertussen, op **61-63-65-67-69** cm (**108-112-116-120-124** nld.) totale hoogte **voor de hals links** elke 2e nld. 1 x **21-22-24-25-25** st., 1 x 2 st., 1 x 1 st. en de overige 3 st. afkanten.

RECHTERVOORPAND :

44-47-51-54-57 st. opzetten en fantasieboordsteek breien volgens de **teltekening nr. 1** van de gekozen maat.

Op **42-43-44-44-45** cm (**74-76-78-78-**

80 nld.) hoogte verder breien in rechte tricotsteek over de laatste **5-5-6-6-7** st. en in fantasieboordsteek over de andere st.

Raglan en hals :

Op **43-44-45-45-46** cm (**76-78-80-80-82** nld.) totale hoogte **voor de raglan links 2-2-3-3-4** st. afkanten, dan minderen als voor het linkervoorpand, **maar ondertussen**, op **61-63-65-67-69** cm (**108-112-116-120-124** nld.) totale hoogte **voor de hals rechts** afkanten als voor het linkervoorpand.

LINKERMOUW :

31-33-35-35-37 st. opzetten en fantasieboordsteek breien volgens de **teltekening nr. 2**.

Op **8** cm (**14** nld.) hoogte aan beide kanten op 1 st. uit de kant meerderen voor :

S : 4 x 1 st. elke 14e nld., 2 x 1 st. elke 12e nld.

M : 5 x 1 st. elke 12e nld., 2 x 1 st. elke 10e nld.

L : 8 x 1 st. elke 10e nld.

XL : 10 x 1 st. elke 8e nld.

XXL : 4 x 1 st. elke 8e nld., 8 x 1 st. elke 6e nld.

Dan verder breien over de verkregen **43-47-51-55-61** st.

Op **48** cm (**92** nld.) totale hoogte verder breien in rechte tricotsteek over de eerste **5-5-6-6-7** st. en de laatste **5-5-6-6-7** st. en in fantasieboordsteek over de andere st.

Raglan :

Op **49** cm (**94** nld.) totale hoogte **rechts** afkanten, dan minderen als voor het rugpand, **tegelijk links** als voor het voorpand, dan links elke 2e nld. 1 x 3 st., 1 x 1 st. en de overige 3 st. afkanten.

RECHTERMOUW :

Als de linkermouw, maar de raglan in spiegelbeeld breien.

KRAAG :

67-71-75-79-83 st. opzetten, fantasieboordsteek breien en hierbij beginnen en eindigen met 3 st. recht i.p.v. met 2.

Op **17** cm hoogte de st. laten wachten.

AFWERKING :

De raglannaden aan elkaar naaien.

De goede kant van de kraag op de achterkant van het werk langs de hals plaatsen en hierbij **12** st. aan elke kant van de hals vrij laten. Dan met de stiksteek vastnaaien.

De mouw- en zijnaden van het vest aan elkaar naaien.

Knoopsgaten :

In het linkervoorpand op **6** st. uit de kant **3** knoopsgaten vormen zonder de draden door te knippen (zie tips en raad op bergeredefrance.nl/conseils), het 1e op **12** cm van de onderkant, het 2e op **40-42-42-44-44** cm van de bovenkant, het 3e tussen de eerste 2.

Op dezelfde manier nog **3** andere knoopsgaten vormen, **maar** op **22** st. uit de kant.

De knopen aannaaien.

TELTEKENING nr. 1

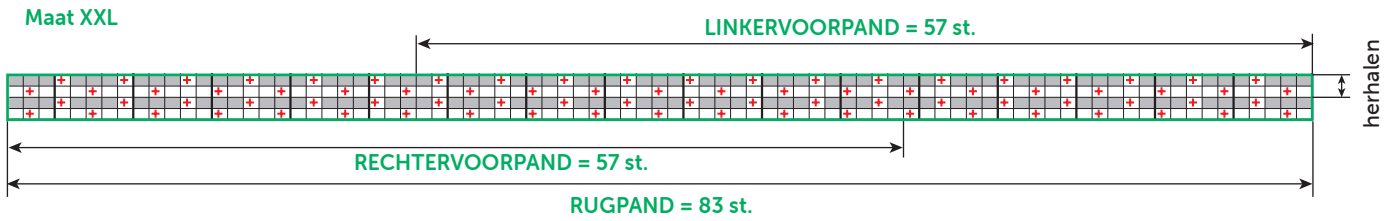
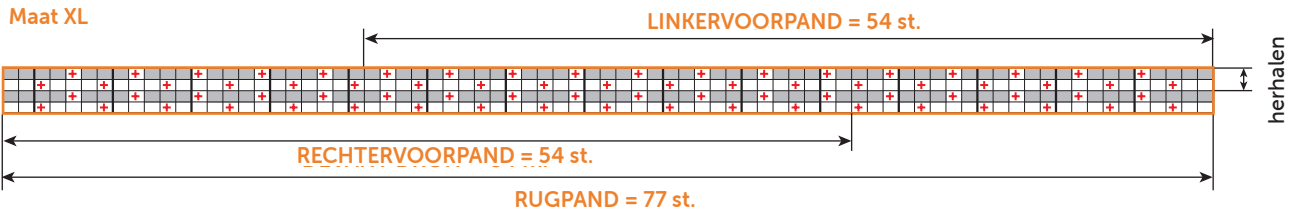
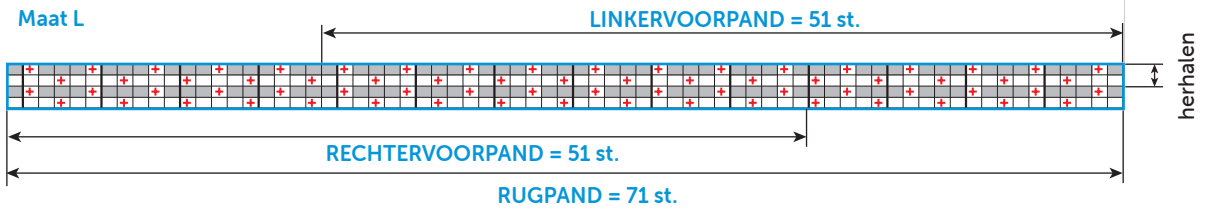
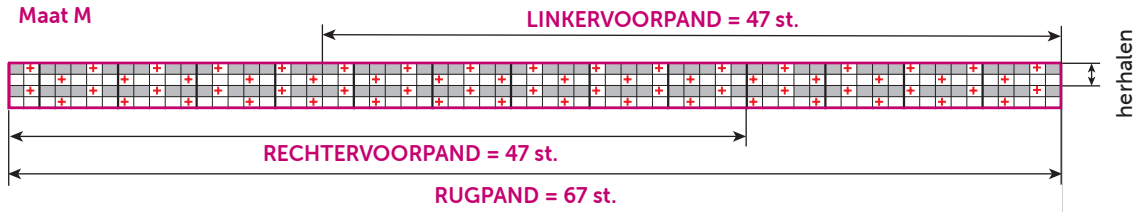
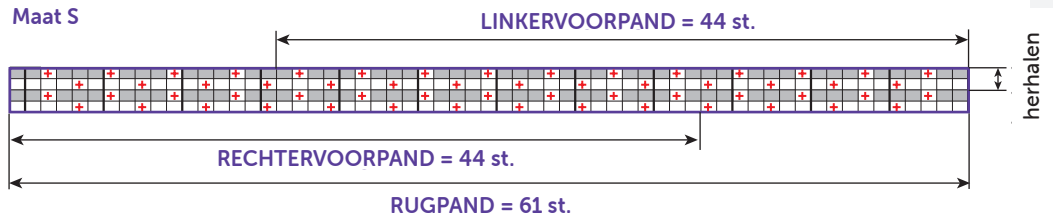

TELTEKENING nr. 2

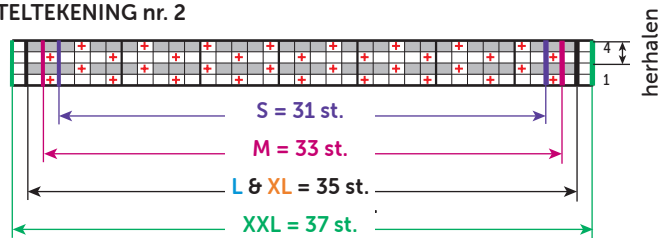

- = 1 st. rechte tricotsteek
- = 1 st. averechte tricotsteek
- ⊕ = 1 st. afhalen