

# *Pull color-block col camionneur*

Colour block sweater with zip collar — Trui met rits

## BERGERE DE FRANCE

### *Une laine de qualité fabriquée en France*

ENSEMBLE, FAVORISONS LA FABRICATION FRANÇAISE

Bergère de France est une filature familiale, installée à Bar-le-Duc, au cœur de la Lorraine depuis 1946. De la création des fils à l'expédition des pelotes, de la recherche de style à la réalisation des livres et magazines, toutes ces étapes sont réalisées en France dans nos ateliers. En choisissant la laine Bergère de France, vous favorisez une production locale et encouragez le savoir-faire français.



#### *Une fabrication et une qualité maîtrisée*

En tant que fabricant, nous apportons un grand soin à la qualité de nos fils. Nous maîtrisons et contrôlons ainsi directement toutes les étapes de la production.

Nous assurons dans notre usine les grandes étapes de fabrication du fil à tricoter : la teinture, la préparation, la filature, l'assemblage, le retordage, la finition et la mise en pelote des fils.



#### *Une filature éthique*

Nous avons à cœur de sélectionner des matières premières respectueuses de l'environnement et du bien-être animal. Nos laines proviennent d'élevages d'Uruguay et de Nouvelle-Zélande reconnus pour la qualité de leurs fibres. Nous utilisons du coton d'Égypte issu d'une agriculture biologique. Les matières synthétiques proviennent d'une entreprise Européenne que nous avons sélectionné pour son niveau de qualité.

- La Laine Française -

FABRICANT FRANÇAIS DE LAINE  
DEPUIS 1946

# Pull color-block col camionneur



## SPORT +

Granite	10513
Noyer	10624
Canyon	10626
Pyramide	10632

TAILLES				
S	M	L	XL	XXL
PELOTES				
5	5	6	6	6
4	4	5	5	6
3	3	3	3	3
1	1	1	1	1

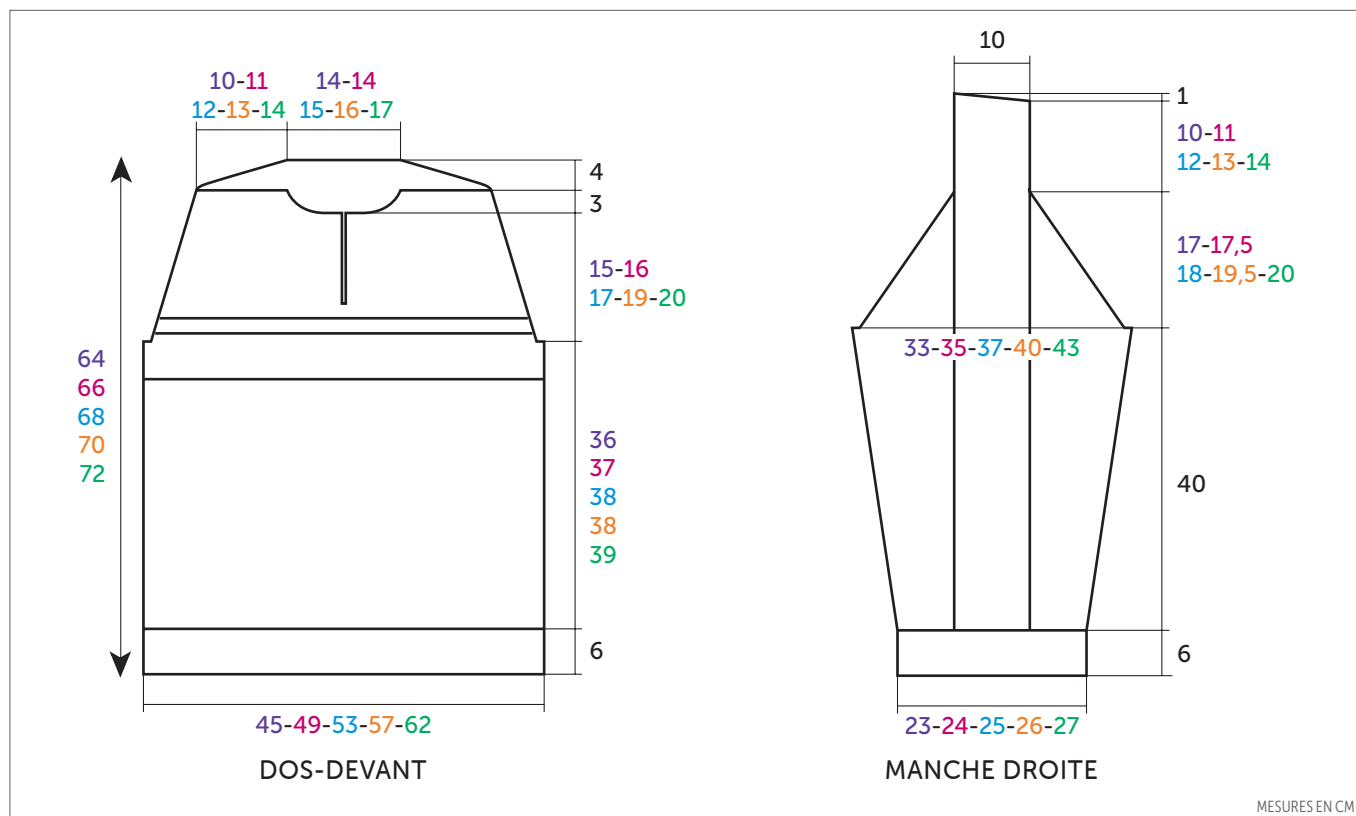

FRANÇAIS

AIGUILLES  
n° 4,5 et 5

ACCESSOIRES

1 fermeture alu non séparable noir  
long. 20 cm réf. 92095

## • Points employés

CÔTES 1/1, aig. n° 4,5.

JERSEY ENDROIT, aig. n° 5.

## • Echantillon

Pour réussir votre modèle, il est important de tricoter l'échantillon (consulter nos astuces et conseils sur [bergeredefrance.fr/conseils](http://bergeredefrance.fr/conseils)).

Un carré de 10 cm jersey endroit = 16 m. et 20 rgs.

## • Réalisation

### DOS :

Monter 73-79-87-93-101 m. **Noyer** aig. n° 4,5. Tricoter 6 cm (14 rgs) côtes 1/1. Continuer jersey endroit aig. n° 5.

**Changements de coloris et biais d'emmanchures :**

Pour les changements de coloris, à 37-38-39-39-40 cm (76-78-80-80-82 rgs) de hauteur totale, tricoter :

12 rgs **Canyon**,

4 rgs **Pyramide**,

puis, terminer **Granite**,

mais entre-temps pour le biais d'emmanchures, à 42-43-44-44-45 cm (86-88-90-90-92 rgs) de hauteur totale, de chaque côté rabattre 2-2-3-3-4 m.,

puis diminuer à 2 m. du bord :

**S** : dès le 5ème rg, puis tous les 4 rgs 7 x 1 m.

**M et L** : dès le 5ème rg, puis tous les 4 rgs 8 x 1 m.

**XL** : dès le 5ème rg, puis tous les 4 rgs 9 x 1 m.

**XXL** : dès le 5ème rg, puis tous les 4 rgs 10 x 1 m.

**Pour diminuer 1 m. à 2 m. du bord :** Tricoter 2 m. endroit, 2 m. ensemble endroit, continuer le rg et lorsqu'il reste 4 m. sur l'aig. gauche, tricoter 1 surjet simple, 2 m. endroit.

Après la dernière diminution, tricoter 5-3-5-5-3 rgs sur les 55-59-65-69-73 m. restantes.

**Épaules et encolure :**

Dès le rg suivant, **pour les épaules** rabattre de chaque côté tous les 2 rgs :

**S** : 3 x 4 m., 1 x 5 m.,

**M** : 1 x 4 m., 3 x 5 m.,

**L** : 3 x 5 m., 1 x 6 m.,

**XL** : 1 x 5 m., 3 x 6 m.,

**XXL** : 4 x 6 m.,

puis, rabattre les **21-21-23-23-25** m. restantes **pour l'encolure**.

**DEVANT :**

Monter **73-79-87-93-101** m. **Noyer** aig. n° 4,5. Tricoter **6** cm (**14** rgs) côtes 1/1. Continuer jersey endroit aig. n° 5.

**Changements de coloris, biais d'emmanchures, ouverture, encolure et épaules :**

**Pour les changements de coloris**, à **37-38-39-39-40** cm (**76-78-80-80-82** rgs) de hauteur totale, tricoter :

**12** rgs **Canyon**,

**4** rgs **Pyramide**,

puis, terminer **Granite**,

**mais entre-temps :**

**pour le biais d'emmanchures**, à **42-43-44-44-45** cm (**86-88-90-90-92** rgs) de hauteur totale, de chaque côté rabattre, puis diminuer comme au dos,

**pour l'ouverture**, à **46-47-49-51-53** cm (**94-96-100-104-108** rgs) de hauteur totale, rabattre la m. centrale, puis continuer chaque côté séparément,

**pour l'encolure**, à **57-59-61-63-65** cm (**116-120-124-128-132** rgs) de hauteur totale, côté ouverture rabattre tous les 2 rgs 1 x **4-4-5-5-6** m., 2 x 3 m., puis les **17-19-21-23-24** m. restantes **pour chaque épaule**.

**MANCHE DROITE :**

Monter **39-41-41-43-45** m. **Granite** aig. n° 4,5. Tricoter **6** cm (**14** rgs) côtes 1/1.

Continuer jersey endroit aig. n° 5 en tricotant (**attention**, bien croiser les fils aux changements de coloris) :

**10-11-11-12-13** m. **Granite**,

**19** m. **Canyon**,

**10-11-11-12-13** m. **Granite**.

A **10** cm (**22** rgs) de hauteur totale, augmenter de chaque côté à 2 m. du bord (tricoter les m. augmentées **Granite**) :

**S** : 4 x 1 m. tous les 10 rgs, 4 x 1 m. tous les 8 rgs.

**M** : 9 x 1 m. tous les 8 rgs.

**L** : 6 x 1 m. tous les 8 rgs, 4 x 1 m. tous les 6 rgs.

**XL** : 12 x 1 m. tous les 6 rgs.

**XXL** : 10 x 1 m. tous les 6 rgs, 3 x 1 m. tous les 4 rgs.

Puis, continuer sur les **55-59-61-67-71** m. obtenues.

**Biais de la manche :**

A **46** cm (**94** rgs) de hauteur totale, de chaque côté rabattre **2-2-3-3-4** m., puis diminuer à 2 m. du bord :

**S** : dès le 3ème rg, puis tous les 2 rgs 16 x 1 m.

**M et L** : dès le 1er rg, puis tous les 2 rgs 18 x 1 m.

**XL** : dès le 1er rg, puis tous les 2 rgs 2 x 2 m., 17 x 1 m.

**XXL** : dès le 1er rg, puis tous les 2 rgs 2 x 2 m., 18 x 1 m.

**Pour diminuer 2 m. à 2 m. du bord** : Tricoter 2 m. endroit, 3 m. ensemble endroit, continuer le rg et lorsqu'il reste 5 m. sur l'aig. gauche, tricoter 1 surjet double, 2 m. endroit.

**Patte d'épaule.**

Après la dernière diminution, continuer sur les **19** m. restantes pendant **10-11-12-13-14** cm (**19-21-23-25-27** rgs) de haut, puis rabattre à droite 1 x 9 m. et les 10 m. restantes.

**MANCHE GAUCHE :**

Tricoter comme la manche droite en terminant la patte d'épaule en sens inverse.

**COL :**

Monter **91-91-95-97-99** m. **Granite** aig. n° 4,5. Tricoter **8** cm côtes 1/1 et laisser les m. en attente.

**FINITIONS :**

Coudre le biais des manches au bord des biais d'emmanchures, puis assembler les épaules en y intercalant les pattes d'épaules.

Poser à points arrière le col au bord de l'encolure.

De chaque côté de l'ouverture jusqu'en haut du col, en tricotant relever **41** m.

**Granite** aig. n° 4,5, puis rabattre les **82** m. obtenues en les tricotant endroit sur l'envers du travail.

Faire les coutures des manches et des côtés du pull.

Coudre la fermeture le long de l'ouverture jusqu'en haut du col.

# Colour block sweater with zip collar



## SPORT +

		SIZES				
		S	M	L	XL	XXL
Granite	10513 (A)	5	5	6	6	6
Noyer	10624 (B)	4	4	5	5	6
Canyon	10626 (C)	3	3	3	3	3
Pyramide	10632 (D)	1	1	1	1	1

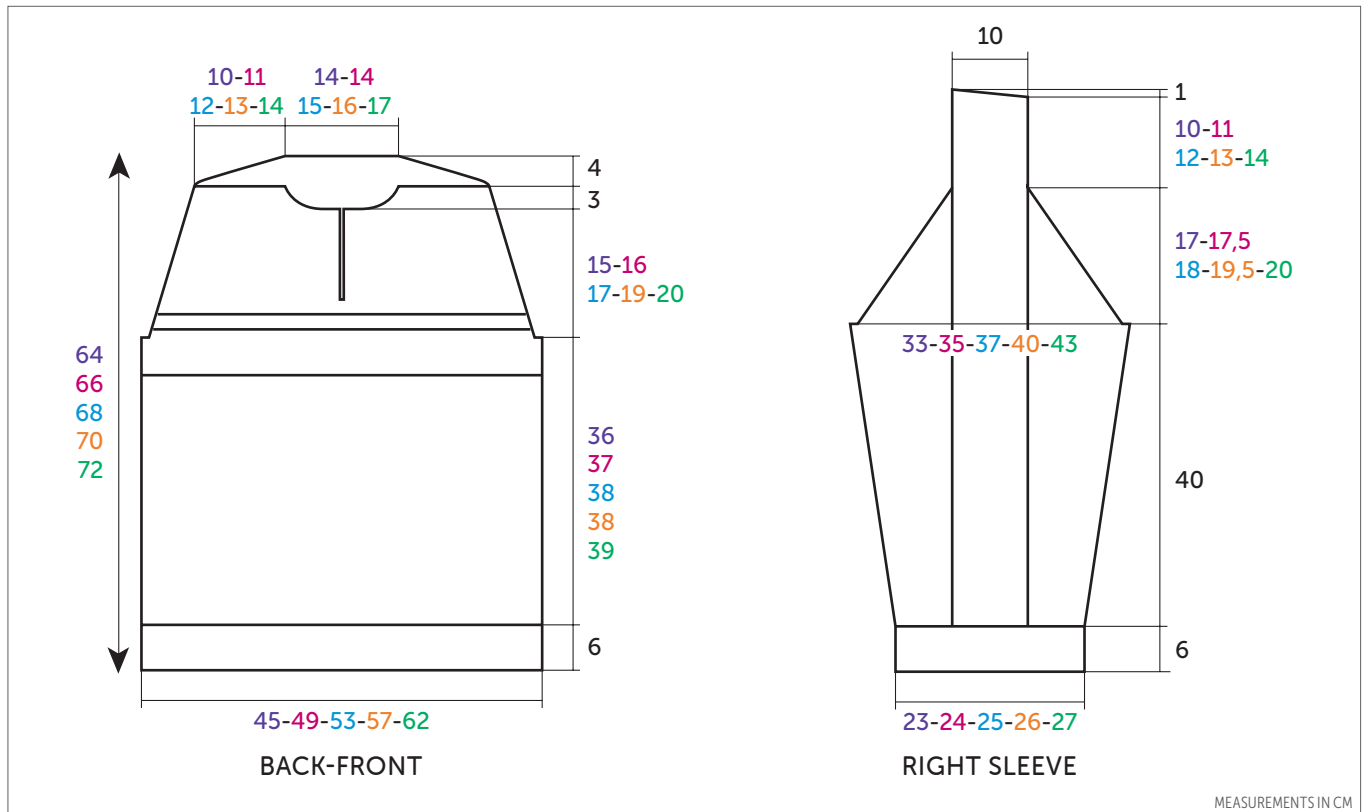

MEASUREMENTS IN CM



ENGLISH

NEEDLES  
4.5 mm & 5 mm

ACCESSORIES  
1 black non-separable zip 20 cm  
long ref. 92095

## • Stitches used

1/1 RIB, 4.5 mm needles.

STOCKING STITCH (ST ST), 5 mm needles.

## • Tension/gauge

To achieve a good result it is essential to make a tension square (see our hints & tips at [bergeredefrance.com/advices](http://bergeredefrance.com/advices)).

A 10 cm [4 in] square measured over St St using 5 mm needles = 16 sts & 20 rows.

## • To make

### BACK :

Using 4.5 mm needles & **col B**, CO 73-79-87-93-101 sts. Work 6 cm [2¼ in] (14 rows) 1/1 rib.

Change to 5 mm needles & starting with a knit row cont in St St.

### Change of colour & armhole shaping :

For the change of colour, when work measures 37-38-39-39-40 cm [14½-15-15¼-15¼-15¾ in] (76-78-80-80-82 rows) total, cont as foll :

12 rows **col C**,  
4 rows **col D**,  
then cont in **col A**,

**but at the same time for the armhole shaping**, when work measures 42-43-44-44-45 cm [16½-17-17¼-17¼-17¾ in] (86-88-90-90-92 rows) total, cast off 2-2-3-3-4 sts at beg of next 2 rows. Work 4 rows straight.

**Next row (RS - dec)** : k2, k2tog, knit until 4 sts rem on LH needle, sl1, k1, pssso, k2. Rep the dec row on every foll 4th row 6-7-7-8-9 more times.

After the final dec work 5-3-5-5-3 rows on the rem 55-59-65-69-73 sts.

### Shoulders & neck :

On the next row, for the shoulders cast off at beg of every row : 4-4-5-5-6 sts 6-2-6-2-8 times, 5-5-6-6-0 sts 2-6-2-6-0 times, then cast off the rem 21-21-23-23-25 sts for the neck.

**FRONT :**

Using 4.5 mm needles & **col B**, CO **73-79-87-93-101** sts. Work **6 cm** [**2¼ in**] (**14 rows**) 1/1 rib.

Change to 5 mm needles & cont in St St.

**Change of colour,  
armhole shaping, opening,  
neck & shoulders :**

**For the change of colour**, when work measures **37-38-39-39-40 cm** [**14½-15-15¼-15¼-15¾ in**] (**76-78-80-80-82 rows**) total, cont as foll :

**12 rows col C**,

**4 rows col D**,

then cont in **col A**,

**but at the same time :**

**for the armhole shaping**, when work measures **42-43-44-44-45 cm** [**16½-17-17¼-17¼-17¾ in**] (**86-88-90-90-92 rows**) total, cast off & dec in the same way as for Back. **55-59-65-69-73** sts rem.

**for the opening**, when work measures **46-47-49-51-53 cm** [**17¾-18½-19¼-20-20¾ in**] (**94-96-100-104-108 rows**) total, cast off the central st, work to end. On the next row, work to central cast-off st & place rem sts on a spare needle. Each side of work will now be worked separately,

**\* for the neck**, when work measures **57-59-61-63-65 cm** [**22½-23¼-24-24¾-25½ in**] (**116-120-124-128-132 rows**) total, cast off at the opening edge on every alt row: **4-4-5-5-6** sts once, 3 sts twice, then the rem **17-19-21-23-24** sts **for the shoulder \***.

With WS of work facing, rejoin yarn to rem sts & work from \* to \* as above.

**RIGHT SLEEVE :**

Using 4.5 mm needles & **col A**, CO **39-41-41-43-45** sts, Work **6 cm** [**2¼ in**] (**14 rows**) 1/1 rib.

Change to 5 mm needles & cont in St St as foll (**note**, cross the yarn at the back of work on each colour change) :

**10-11-11-12-13** sts **col A**,

**19** sts **col C**,

**10-11-11-12-13** sts **col A**.

When work measures **10 cm** [**4 in**] (**22 rows**) total, cont as foll (work the increased sts in **col A**) :

**Next row (RS - inc)** : k2, inc 1, knit until 2 sts rem on LH needle, inc 1, k2.

Rep the inc row on every foll **10th-8th-8th-6th-6th** row **3-8-5-11-9** more times, then on every **8th-0-6th-0-4th** row **4-0-4-0-3** times.

Cont on the **55-59-61-67-71** sts obtained.

**Sleeve shaping :**

When work measures **46 cm** [**18 in**] (**94 rows**) total, cast off **2-2-3-3-4** sts at beg of next 2 rows. Work **2-0-0-0-0** rows straight.

**XL & XXL** only:

**Next row (RS - 2 st dec)** : k2, k3tog, knit until 5 sts rem on LH needle, sl1, k2tog, pssso, k2.

Rep the 2 st dec once more on foll RS row. **53-55** sts rem.

**All sizes**

**Next row (RS - dec)** : k2, k2tog, knit until 4 sts rem on LH needle, sl1, k1, pssso, k2.

Rep the dec row on every RS row **15-17-17-16-17** times.

**Epaulette.**

After the final dec cont on the rem **19** sts for **10-11-12-13-14 cm** [**4-4¼-4¾-5-5½ in**] (**19-21-23-25-27 rows**) total, then cast off at beg of every RS row : 9 sts once & rem 10 sts.

**LEFT SLEEVE :**

Work in the same way as for Right Sleeve, casting off the final 19 sts at the beg of WS rows.

**COLLAR :**

Using 4.5 mm needles & **col A**, CO **91-91-95-97-99** sts. Work **8 cm** [**3 in**] 1/1 rib & leave the sts on a spare needle.

**FINISHING :**

Sew the shaped edges of the sleeves into the shaped edges of the armholes, then join the shoulders inserting the epaulettes.

Using backstitch graft the collar around the neck edge (see grafting a border at [bergeredefrance.com/advices](http://bergeredefrance.com/advices)).

With RS of work facing, using 4.5 mm needles & **col A**, pick up and knit **41** sts from the top of the collar down the left opening edge and **41** sts up the right opening edge to top of collar. Cast off the **82** sts obtained knitwise on the WS of work.

Sew the sleeve & side seams.

Sew the zip into the opening up to the top of the collar.

Secure & weave in all ends.

# Trui met rits



## SPORT +

Granite	10513
Noyer	10624
Canyon	10626
Pyramide	10632

MATEN				
S	M	L	XL	XXL
BOLLEN				
5	5	6	6	6
4	4	5	5	6
3	3	3	3	3
1	1	1	1	1

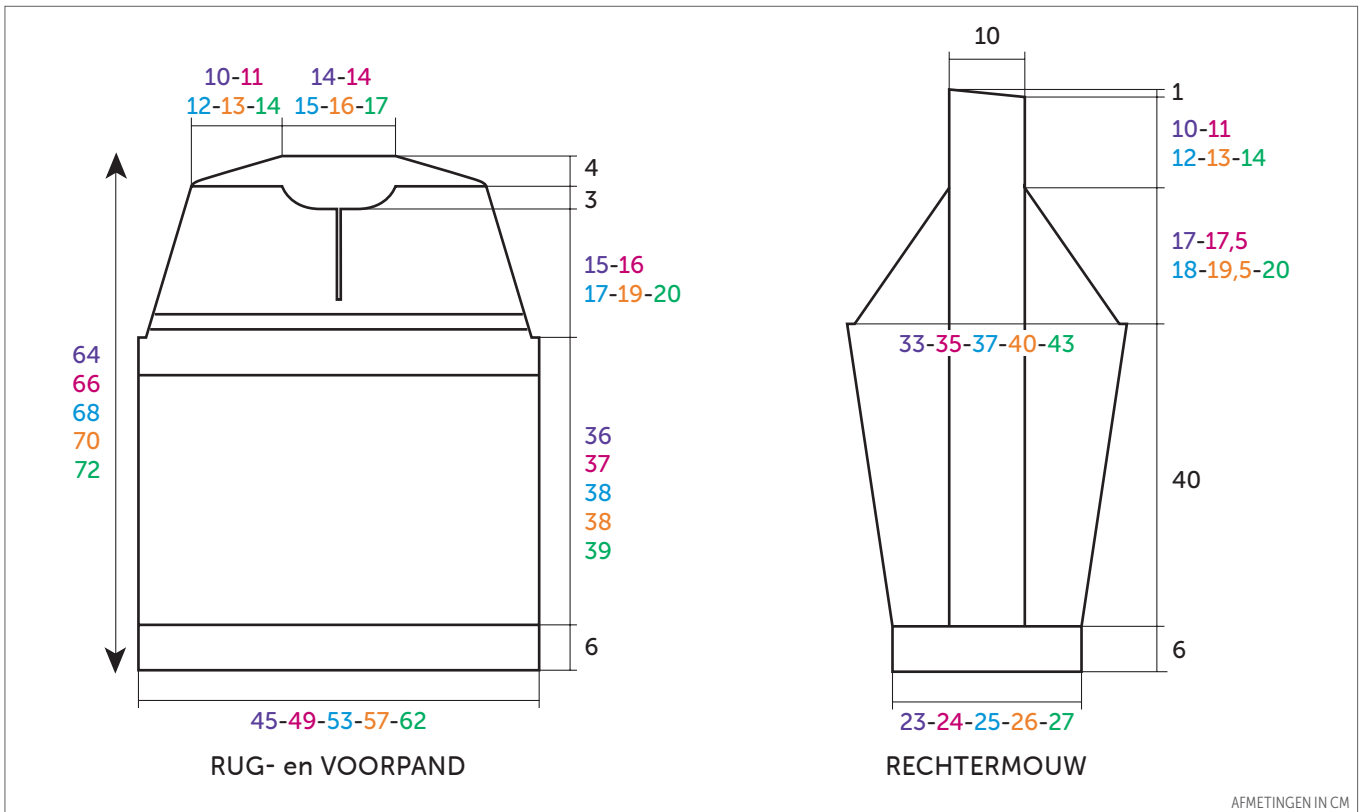

NEDERLANDS

BREINAALDEN

nr. 4,5 en 5

FOURNITUREN

1 zwarte rits lengte 20 cm  
art. 92095

## • Gebruikte steken

BOORDSTEEK 1/1, nld. nr. 4,5.

RECHTE TRICOTSTEEK, nld. nr. 5.

## • Proeflapje

Voor het slagen van je model is het belangrijk om het proeflapje te breien (zie tips en raad op [bergeredefrance.nl/conseils](http://bergeredefrance.nl/conseils)).

Een vierkant van 10 cm in rechte tricotsteek = 16 st. en 20 nld.

## • Uitvoering

### RUGPAND :

Met nld. nr. 4,5 en **Noyer 73-79-87-93-101** st. opzetten en **6 cm (14 nld.)** boordsteek 1/1 breien.

Verder breien met nld. nr. 5 in rechte tricotsteek.

**Veranderen van kleur en schuine armsgaten :**

**Voor het veranderen van kleur** op **37-38-39-39-40** cm (**76-78-80-80-82** nld.) totale hoogte breien :

**12** nld. **Canyon**,

**4** nld. **Pyramide**,

dan eindigen met **Granite**,

**maar ondertussen voor de schuine armsgaten**, op **42-43-44-44-45** cm (**86-88-90-90-92** nld.) totale hoogte aan beide kanten **2-2-3-3-4** st. afkanten, dan op 2 st. uit de kant minderen voor :

**S** : vanaf de 5e nld., dan elke 4e nld. 7 x 1 st.

**M** et **L** : vanaf de 5e nld., dan elke 4e nld. 8 x 1 st.

**XL** : vanaf de 5e nld., dan elke 4e nld. 9 x 1 st.

**XXL** : vanaf de 5e nld., dan elke 4e nld. 10 x 1 st.

**Voor het minderen van 1 st. op 2 st. uit de kant** : 2 st. recht, 2 st. samen recht breien, de nld. verder breien en als er nog 4 st. op de linkernld. over zijn, dan 1 overhaling en 2 st. recht breien.

Na de laatste mindering **5-3-5-5-3** nld. breien over de overige **55-59-65-69-73** st.

**Schouders en hals :**

Vanaf de volgende nld. voor de schouders aan beide kanten elke 2e nld. afkanten voor :

**S** : 3 x 4 st., 1 x 5 st.,

**M** : 1 x 4 st., 3 x 5 st.,

**L** : 3 x 5 st., 1 x 6 st.,

**XL** : 1 x 5 st., 3 x 6 st.,

**XXL** : 4 x 6 st.,

dan de overige **21-21-23-23-25** st. afkanten voor de hals.

**VOORPAND :**

Met nld. nr. 4,5 en **Noyer 73-79-87-93-101** st. opzetten en 6 cm (14 nld.) boordsteek 1/1 breien.

Verder breien met nld. nr. 5 in rechte tricotsteek.

**Veranderen van kleur, schuine armsgaten, split, hals en schouders :**

Voor het veranderen van kleur op **37-38-39-39-40** cm (**76-78-80-80-82** nld.) totale hoogte breien :

**12** nld. **Canyon**,

**4** nld. **Pyramide**,

dan eindigen met **Granite**,

maar ondertussen :

voor de schuine armsgaten op **42-43-44-44-45** cm (**86-88-90-90-92** nld.) totale hoogte aan beide kanten afkanten, dan minderen als voor het rugpand,

voor het split op **46-47-49-51-53** cm (**94-96-100-104-108** nld.) totale hoogte de middelste st. afkanten en elke kant apart verder breien,

voor de hals op **57-59-61-63-65** cm (**116-120-124-128-132** nld.) totale hoogte aan de kant van het split elke 2e nld. 1 x **4-4-5-5-6** st., 2 x 3 st., dan de overige **17-19-21-23-24** st. afkanten voor elke schouder.

**RECHTERMOUW :**

Met nld. nr. 4,5 en **Granite 39-41-41-43-45** st. opzetten en 6 cm (14 nld.) boordsteek 1/1 breien.

Verder breien met nld. nr. 5 in rechte tricotsteek en hierbij breien (**let op**, de draden bij elke kleurwisseling goed kruisen) :

**10-11-11-12-13** st. **Granite**,

**19** st. **Canyon**,

**10-11-11-12-13** st. **Granite**.

Op 10 cm (22 nld.) totale hoogte aan beide kanten op 2 st. uit de kant meerderen (de gemeederde st. met **Granite** breien) voor :

**S** : 4 x 1 st. elke 10e nld., 4 x 1 st. elke 8e nld.

**M** : 9 x 1 st. elke 8e nld.

**L** : 6 x 1 st. elke 8e nld., 4 x 1 st. elke 6e nld.

**XL** : 12 x 1 st. elke 6e nld.

**XXL** : 10 x 1 st. elke 6e nld., 3 x 1 st. elke 4e nld.

Dan verder breien over de verkregen **55-59-61-67-71** st.

**Schuine mouwkant :**

Op 46 cm (94 nld.) totale hoogte aan beide kanten **2-2-3-3-4** st. afkanten, dan op 2 st. uit de kant minderen voor :

**S** : vanaf de 3e nld., dan elke 2e nld. 16 x 1 st.

**M en L** : vanaf de 1e nld., dan elke 2e nld. 18 x 1 st.

**XL** : vanaf de 1e nld., dan elke 2e nld. 2 x 2 st., 17 x 1 st.

**XXL** : vanaf de 1e nld., dan elke 2e nld. 2 x 2 st., 18 x 1 st.

Voor het minderen van 2 st. op 2 st. uit de kant : 2 st. recht, 3 st. samen recht breien, de nld. verder breien en als er nog 5 st. op de linkernld. over zijn, dan 1 dubbele overhaling en 2 st. recht breien.

**Schouderbaan.**

Na de laatste mindering verder breien over de overige **19** st. gedurende **10-11-12-13-14** cm (**19-21-23-25-27** nld.) hoogte dan rechts 1 x 9 st. en de overige 10 st. afkanten.

**LINKERMOUW :**

Breien als de rechtermouw en hierbij de schouderbaan in spiegelbeeld eindigen.

**COL :**

Met nld. nr. 4,5 en **Granite 91-91-95-97-99** st. opzetten, 8 cm boordsteek 1/1 breien en dan de st. laten wachten.

**AFWERKING :**

De schuine mouwkanten langs de schuine armsgaten naaien, dan de schouders aan elkaar naaien en er de schouderbanen tussen plaatsen.

De col met de stiksteek langs de hals naaien.

Langs elke kant van het split tot bovenaan de col, al breiend met nld. nr. 4,5 en **Granite 41** st. opnemen, dan de verkregen **82** st. afkanten en ze hierbij recht breien op de achterkant van het werk.

De mouw- en zijnaden van de trui aan elkaar naaien.

De rits langs het split tot bovenaan de col naaien.