

Pull manches bicolores

Sweater with 2 colour sleeves — Trui met tweekleuren mouwen

BERGERE DE FRANCE

Une laine de qualité fabriquée en France

ENSEMBLE, FAVORISONS LA FABRICATION FRANÇAISE

Bergère de France est une filature familiale, installée à Bar-le-Duc, au cœur de la Lorraine depuis 1946. De la création des fils à l'expédition des pelotes, de la recherche de style à la réalisation des livres et magazines, toutes ces étapes sont réalisées en France dans nos ateliers. En choisissant la laine Bergère de France, vous favorisez une production locale et encouragez le savoir-faire français.



Une fabrication et une qualité maîtrisée

En tant que fabricant, nous apportons un grand soin à la qualité de nos fils. Nous maîtrisons et contrôlons ainsi directement toutes les étapes de la production.

Nous assurons dans notre usine les grandes étapes de fabrication du fil à tricoter : la teinture, la préparation, la filature, l'assemblage, le retordage, la finition et la mise en pelote des fils.

Une filature éthique

Nous avons à cœur de sélectionner des matières premières respectueuses de l'environnement et du bien-être animal. Nos laines proviennent d'élevages d'Uruguay et de Nouvelle-Zélande reconnus pour la qualité de leurs fibres. Nous utilisons du coton d'Égypte issu d'une agriculture biologique. Les matières synthétiques proviennent d'une entreprise Européenne que nous avons sélectionné pour son niveau de qualité.

- La Laine Française -

FABRICANT FRANÇAIS DE LAINE
DEPUIS 1946

Pull manches bicolores



100% RECYCLÉ 4

Zinc 10410
Ecrû 10408

ANS				
6	8	10	12	14
PELOTES				
5	6	7	7	8
2	2	2	2	2

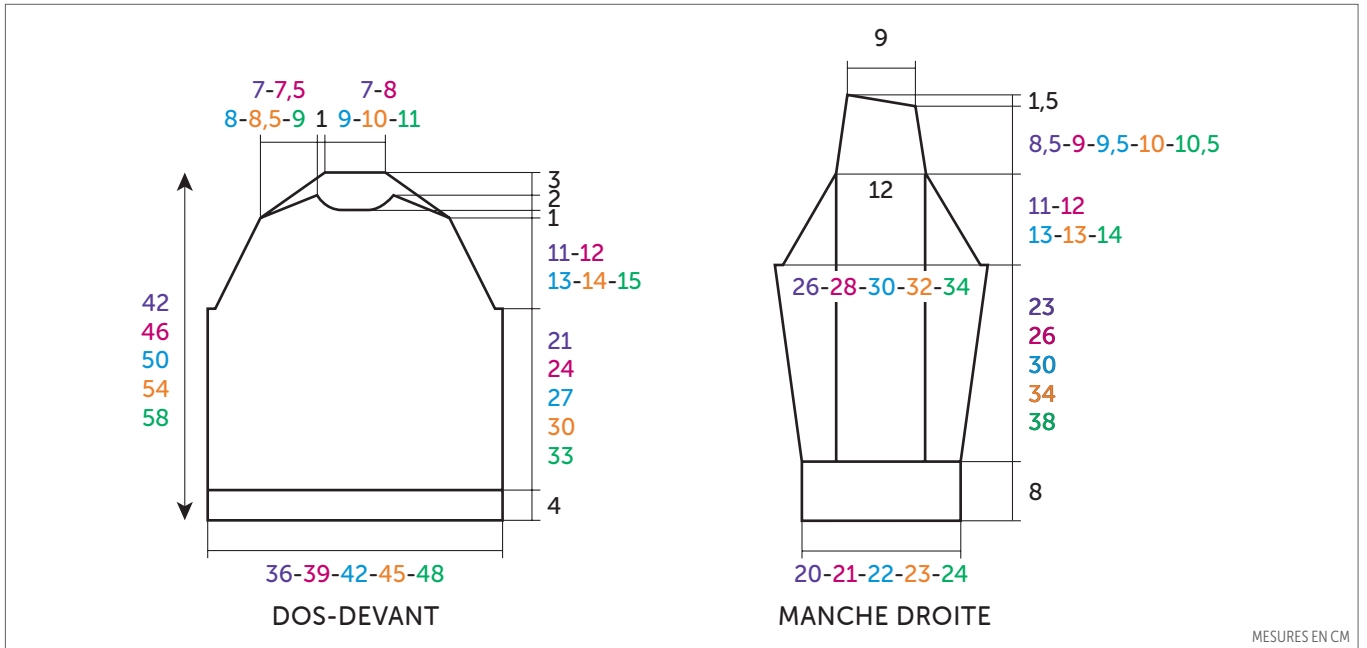

FRANÇAIS

AIGUILLES
n° 4 et 4,5

ACCESSOIRES
1 écusson «air forces» réf. 50158

• Points employés

CÔTES 2/2, aig. n° 4.
JERSEY ENDROIT, aig. n° 4,5.

• Echantillon

Pour réussir votre modèle, il est important de tricoter l'échantillon (consulter nos astuces et conseils sur bergeredefrance.fr/conseils).

Un carré de 10 cm jersey endroit = 18 m. et 23 rgs.

• Réalisation

DOS :

Monter 66-70-78-82-86 m. Zinc aig. n° 4. Tricoter 4 cm (12 rgs) côtes 2/2, mais au dernier rg pour 6 ans augmenter 1 m., 8 ans - 12 ans et 14 ans augmenter 1 m. de chaque côté (= 67-72-78-84-88 m.). Continuer jersey endroit aig. n° 4,5.

Biais d'emmanchures :

A 25-28-31-34-37 cm (60-68-74-82-88 rgs) de hauteur totale, de chaque côté rabattre 2-2-3-3-4 m., puis diminuer à 1 m. du bord :

6 ans : dès le 3ème rg, puis tous les 4 rgs 2 x 1 m. ; puis tous les 2 rgs 8 x 1 m.

8 ans : dès le 3ème rg, puis tous les 4 rgs 2 x 1 m. ; puis tous les 2 rgs 9 x 1 m.

10 ans : dès le 1er rg, puis tous les 2 rgs 2 x 1 m. ; puis * tous les 4 rgs 1 x 1 m., tous les 2 rgs 2 x 1 m. *, tricoter 3 fois de * à *.

12 ans : dès le 1er rg, puis tous les 2 rgs 3 x 1 m. ; puis * tous les 4 rgs 1 x 1 m., tous les 2 rgs 2 x 1 m. *, tricoter 3 fois de * à *.

14 ans : dès le 3ème rg, puis tous les 2 rgs 2 x 1 m. ; puis * tous les 4 rgs 1 x 1 m., tous les 2 rgs 2 x 1 m. *, tricoter 3 fois de * à *.

Pour diminuer 1 m. à 1 m. du bord :
Tricoter 1 m. endroit, 2 m. ensemble endroit, continuer le rg et lorsqu'il reste 3 m. sur l'aig. gauche, tricoter 1 surjet simple, 1 m. endroit.

Après la dernière diminution, tricoter 1-1-1-1-3 rgs sur les 43-46-50-54-58 m. restantes.

Epauls et encolure :

Dès le rg suivant, pour les épaules rabattre de chaque côté tous les 2 rgs :

6 ans : 5 x 2 m., 2 x 3 m.,

8 ans : 4 x 2 m., 3 x 3 m.,

10 ans : 3 x 2 m., 4 x 3 m.,

12 ans : 2 x 2 m., 5 x 3 m.,

14 ans : 1 x 2 m., 6 x 3 m.,

puis, rabattre les 11-12-14-16-18 m. restantes pour l'encolure.

DEVANT :

Tricoter comme au dos jusqu'aux épaules.

Épaules et encolure :

Dès le rg suivant, **pour les épaules** rabattre de chaque côté tous les 2 rgs :

6 ans : 1 x 2 m., 4 x 3 m.,

8 ans : 5 x 3 m.,

10 ans : 4 x 3 m., 1 x 4 m.,

12 ans : 3 x 3 m., 2 x 4 m.,

14 ans : 2 x 3 m., 3 x 4 m.,

mais en même temps que la 3^{ème} diminution d'épaule, **pour l'encolure** rabattre les **11-12-14-16-18** m. centrales, puis continuer chaque côté séparément en rabattant côté encolure 1 x 2 m.

MANCHE DROITE :

Monter **38-38-42-42-46** m. Zinc aig. n° 4. Tricoter **8 cm (24 rgs)** côtes 2/2, **mais** au dernier rg **pour 8 ans et 12 ans** augmenter 1 m. de chaque côté (= **38-40-42-44-46** m.).

Continuer jersey endroit aig. n° 4,5 en tricotant (**attention**, bien croiser les fils aux changements de coloris) :

8-9-10-11-12 m. Zinc,

22 m. Ecrû,

8-9-10-11-12 m. Zinc.

A **12 cm (34 rgs)** de hauteur totale, augmenter de chaque côté à 2 m. du bord (tricoter les m. augmentées Zinc) :

6 ans : 5 x 1 m. tous les 8 rgs.

8 ans : 6 x 1 m. tous les 8 rgs.

10 ans : 2 x 1 m. tous les 10 rgs, 5 x 1 m. tous les 8 rgs.

12 ans : 2 x 1 m. tous les 10 rgs, 6 x 1 m. tous les 8 rgs.

14 ans : 3 x 1 m. tous les 10 rgs, 6 x 1 m. tous les 8 rgs.

Puis, continuer sur les **48-52-56-60-64** m. obtenues.

Biais de la manche :

A **31-34-38-42-46** cm (**76-84-94-102-112** rgs) de hauteur totale, de chaque côté rabattre **2-2-3-3-4** m., puis diminuer à 1 m. du bord :

6 ans : dès le 3^{ème} rg, puis tous les 2 rgs 4 x 1 m. ; puis * tous les 4 rgs 1 x 1 m., tous les 2 rgs 2 x 1 m. *, tricoter 2 fois de * à *.

8 ans : dès le 3^{ème} rg, puis tous les 4 rgs 2 x 1 m. ; puis tous les 2 rgs 10 x 1 m.

10 ans : dès le 3^{ème} rg, puis tous les 4 rgs 2 x 1 m. ; puis tous les 2 rgs 11 x 1 m.

12 ans : dès le 1^{er} rg, puis tous les 2 rgs 15 x 1 m.

14 ans : dès le 1^{er} rg, puis tous les 2 rgs 16 x 1 m.

Patte d'épaule :

Puis, continuer Ecrû sur les **24** m. restantes en diminuant de chaque côté à 1 m. du bord dès le **6^{ème}-6^{ème}-8^{ème}-8^{ème}-8^{ème}** rg, puis tous les 6 rgs 3 x 1 m.

Après la dernière diminution, tricoter **1-1-1-1-3** rgs sur les **18** m. restantes, puis rabattre à droite tous les 2 rgs 3 x 6 m.

MANCHE GAUCHE :

Tricoter comme la manche droite en terminant la patte d'épaule en sens inverse.

COL :

Monter **74-78-82-86-90** m. Zinc aig. n° 4. Tricoter **6** rgs côtes 2/2 et laisser les m. en attente.

FINITIONS :

Coudre le biais des manches au bord des biais d'emmanchures, puis assembler les épaules en y intercalant les pattes d'épaules.

Poser à points arrière le col au bord de l'encolure. Puis, assembler les petits côtés.

Faire la couture des manches en prévoyant un revers de **4** cm.

Faire les coutures des côtés du pull.

Coudre l'écusson sur le devant à **8** cm du bas et à **6** cm de la couture côté gauche.



Sweater with 2 colour sleeves



100% RECYCLÉ 4

		YRS				
		6	8	10	12	14
Zinc	10410 (A)	5	6	7	7	8
Ecru	10408 (B)	2	2	2	2	2
		BALLS				

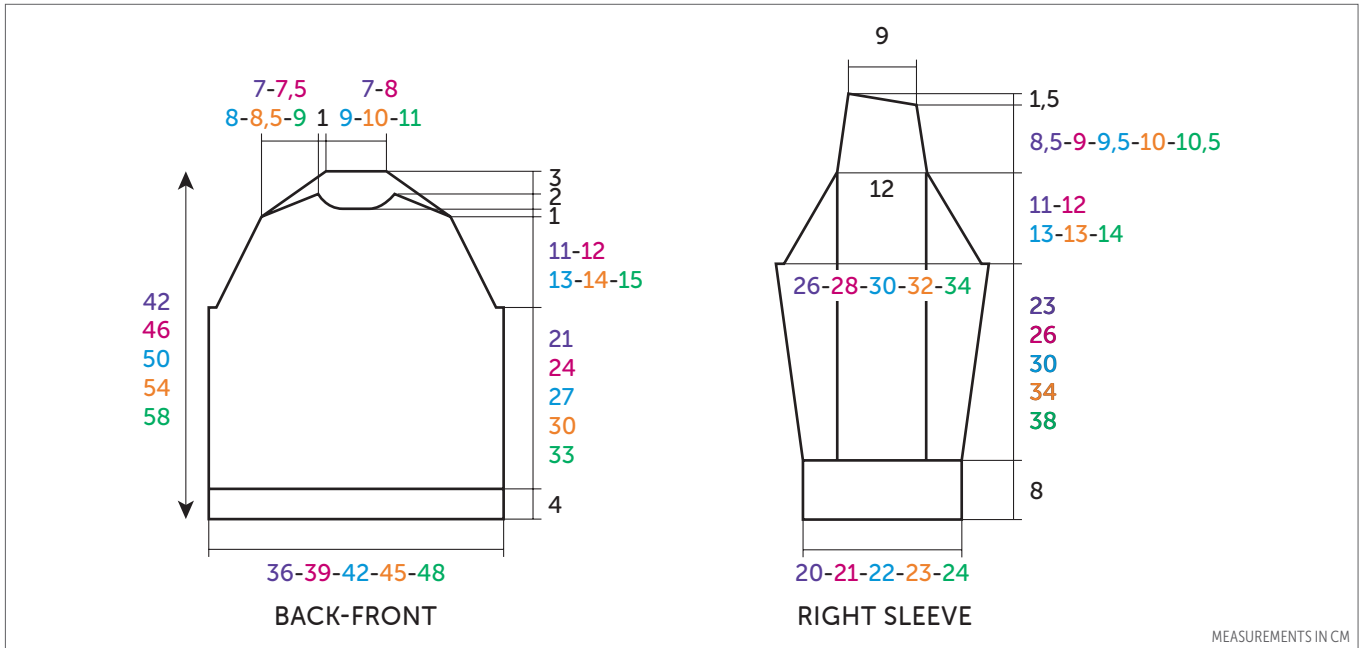

MEASUREMENTS IN CM



ENGLISH

NEEDLES

4 mm & 4.5 mm

ACCESSORIES

1 patch «air forces» ref. 50158

• Stitches used

2/2 RIB, 4 mm needles.

STOCKING STITCH (ST ST), 4.5 mm needles.

• Tension/gauge

To achieve a good result it is essential to make a tension square (see our hints & tips at bergeredefrance.com/advice).

A 10 cm (4 in) square measured over St St using 4.5 mm needles = 18 sts & 23 rows.

• To make

BACK :

Using 4 mm needles & col A, CO 66-

70-78-82-86 sts. Work 4 cm [1½ in] (12 rows) 2/2 rib, **but** on the final row **for 6 yrs** inc 1 st, **8 yrs - 12 yrs & 14 yrs** inc 1 st at each end of the row (= 67-72-78-84-88 sts).

Change to 4.5 mm needles & starting with a knit row cont in St St.

Armhole shaping :

When work measures 25-28-31-34-37 cm [9¾-11-12¼-13¼-14½ in] (60-68-74-82-88 rows) total, cast off 2-2-3-3-4 sts at beg of next 2 rows.

Now dec 1 st 1 st in from the edge (= k1, k2tog, knit until 3 sts rem on LH needle, sl1, k1, pss0, k1) as foll:

6 yrs : on 3rd row once & foll 4th row once, then on every RS row 8 times.

8 yrs : on 3rd row once & foll 4th row once, then on every RS row 9 times.

10 yrs : on next row once & foll RS row once, then on * foll 4th row once, every RS row twice *, work from * to *, 3 times.

12 yrs : on next row once, then every RS row twice, then on * foll 4th row once, every RS row twice. *, work from * to *, 3 times.

14 yrs : on 3rd row once, then foll RS row once, then on * foll 4th row once, every RS row twice *, work from * to *, 3 times. After the final dec work 1-1-1-1-3 rows on the rem 43-46-50-54-58 sts.

Shoulders & neck :

Cast off at the beg of every row, **for the shoulders** : 2 sts 10-8-6-4-2 times, 3 sts 4-6-8-10-12 times.

Then, cast off the rem 11-12-14-16-18 sts **for the neck**.

FRONT :

Work the same as for Back up to the shoulders.

Shoulders & neck :

Cast off 2-3-3-3-3 sts at beg of next 2 rows. 39-40-44-48-52 sts rem.

Next row (RS) : cast off 3 sts, k11-11-12-13-14, cast off the central 11-12-14-16-18 sts **for the neck**, knit to end.

Next row : cast off 3 sts, purl to central cast-off sts & place rem sts on a spare needle.

Each side of neck will now be worked separately.

* cast off 2 sts at beg of next row for neck & cont to cast off at shoulder edge on every alt row : **3-3-3-3-4** sts **3-3-2-1-3** times, **0-0-4-4-0** sts **0-0-1-2-0** times.

RIGHT SLEEVE :

Using 4 mm needles & col A, CO **38-38-42-42-46** sts. Work 8 cm [**3¼** in] (24 rows) 2/2 rib, **but** on the final row for **8 yrs & 12 yrs** inc 1 st at each end of the row (= **38-40-42-44-46** sts).

Change to 4.5 mm needles & cont in St St as foll (**note**, cross the colours at the back of work on each colour change) :

8-9-10-11-12 sts col A,

22 sts col B,

8-9-10-11-12 sts col A.

When work measures 12 cm [**4¾** in] (**34** rows) total cont as foll (work the increased sts in col A) :

Next row (RS - inc) : k2, inc 1, knit until 2 sts rem on LH needle, inc 1, k2.

Rep the inc row on every foll 10th row **0-0-1-1-2** times, then on every 8th row **4-5-5-6-6** times.

Cont on the **48-52-56-60-64** sts obtained.

Top of sleeve :

When work measures **31-34-38-42-46** cm [**12¼-13¼-15-16½-17¾** in] (**76-84-94-102-112** rows) total, cast off **2-2-3-3-4** sts at beg of next 2 rows. Work **2-2-2-0-0** rows straight.

Next row (RS - dec) : k2, k2tog, knit until 3 sts rem on LH needle, sl1, k1, pss0, k1. Rep the dec row as foll :

6 yrs : on every RS row 3 times * foll 4th row once, every RS row twice *, work from * to * twice.

8 yrs : foll 4th row once, every RS row 10 times.

10 yrs : foll 4th row once, every RS row 11 times.

12 yrs : every RS row 14 times

14 yrs : every RS row 15 times.

Epaulette :

Cont in col B on the rem 24 sts, working the dec row once more on the foll **6th-6th-8th-8th-8th** row, then on every 6th row 2 times.

After the final dec, work **1-1-1-1-3** rows on the rem 18 sts, then cast off 6 sts at beg of every RS row 3 times.

LEFT SLEEVE :

Work in the same way as for Right sleeve until 18 sts rem.

After the final dec, work **1-1-1-1-3** rows on the rem 18 sts, then cast off 6 sts at beg of every WS row 3 times.

NECKBAND :

Using 4 mm needles & col A, CO **74-78-82-86-90** sts. Work 6 rows 2/2 rib & leave the sts on a spare needle.

FINISHING :

Sew the angled section of the sleeves into the armholes, then join the shoulders inserting the epaulettes.

Using backstitch graft the neckband around the neck (see grafting a border at bergeredefrance.com/advice) and join the short edges.

Sew the sleeve seams, stitching the last 4 cm of the cuff on the RS of work to allow for turning back.

Sew the sides seams.

Sew the patch onto the Front 8 from the base & 6 cm from the left side.

Secure & weave in all ends.



Trui met tweekleuren mouwen



100% RECYCLÉ 4

Zinc 10410
Ecrú 10408

JAAR				
6	8	10	12	14
BOLLEN				
5	6	7	7	8
2	2	2	2	2

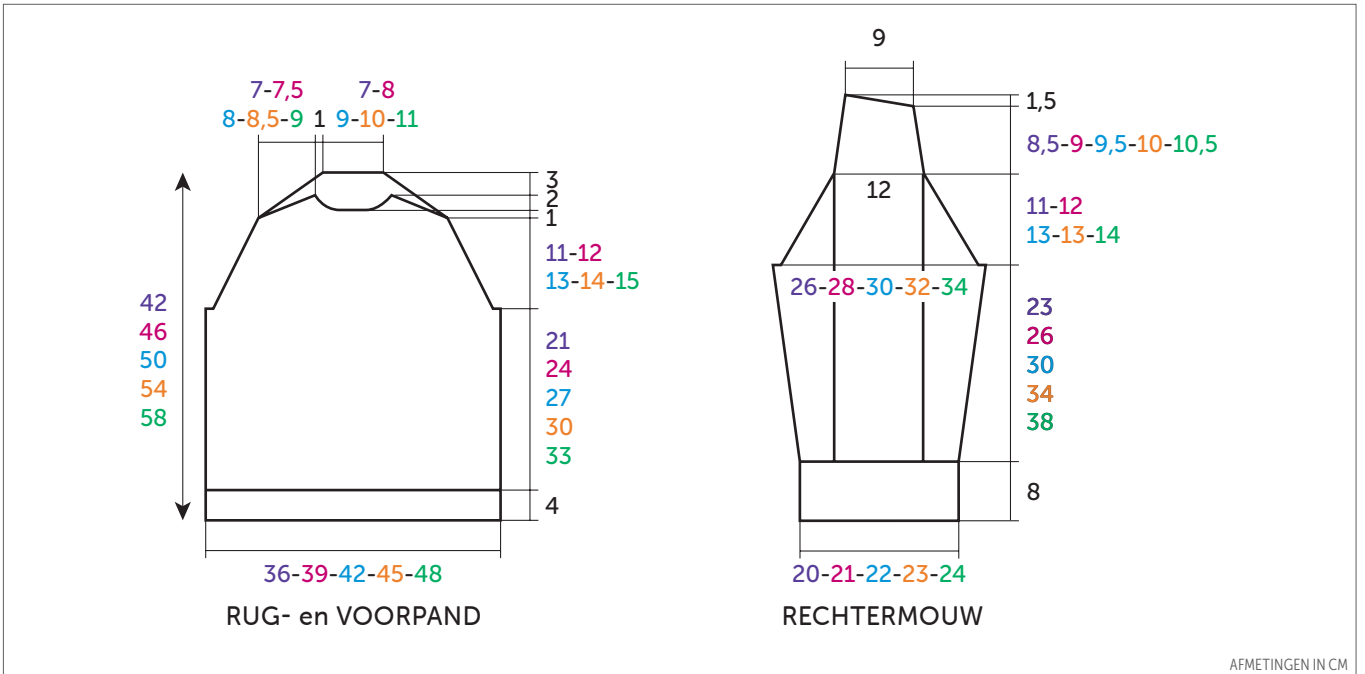

 NEDERLANDS
BREINAALDEN
nr. 4 en 4,5
FOURNITUREN
1 applicatie «air forces» art. 50158

• **Gebruikte steken**
BOORDSTEEK 2/2, nld. nr. 4.
RECHTE TRICOTSTEEK, nld. nr. 4,5.

• **Proeflapje**
Voor het slagen van je model is het belangrijk om het proeflapje te breien (zie tips en raad op bergeredefrance.nl/conseils).
Een vierkant van 10 cm in rechte tricotsteek = 18 st. en 23 nld.

• Uitvoering

RUGPAND :
Met nld. nr. 4 en Zinc 66-70-78-82-86 st. opzetten, 4 cm (12 nld.) boordsteek 2/2 breien, maar in de laatste nld. voor 6 jaar 1 st. meerderen, 8 jaar - 12 jaar en 14 jaar aan beide kanten 1 st. meerderen (= 67-72-78-84-88 st.).
Verder breien met nld. nr. 4,5 in rechte tricotsteek.

Schuine armsgaten :
Op 25-28-31-34-37 cm (60-68-74-82-88 nld.) totale hoogte aan beide kanten 2-2-3-3-4 st. afkanten, dan op 1 st. uit de kant minderen voor :
6 jaar : vanaf de 3e nld., dan elke 4e nld. 2 x 1 st. ; dan elke 2e nld. 8 x 1 st.
8 jaar : vanaf de 3e nld., dan elke 4e nld. 2 x 1 st. ; dan elke 2e nld. 9 x 1 st.
10 jaar : vanaf de 1e nld., dan elke 2e nld. 2 x 1 st. ; dan * elke 4e nld. 1 x 1 st., elke 2e nld. 2 x 1 st. *, 3 keer van * tot * breien.
12 jaar : vanaf de 1e nld., dan elke 2e nld. 3 x 1 st. ; dan * elke 4e nld. 1 x 1 st., elke

2e nld. 2 x 1 st. *, 3 keer van * tot * breien.
14 jaar : vanaf de 3e nld., dan elke 2e nld. 2 x 1 st. ; dan * elke 4e nld. 1 x 1 st., elke 2e nld. 2 x 1 st. *, 3 keer van * tot * breien.
Voor het minderen van 1 st. op 1 st. uit de kant : 1 st. recht, 2 st. samen recht breien, de nld. verder breien en als er nog 3 st. op de linkernld. over zijn, dan 1 overhaling en 1 st. recht breien.
Na de laatste mindering 1-1-1-1-3 nld. breien over de overige 43-46-50-54-58 st.

Schouders en hals :
Vanaf de volgende nld. voor de schouders aan beide kanten elke 2e nld. afkanten voor :
6 jaar : 5 x 2 st., 2 x 3 st.,
8 jaar : 4 x 2 st., 3 x 3 st.,
10 jaar : 3 x 2 st., 4 x 3 st.,
12 jaar : 2 x 2 st., 5 x 3 st.,
14 jaar : 1 x 2 st., 6 x 3 st.,
dan de overige 11-12-14-16-18 st. afkanten voor de hals.

VOORPAND :

Breien als het rugpand totaan de schouders.

Schouders en hals :

Vanaf de volgende nld. **voor de schouders** aan beide kanten elke 2e nld. afkanten voor :

6 jaar : 1 x 2 st., 4 x 3 st.,

8 jaar : 5 x 3 st.,

10 jaar : 4 x 3 st., 1 x 4 st.,

12 jaar : 3 x 3 st., 2 x 4 st.,

14 jaar : 2 x 3 st., 3 x 4 st.,

maar tegelijk met de **3e** schoudermindering **voor de hals** de middelste **11-12-14-16-18** st. afkanten, elke kant apart verder breien en aan de halskant 1 x 2 st. afkanten.

RECHTERMOUW :

Met nld. nr. 4 en Zinc **38-38-42-42-46** st. opzetten, **8 cm (24 nld.)** boordsteek 2/2 breien, **maar** in de laatste nld. **voor 8 jaar en 12 jaar** aan beide kanten 1 st. meerderen (= **38-40-42-44-46** st.).

Als volgt met nld. nr. 4,5 in tricotsteek verder breien (**let op**, de draden goed kruisen bij elke kleurwisseling) :

8-9-10-11-12 st. Zinc,

22 st. Ecrú,

8-9-10-11-12 st. Zinc.

Op **12 cm (34 nld.)** totale hoogte aan beide kanten op 2 st. uit de kant meerderen (de gemeerderde st. met Zinc breien) voor :

6 jaar : 5 x 1 st. elke 8e nld.

8 jaar : 6 x 1 st. elke 8e nld.

10 jaar : 2 x 1 st. elke 10e nld., 5 x 1 st. elke 8e nld.

12 jaar : 2 x 1 st. elke 10e nld., 6 x 1 st. elke 8e nld.

14 jaar : 3 x 1 st. elke 10e nld., 6 x 1 st. elke 8e nld.

Dan verder breien over de verkregen **48-52-56-60-64** st.

Schuine mouwrand :

Op **31-34-38-42-46** cm (**76-84-94-102-112** nld.) totale hoogte aan beide kanten **2-2-3-3-4** st. afkanten, dan op 1 st. uit de kant minderen voor :

6 jaar : vanaf de 3e nld., dan elke 2e nld. 4 x 1 st. ; dan * elke 4e nld. 1 x 1 st., elke 2e nld. 2 x 1 st. *, 2 keer van * tot * breien.

8 jaar : vanaf de 3e nld., dan elke 4e nld. 2 x 1 st. ; dan elke 2e nld. 10 x 1 st.

10 jaar : vanaf de 3e nld., dan elke 4e nld. 2 x 1 st. ; dan elke 2e nld. 11 x 1 st.

12 jaar : vanaf de 1e nld., dan elke 2e nld. 15 x 1 st.

14 jaar : vanaf de 1e nld., dan elke 2e nld. 16 x 1 st.

Schouderbaan :

Dan verder breien met Ecrú over de overige **24** st. en hierbij aan beide kanten vanaf de **6e-6e-8e-8e-8e** nld., dan elke 6e nld. 3 x 1 st. minderen.

Na de laatste mindering **1-1-1-1-3** nld. breien over de overige **18** st., dan rechts elke 2e nld. 3 x 6 st. afkanten.

LINKERMOUW :

Breien als de rechtermouw, maar de schouderbaan in spiegelbeeld eindigen.

HALSBIES :

Met nld. nr. 4 en Zinc **74-78-82-86-90** st. opzetten, **6** nld. boordsteek 2/2 breien, dan de st. laten wachten.

AFWERKING :

De schuine mouwranden langs de schuine armgaten naaien, dan de schouders aan elkaar naaien en er de schouderbanen tussen zetten.

De bies met de stiksteek langs de hals naaien, dan de zijkantjes aan elkaar naaien.

De mouwnaden aan elkaar naaien en hierbij rekening houden met een omslag van **4** cm.

De zijnaden van de trui aan elkaar naaien.

De applicatie op het voorpand naaien, op **8** cm van de onderkant en op **6** cm van de naad aan de linkerkant.

