

Gilet manches 3/4

3/4 sleeve jacket — Vest met 3/4 mouwen

BERGERE DE FRANCE

Une laine de qualité fabriquée en France

ENSEMBLE, FAVORISONS LA FABRICATION FRANÇAISE

Bergère de France est une filature familiale, installée à Bar-le-Duc, au cœur de la Lorraine depuis 1946. De la création des fils à l'expédition des pelotes, de la recherche de style à la réalisation des livres et magazines, toutes ces étapes sont réalisées en France dans nos ateliers. En choisissant la laine Bergère de France, vous favorisez une production locale et encouragez le savoir-faire français.



Une fabrication et une qualité maîtrisée

En tant que fabricant, nous apportons un grand soin à la qualité de nos fils. Nous maîtrisons et contrôlons ainsi directement toutes les étapes de la production.

Nous assurons dans notre usine les grandes étapes de fabrication du fil à tricoter : la teinture, la préparation, la filature, l'assemblage, le retordage, la finition et la mise en pelote des fils.

Une filature éthique

Nous avons à cœur de sélectionner des matières premières respectueuses de l'environnement et du bien-être animal. Nos laines proviennent d'élevages d'Uruguay et de Nouvelle-Zélande reconnus pour la qualité de leurs fibres. Nous utilisons du coton d'Égypte issu d'une agriculture biologique. Les matières synthétiques proviennent d'une entreprise Européenne que nous avons sélectionné pour son niveau de qualité.

- La Laine Française -

FABRICANT FRANÇAIS DE LAINE
DEPUIS 1946



FILOMÈCHE
Afrique 10092

TAILLES				
S	M	L	XL	XXL
PELOTES				
9	9	10	11	12

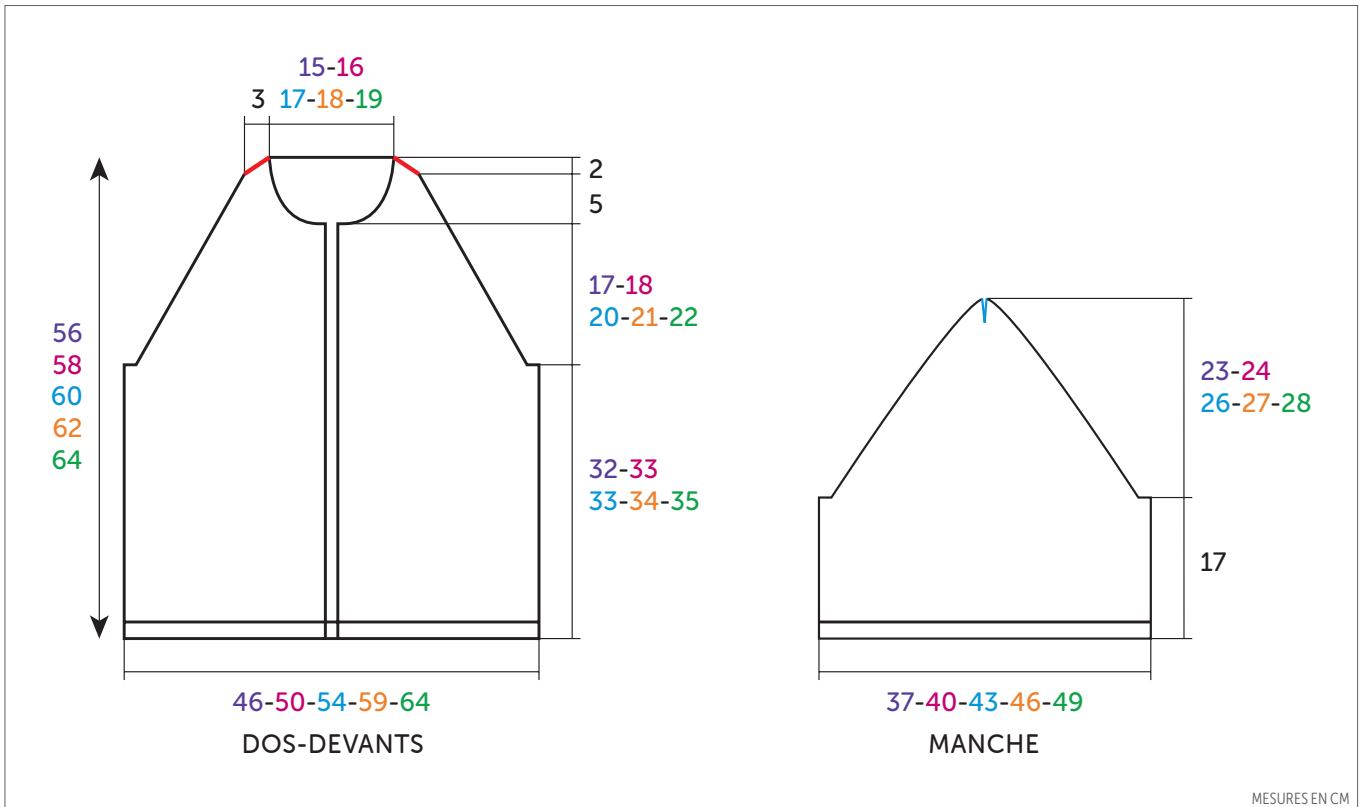

FRANÇAIS

AIGUILLES
n° 6 et 6,5
1 aig. à torsades

ACCESSOIRES
5 boutons en nacre gravée fleur ocre
Ø 23 mm réf. 50565 (lot de 6)

• Légende

1 diminution sur l'envers :

- glisser 1 m. sur l'aig. à torsades devant le travail,
- glisser la m. suivante de l'aig. gauche sur l'aig. droite,
- sur l'aig. gauche regliser la m. de l'aig. à torsades, puis la m. glissée de l'aig. droite,

– tricoter ensemble envers les 2 m. glissées de l'aig. gauche.

• Points employés

CÔTES 1/1, aig. n° 6.

JERSEY ENDROIT, aig. n° 6,5.

• Echantillon

Pour réussir votre modèle, il est important de tricoter l'échantillon (consulter nos astuces et conseils sur bergeredefrance.fr/conseils).

Un carré de 10 cm jersey endroit = 14 m. et 18 rgs.

• Réalisation

DOS :

Monter 67-71-77-85-91 m. aig. n° 6. Tricoter 6 rgs côtes 1/1, mais au dernier rg pour M augmenter 1 m. (= 67-72-77-

85-91 m.).

Continuer jersey endroit aig. n° 6,5.

Biais d'emmanchures :

A 32-33-33-34-35 cm (60-62-62-64-66 rgs) de hauteur totale, de chaque côté rabattre 2-3-3-3-4 m., puis diminuer à 7 m. du bord :

S : dès le 3ème rg, puis tous les 4 rgs 2 x 1 m., tous les 2 rgs 14 x 1 m.

M : dès le 3ème rg, puis tous les 4 rgs 2 x 1 m., tous les 2 rgs 15 x 1 m.

L : dès le 3ème rg, puis tous les 4 rgs 2 x 1 m., tous les 2 rgs 17 x 1 m.

XL : dès le 1er rg, puis tous les 2 rgs 22 x 1 m.

XXL : dès le 1er rg, puis tous les 2 rgs 23 x 1 m.

Pour diminuer 1 m. à 7 m. du bord : Tricoter 7 m. endroit, 1 surjet simple, continuer le rg et lorsqu'il reste 9 m.

sur l'aig. gauche, tricoter 2 m. ensemble endroit, 7 m. endroit.

Après la dernière diminution, tricoter 1 rg sur les 31-32-33-35-37 m. restantes.

Épaules et encolure :

Puis, **pour les épaules**, de chaque côté rabattre tous les 2 rgs 2 x 1 m. et rabattre les 27-28-29-31-33 m. restantes (= 2 m. de chaque côté pour les épaules et 23-24-25-27-29 m. pour l'encolure).

DEVANT GAUCHE :

Monter 32-34-36-40-44 m. aig. n° 6. Tricoter 6 rgs côtes 1/1 en terminant par 2 m. endroit, **mais** au dernier rg **pour L et XL** augmenter 1 m. (= 32-34-37-41-44 m.).

Continuer jersey endroit aig. n° 6,5.

Biais d'emmanchure, encolure et épaule :

A 32-33-33-34-35 cm (60-62-62-64-66 rgs) de hauteur totale, **pour le biais d'emmanchure** rabattre, puis diminuer à droite comme au dos (**attention**, faire l'avant dernière diminution à 5 m. du bord, puis la dernière à 3 m. du bord), **mais entre-temps**, à 49-51-53-55-57 cm (90-94-98-102-106 rgs) de hauteur totale, **pour l'encolure** rabattre à gauche tous les 2 rgs 1 x 5-5-6-7-8 m., 1 x 2 m., 3 x 1 m.

Après la dernière diminution du biais d'emmanchure, tricoter 1 rg sur les 4 m. restantes, puis **pour l'épaule** rabattre à droite tous les 2 rgs 2 x 1 m., 1 x 2 m.

DEVANT DROIT :

Monter 32-34-36-40-44 m. aig. n° 6. Tricoter 6 rgs côtes 1/1 en commençant par 2 m. endroit, **mais** au dernier rg **pour L et XL** augmenter 1 m. (= 32-34-37-41-44 m.).

Continuer jersey endroit aig. n° 6,5.

Biais d'emmanchure, encolure et épaule :

A 32-33-33-34-35 cm (60-62-62-64-66 rgs) de hauteur totale, **pour le biais d'emmanchure** rabattre, puis diminuer à gauche comme au dos (**attention**, faire l'avant dernière diminution à 5 m.

du bord, puis la dernière à 3 m. du bord), **mais entre-temps**, à 49-51-53-55-57 cm (90-94-98-102-106 rgs) de hauteur totale, **pour l'encolure** rabattre à droite tous les 2 rgs 1 x 5-5-6-7-8 m., 1 x 2 m., 3 x 1 m.

Après la dernière diminution du biais d'emmanchure, tricoter 1 rg sur les 4 m. restantes, puis **pour l'épaule** rabattre à gauche tous les 2 rgs 2 x 1 m., 1 x 2 m.

MANCHES :

Monter 53-57-61-65-69 m. aig. n° 6. Tricoter 6 rgs côtes 1/1, **mais** au dernier rg augmenter 1 m. (= 54-58-62-66-70 m.).

Continuer jersey endroit aig. n° 6,5.

Biais de la manche :

A 17 cm (32 rgs) de hauteur totale, de chaque côté rabattre 2-3-3-4-5 m., puis diminuer à 7 m. du bord tous les 2 rgs :

S : 17 x 1 m.

M : 18 x 1 m.

L : 20 x 1 m.

XL : 21 x 1 m.

XXL : 22 x 1 m.

Pour diminuer 1 m. à 7 m. du bord : Tricoter 7 m. endroit, **2 m. ensemble endroit**, continuer le rg et lorsqu'il reste 9 m. sur l'aig. gauche, tricoter **1 surjet simple**, 7 m. endroit.

Après la dernière diminution, tricoter 1 rg sur les 16 m. restantes.

Puis, le travail se sépare en son milieu, continuer chaque côté séparément comme suit :

1ère partie :

Tricoter 5 m. endroit, 2 m. ensemble endroit, 1 m. endroit, laisser en attente sur l'aig. les 8 m. restantes **pour la 2ème partie**, tourner le travail,

1 m. envers, 2 m. ensemble envers, 4 m. envers, tourner,

3 m. endroit, 2 m. ensemble endroit, 1 m. endroit, tourner,

1 m. envers, 2 m. ensemble envers, 2 m. envers, tourner,

1 m. endroit, 2 m. ensemble endroit, 1 m. endroit, tourner,

1 m. envers, 2 m. ensemble envers, tourner et rabattre ces 2 m.

2ème partie :

Reprendre les 8 m. en attente, puis tricoter 1 m. endroit, 1 surjet simple, 5 m. endroit, tourner le travail,

4 m. envers, **1 diminution sur l'envers**, 1 m. envers, tourner,

1 m. endroit, 1 surjet simple, 3 m. endroit, tourner,

2 m. envers, **1 diminution sur l'envers**, 1 m. envers, tourner,

1 m. endroit, 1 surjet simple, 1 m. endroit, tourner,

1 diminution sur l'envers, 1 m. envers, tourner et rabattre ces 2 m.

BORDURES DES DEVANTS (2) :

Monter 85-89-93-97-101 m. aig. n° 6. Tricoter 6 rgs côtes 1/1 en commençant et terminant par 2 m. endroit. Puis, laisser les m. en attente.

COL :

Monter 77-81-85-89-93 m. aig. n° 6. Tricoter 5 cm (10 rgs) côtes 1/1 en commençant et terminant par 2 m. endroit. Puis, laisser les m. en attente.

FINITIONS :

Assembler les épaules (= traits rouges sur le croquis).

Poser à points arrière :

- une bordure le long de chaque devant.
- le col au bord de l'encolure d'un bord de bordure à l'autre.

Assembler le haut de chaque manche (= traits bleus sur le croquis).

Coudre le biais des manches au bord des biais d'emmanchures.

Faire les coutures des manches et des côtés du gilet.

Sur le devant droit, former 5 boutonnières sans couper les fils à 1,5 cm du bord (consulter nos astuces et conseils sur bergeredefrance.fr/conseils), la 1ère à 3 cm du bas, la 2ème à 2,5 cm du haut, les autres régulièrement espacées.

Coudre les boutons.



FILOMÈCHE
Afrique 10092

SIZES				
S	M	L	XL	XXL
BALLS				
9	9	10	11	12

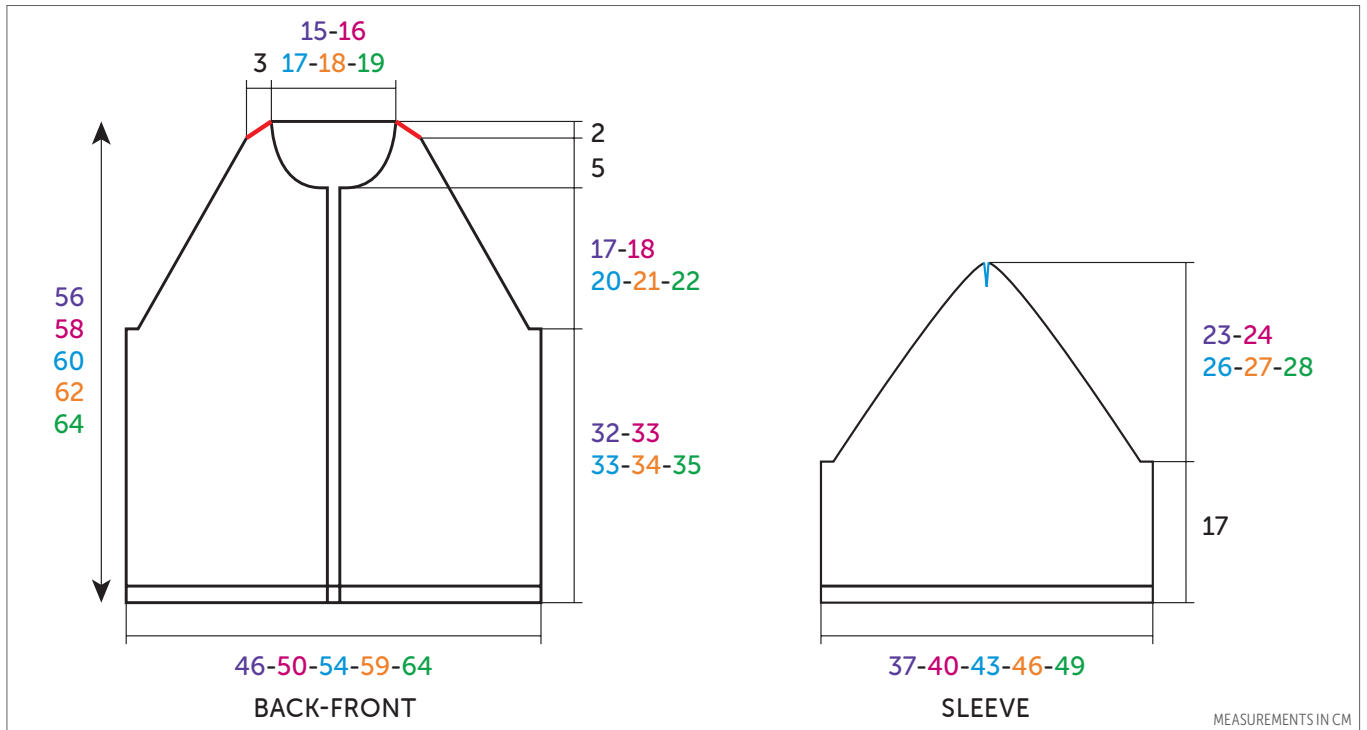

MEASUREMENTS IN CM

ENGLISH

NEEDLES
6 mm & 6.5 mm
1 cable needle (cn)

ACCESSORIES
5 engraved mother of pearl buttons
Ø 23 mm ref. 50565 (pk of 6)

• Abbreviations

1 dec on the WS :

- slip 1 st onto cn at front of work,
- slip the foll st from the left needle to the right,
- put the stitch from the cn back onto the left needle, then the stitch from the right hand needle back onto the left hand needle,
- then purl the 2 sts from the left needle together.

• Stitches used

1/1 RIB, using 6.0 mm needles.
STOCKING STITCH (ST ST), using 6.5 mm needles.

• Tension/Gauge

To achieve a good result it is essential to make a tension square (see our hints & tips at bergeredefrance.com/advices).
A 10 cm (4 in) square of St St using 6.5 mm needles = 14 sts & 18 rows.

• To make

BACK :
Using 6.0 mm needles CO 67-71-77-85-91 sts. Work 6 rows 1/1 rib, but on the final row for M inc 1 st. (= 67-72-77-85-91 sts.).
Change to 6.5 mm needles & cont in St St.

Armhole shaping :

When work measures 32-33-33-34-35 cm [12½-13-13-13¼-13¾ in] (60-62-62-64-66 rows) total cast off 2-3-3-3-4 sts at beg of next 2 rows & work 2-2-2-0-0 rows straight.

Next row (RS - dec): k7, sl 1, k1, pssso, work until 9 sts rem, k2tog, k7.

Rep this dec on every foll 4th row 1-1-1-0-0 times, then on every foll RS row 14-15-17-21-22 times.

After the final dec work 1 row on the rem 31-32-33-35-37 sts.

Shoulders & neck :

Then, for the shoulders, cast off 1 st at the beg of every row 4 times then cast off the rem 27-28-29-31-33 sts (= 2 sts at each edge for the shoulders & 23-24-25-27-29 sts for the neck).

LEFT FRONT :

Using 6.0 mm needles CO **32-34-36-40-44** sts. Cont in 1/1 rib for **6** rows ending with k2, **but** on the final row **for L & XL** inc 1 st. (= **32-34-37-41-44** sts.).

Change to 6.5 mm needles & cont in St St.

Armhole shaping, neck & shoulder :

When work measures **32-33-33-34-35** cm [**12½-13-13-13¼-13¾** in] (**60-62-62-64-66** rows) total, **for the armhole shaping** cast off & then dec **at beg of rows** as for back (**note**, work the last but one dec **5** sts from the edge, then the last dec **3** sts from edge), **but at the same time**, when work measures **49-51-53-55-57** cm [**19¼-20-20¾-21¾ - 22½** in] (**90-94-98-102-106** rows) total, **for the neck** cast off **at the beg of every WS row** as foll: **5-5-6-7-8** sts once, **2** sts once, **3** sts once.

After the final dec for armhole shaping work **1** row on the rem **4** sts, then **for the shoulder** cast off **at the beg of RS rows** as foll: 1 st twice, 2 sts once.

RIGHT FRONT :

Using 6.0 mm needles CO **32-34-36-40-44** sts. Work **6** rows 1/1 rib starting with k2, **but** on the final row **for L & XL** inc 1 st. (= **32-34-37-41-44** sts).

Change to 6.5 mm needles & cont in St St.

Armhole shaping, neck & shoulder :

When work measures **32-33-33-34-35** cm [**12½-13-13-13¼-13¾** in] (**60-62-62-64-66** rows) total, **for the armhole shaping** cast off at beg of WS row, then dec **at end of RS rows** as for Cack (**note**, work the last but one dec **5** sts from the edge, then the last dec **3** sts from edge), **but at the same time**, when work measures **49-51-53-55-57** cm [**19¼-20-20¾-21¾ - 22½** in] (**90-94-98-102-106** rows) total, **for the neck** cast off **at the beg of every RS row** as foll: **5-5-6-7-8** sts once, **2** sts once, **1** st **3** times.

After the final armhole shaping dec, work **1** row on the rem **4** sts, then **for the shoulder** cast off **at the beg of WS rows** as foll: 1 st twice, 2 sts once.

SLEEVES :

Using 6.0 mm needles CO **53-57-61-65-69** sts. Cont in 1/1 rib for **6** rows, **but** on the final row inc 1 st (= **54-58-62-66-70** sts).

Change to 6.5 mm needles & cont in St St.

Sleeve shaping :

When work measures **17** cm [**6¾** in] (**32** rows) total, cast off **2-3-3-4-5** sts at beg of next 2 rows.

Next row (RS - dec): k7, k2tog, work to last 9 sts, sl 1, k1, pssso, k7.

Rep this dec on every foll RS row **16-17-19-20-21** times.

After the final dec work **1** row on the rem **16** sts.

Then, divide the work into two, each side will now be completed separately as foll:

1st section :

k5, k2tog, k1, leave the rem **8** sts on the needle **for the 2nd section**, turn the work,

p1, p2tog, p4, turn,

k3, k2tog, k1, turn,

p1, p2tog, p2, turn,

k1, k2tog, k1, turn,

p1, p2tog, turn & cast off the rem **2** sts.

2nd section :

Pick up the **8** sts left on the spare needle, then k1, sl 1, k1, pssso, k5, turn,

p4, **1 dec on the WS**, p1, turn,

k1, sl 1, k1, pssso, k3, turn,

p2, **1 dec on the WS**, p1, turn,

k1, sl 1, k1, pssso, k1, turn,

1 dec on the WS, p1, turn & cast off the rem **2** sts.

FRONT BORDERS (2) :

Using 6.0 mm needles CO **85-89-93-97-101** sts. Cont in 1/1 rib for **6** rows starting & ending with k2. Then leave on a spare needle.

NECKBAND :

Using 6.0 mm needles CO **77-81-85-89-93** sts. Cont in 1/1 rib for **5** cm [**2** in] (**10** rows) starting & ending with k2. Then leave on a spare needle.

FINISHING :

Join shoulder seams (= **red** lines on diagram).

Using backstitch graft as foll: (see Grafting a Border in our hints & tips at bergeredefrance.com/advices).

– a border along each front.

– the neckband around neck edge from one border to the other.

Join the top of each sleeve (= **blue** line on diagram).

Sew the sleeve shaping into the armhole shaping.

Sew sleeve & side seams.

On the right front, make **5** buttonholes without cutting thread **1.5** cm [**½** in] from the edge (see our hints & tips at bergeredefrance.com/advices), the 1st **3** cm (**1** in) from the base, the 2nd **2.5** cm (**1** in) from the top, the others at regular spacings.

Sew on buttons.

Secure & weave in all ends.

Vest met 3/4 mouwen



FILOMÈCHE

Afrique 10092

MATEN				
S	M	L	XL	XXL
BOLLEN				
9	9	10	11	12

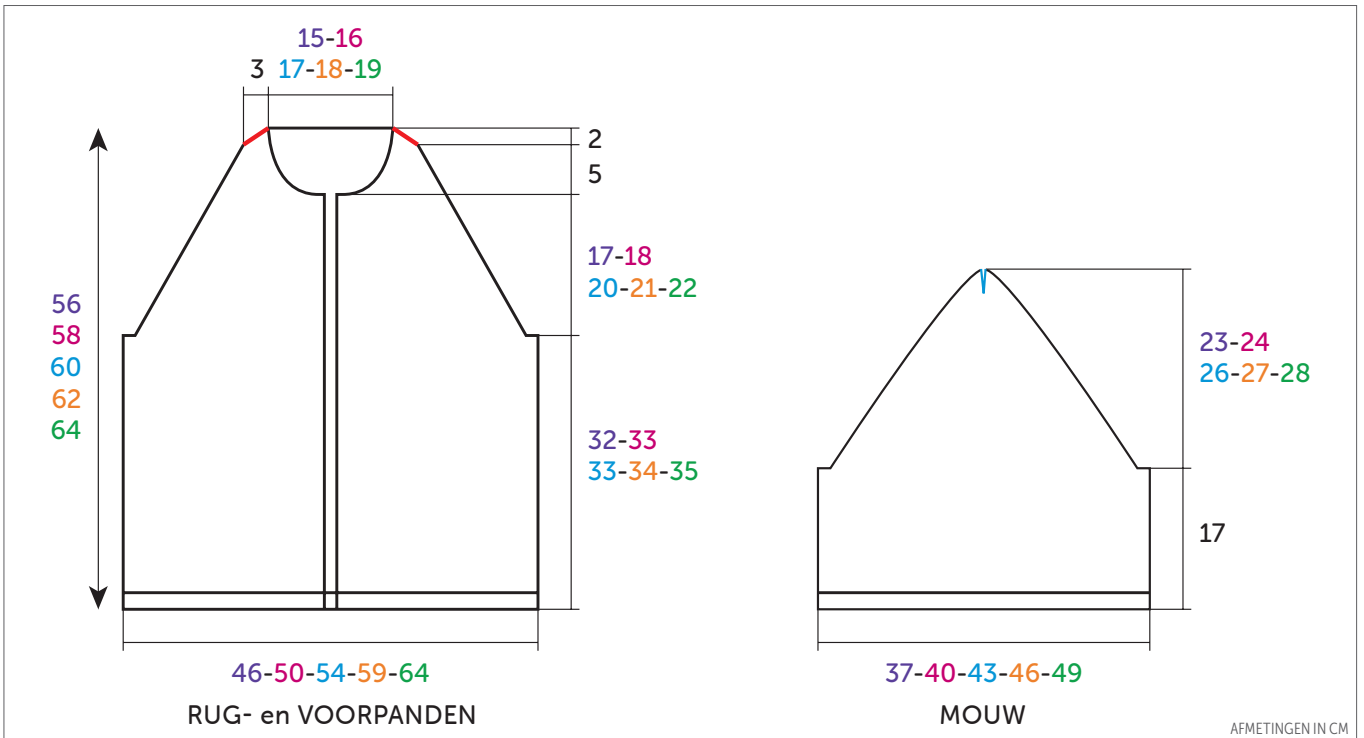

NEDERLANDS

BREINAALDEN

nr. 6 en 6,5

1 kabelnld.

FOURNITUREN

5 okergele parelmoeren knopen
Ø 23 mm art. 50565 (pakje van 6)

• Toelichting

1 mindering op de achterkant :

- 1 st. op de kabelnld. voor het werk zetten,
- de volgende st. van de linkernld. op de rechternld. overzetten,
- weer op de linkernld. zetten : de st. van de kabelnld., dan de afgehaalde st. van de rechternld.,
- de 2 afgehaalde st. van de linkernld. nu samen averecht breien.

• Gebruikte steken

BOORDSTEEL 1/1, nld. nr. 6.

RECHTE TRICOTSTEEK, nld. nr. 6,5.

• Proeflapje

Voor het slagen van je model is het belangrijk om het proeflapje te breien (zie tips en raad op bergeredefrance.nl/conseils).

Een vierkant van 10 cm in rechte tricotsteek = 14 st. en 18 nld.

• Uitvoering

RUGPAND :

67-71-77-85-91 st. met nld. nr. 6 opzetten, 6 nld. boordsteek 1/1 breien, maar in de laatste nld. voor M 1 st. meerderen (= 67-72-77-85-91 st.).

Verder breien met nld. nr. 6,5 in rechte tricotsteek.

Schuine armsgaten :

Op 32-33-33-34-35 cm (60-62-62-

64-66 nld.) totale hoogte aan beide kanten 2-3-3-3-4 st. afkanten, dan op 7 st. uit de kant minderen voor :

S : vanaf de 3e nld., dan elke 4e nld. 2 x 1 st., elke 2e nld. 14 x 1 st.

M : vanaf de 3e nld., dan elke 4e nld. 2 x 1 st., elke 2e nld. 15 x 1 st.

L : vanaf de 3e nld., dan elke 4e nld. 2 x 1 st., elke 2e nld. 17 x 1 st.

XL : vanaf de 1e nld., dan elke 2e nld. 22 x 1 st.

XXL : vanaf de 1e nld., dan elke 2e nld. 23 x 1 st.

Voor het minderen van 1 st. op 7 st. uit de kant : 7 st. recht, 1 overhaling breien, de nld. verder breien en als er nog 9 st. op de linkernld. over zijn, dan 2 st. samen recht en 7 st. recht breien.

Na de laatste mindering 1 nld. breien over de overige 31-32-33-35-37 st.

Schouders en hals :

Dan voor de schouders aan elke kant elke 2e nld. 2 x 1 st. afkanten en de

overige **27-28-29-31-33** st. afkanten (= **2** st. aan elke kant voor de schouders en **23-24-25-27-29** st. voor de hals).

LINKERVOORPAND :

32-34-36-40-44 st. met nld. nr. 6 opzetten, **6** nld. boordsteek 1/1 breien en hierbij eindigen met 2 st. recht, **maar** in de laatste nld. voor **L** en **XL** 1 st. meerderen (= **32-34-37-41-44** st.).

Verder breien met nld. nr. 6,5 in rechte tricotsteek.

Schuin armsgat, hals en schouder :

Op **32-33-33-34-35** cm (**60-62-62-64-66** nld.) totale hoogte voor het **schuine armsgat rechts** afkanten, dan minderen als voor het rugpand (**let op**, de één-na-laatste mindering op 5 st. uit de kant maken, dan de laatste mindering op 3 st. uit de kant), **maar ondertussen** op **49-51-53-55-57** cm (**90-94-98-102-106** nld.) totale hoogte voor de **hals links** elke 2e nld. 1 x **5-5-6-7-8** st., 1 x 2 st., 3 x 1 st. afkanten.

Na de laatste mindering voor het schuine armsgat **1** nld. breien over de overige **4** st., dan voor de **schouder rechts** elke 2e nld. 2 x 1 st., 1 x 2 st. afkanten.

RECHTERVOORPAND :

32-34-36-40-44 st. met nld. nr. 6 opzetten, **6** nld. boordsteek 1/1 breien en hierbij beginnen met 2 st. recht, **maar** in de laatste nld. voor **L** en **XL** 1 st. meerderen (= **32-34-37-41-44** st.).

Verder breien met nld. nr. 6,5 in rechte tricotsteek.

Schuin armsgat, hals en schouder :

Op **32-33-33-34-35** cm (**60-62-62-64-66** nld.) totale hoogte voor het **schuine armsgat links** afkanten, dan minderen als voor het rugpand (**let op**, de één-na-laatste mindering op 5 st. uit de kant maken, dan de laatste mindering op 3 st. uit de kant), **maar ondertussen** op **49-51-53-55-57** cm (**90-94-98-102-106** nld.) totale hoogte voor de **hals rechts** elke 2e nld. 1 x **5-5-6-7-8** st., 1 x 2 st., 3 x 1 st. afkanten.

Na de laatste mindering voor het schuine armsgat **1** nld. breien over de overige **4** st., dan voor de **schouder links** elke 2e nld. 2 x 1 st., 1 x 2 st. afkanten.

MOUWEN :

53-57-61-65-69 st. met nld. nr. 6 opzetten, **6** nld. boordsteek 1/1 breien, **maar** in de laatste nld. 1 st. meerderen (= **54-58-62-66-70** st.).

Verder breien met nld. nr. 6,5 in rechte tricotsteek.

Schuine mouwrand :

Op **17** cm (**32** nld.) totale hoogte aan beide kanten **2-3-3-4-5** st. afkanten, dan op 7 st. uit de kant elke 2e nld. minderen voor :

S : 17 x 1 st.

M : 18 x 1 st.

L : 20 x 1 st.

XL : 21 x 1 st.

XXL : 22 x 1 st.

Voor het minderen van **1 st. op 7 st. uit de kant** : 7 st. recht, **2 st. samen recht** breien, de nld. verder breien en als er nog 9 st. op de linker nld. over zijn, dan **1 overhaling** en 7 st. recht breien.

Na de laatste mindering **1** nld. breien over de overige **16** st.

Dan het werk in tweeën splitsen en elke kant als volgt verder breien :

1e deel :

5 st. recht, 2 st. samen recht, **1** st. recht, de overige **8** st. op de breinld. laten wachten voor het **2e deel**, het werk keren,

1 st. averecht, 2 st. samen averecht, **4** st. averecht, keren,

3 st. recht, 2 st. samen recht, **1** st. recht, keren,

1 st. averecht, 2 st. samen averecht, **2** st. averecht, keren,

1 st. recht, 2 st. samen recht, **1** st. recht, keren,

1 st. averecht, 2 st. samen averecht, keren en deze **2** st. afkanten.

2e deel :

De wachtende **8** st. weer opnemen, dan breien : **1** st. recht, 1 overhaling, **5** st. recht, het werk keren,

4 st. averecht, **1 mindering op de achterkant**, **1** st. averecht, keren,

1 st. recht, 1 overhaling, **3** st. recht, keren,

2 st. averecht, **1 mindering op de achterkant**, **1** st. averecht, keren,

1 st. recht, 1 overhaling, **1** st. recht, keren,

1 mindering op de achterkant, **1** st. averecht, keren en deze **2** st. afkanten.

VOORPANDBIEZEN (2) :

85-89-93-97-101 st. met nld. nr. 6 opzetten, **6** nld. boordsteek 1/1 breien en hierbij beginnen en eindigen met 2 st. recht. Dan de st. laten wachten.

HALSBIES :

77-81-85-89-93 st. met nld. nr. 6 opzetten, **5** cm (**10** nld.) boordsteek 1/1 breien en hierbij beginnen en eindigen met 2 st. recht. Dan de st. laten wachten.

AFWERKING :

De schouders aan elkaar naaien (= **rode** lijnen op de tekening).

Met de stiksteek aannaaien :

– een bies langs elk voorpand.

– de halsbies langs de hals, van de rand van de ene bies tot de andere.

De bovenkant van elke mouw aan elkaar naaien (= **blauwe** lijnen op de tekening).

De schuine mouwranden langs de schuine randen van de armsgaten naaien.

De mouw- en zijnaden van het vest aan elkaar naaien.

In het rechtervoorpand op **1,5** cm uit de kant **5** knoopsgaten vormen zonder de draden door te knippen (zie tips en raad op bergeredefrance.nl/conseils), het 1e op **3** cm van de onderkant, het 2e op **2,5** cm van de bovenkant, de andere regelmatig verdeeld.

De knopen aannaaien.