

# Gilet raglan à motifs

Raglan cardigan — Raglanvest

# BERGERE

DE FRANCE

## *Une laine de qualité fabriquée en France*

ENSEMBLE, FAVORISONS LA FABRICATION FRANÇAISE

Bergère de France est une filature familiale, installée à Bar-le-Duc, au cœur de la Lorraine depuis 1946. De la création des fils à l'expédition des pelotes, de la recherche de style à la réalisation des livres et magazines, toutes ces étapes sont réalisées en France dans nos ateliers. En choisissant la laine Bergère de France, vous favorisez une production locale et encouragez le savoir-faire français.



### *Une fabrication et une qualité maîtrisée*

En tant que fabricant, nous apportons un grand soin à la qualité de nos fils. Nous maîtrisons et contrôlons ainsi directement toutes les étapes de la production.

Nous assurons dans notre usine les grandes étapes de fabrication du fil à tricoter : la teinture, la préparation, la filature, l'assemblage, le retordage, la finition et la mise en pelote des fils.

### *Une filature éthique*

Nous avons à cœur de sélectionner des matières premières respectueuses de l'environnement et du bien-être animal. Nos laines proviennent d'élevages d'Uruguay et de Nouvelle-Zélande reconnus pour la qualité de leurs fibres. Nous utilisons du coton d'Égypte issu d'une agriculture biologique. Les matières synthétiques proviennent d'une entreprise Européenne que nous avons sélectionné pour son niveau de qualité.

- La Laine Française -

FABRICANT FRANÇAIS DE LAINE  
DEPUIS 1946

# Gilet raglan à motifs



BARISIENNE

Blé 10570

MOIS				
3	6	12	18	24
PELOTES				
3	3	4	4	4

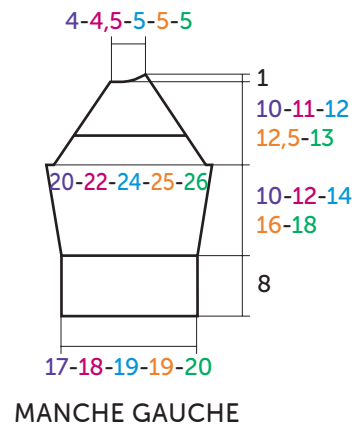
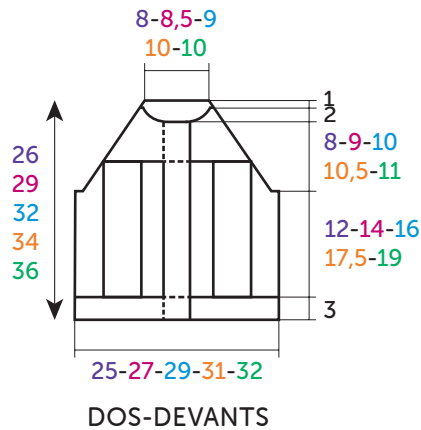

MESURES EN CM

## FRANÇAIS

AIGUILLES

n° 3,5 et 4

1 aig. à torsades

ACCESSOIRES

5 boutons en noix de coco «panda» Ø 18 mm réf. 50236 (lot de 6)

## • Légende

Croisée à droite = CàD

Croisée à gauche = CàG

**1 m. CàD sur 2 m. envers** : Glisser 2 m. sur l'aig. à torsades derrière le travail, tricoter la m. suivante à l'endroit, puis les 2 m. de l'aig. à torsades à l'envers.

**1 m. CàG sur 2 m. envers** : Glisser 1 m. sur l'aig. à torsades devant le travail, tricoter les 2 m. suivantes à l'envers, puis la m. de l'aig. à torsades à l'endroit.

**1 m. glissée** : Fil sur l'envers du travail, glisser 1 m. en la prenant comme pour la tricoter envers.

**1 boule** : Tricoter 5 m. dans 1 m. = dans 1 m. tricoter 1 m. endroit, sans lâcher la m. de l'aig. gauche, 1 jeté, tricoter la m. encore 1 fois à l'endroit, 1 jeté, tricoter la m. encore 1 fois à l'endroit, puis laisser

tomber la m. de l'aig. gauche. Tourner le travail, tricoter 5 m. envers, tourner, 5 m. endroit, tourner, 5 m. envers, tourner, 5 m. endroit, tourner, 5 m. envers.

Puis, glisser les 2 premières m. de l'aig. gauche sur l'aig. droite, tricoter 1 m. envers, rabattre les 2 m. glissées sur la m. envers, glisser la m. envers sur l'aig. gauche et rabattre les 2 m. suivantes sur cette m. Glisser de nouveau la m. envers sur l'aig. droite.

## • Points employés

**POINT MOUSSE**, aig. n° 3,5 et 4.

**JERSEY ENDROIT**, aig. n° 4.

**TORSADE**, aig. n° 4. Sur 9 m.

**1er rg (endroit du travail)** : 3 m. envers, 3 m. endroit, 3 m. envers.

**2ème rg** : 3 m. endroit, 1 m. envers, 1 jeté, 2 m. ensemble envers, 3 m. endroit.

**3ème rg** : 3 m. envers, 3 m. endroit, 3 m. envers.

**4ème rg** : 3 m. endroit, 3 m. envers, 3 m. endroit.

**5ème rg** : 1 m. envers, 1 m. CàD sur 2 m. envers, 1 m. endroit, 1 m. CàG sur 2 m. envers, 1 m. envers.

**6ème rg** : 1 m. endroit, 1 m. envers, 2 m. endroit, 1 m. envers, 2 m. endroit, 1 m. envers, 1 m. endroit.

**7ème rg** : 1 m. envers, 1 m. endroit, 2 m. envers, 1 boule, 2 m. envers, 1 m. endroit, 1 m. envers.

**8ème rg** : 1 m. endroit, 1 m. envers, 2 m. endroit, 1 m. envers, 1 m. endroit.

**9ème rg** : 1 m. envers, 1 m. CàG sur 2 m. envers, 1 m. endroit, 1 m. CàD sur 2 m. envers, 1 m. envers.

**10ème rg** : 3 m. endroit, 3 m. envers, 3 m. endroit.

**11ème rg** : Reprendre au 1er rg.

**CÔTES 1/1**, aig. n° 3,5.

## • Echantillons

Pour réussir votre modèle, il est important de tricoter les échantillons (consulter nos astuces et conseils sur [bergeredefrance.fr/conseils](http://bergeredefrance.fr/conseils)).

Un carré de 10 cm jersey endroit = 19 m. et 28 rgs.

Un carré de 10 cm point mousse aig. n° 4 = 19 m. et 32 rgs.

## • Réalisation

**DOS** :

Monter 49-54-57-61-63 m. aig. n° 3,5. Tricoter 3 cm (10 rgs) point mousse.

Continuer jersey endroit aig. n° 4.

**Début du raglan :**

A **15-17-19-20,5-22** cm (**44-50-56-58-64** rgs) de hauteur totale, de chaque côté rabattre **2-2-3-3-3** m., puis diminuer à 2 m. du bord tous les 2 rgs :

**3 mois** : 3 x 1 m.

**6 mois** : 5 x 1 m.

**12 mois** : 7 x 1 m.

**18 mois** : 6 x 1 m.

**24 mois** : 8 x 1 m.

**Pour diminuer 1 m. à 2 m. du bord** : Tricoter 2 m. endroit, 2 m. ensemble endroit, continuer le rg et lorsqu'il reste 4 m. sur l'aig. gauche, tricoter 1 surjet simple, 2 m. endroit.

Après la dernière diminution, tricoter **1** rg sur les **39-40-37-43-41** m. restantes.

**Changement de point et fin du raglan :**

**Pour le changement de point**, continuer point mousse, **en même temps pour la fin du raglan** de chaque côté diminuer à 2 m. du bord :

**3 mois et 6 mois** : dès le 1er rg, puis tous les 2 rgs 5 x 1 m., \* tous les 4 rgs 1 x 1 m., tous les 2 rgs 2 x 1 m. \*, tricoter 2 fois de \* à \*.

**12 mois** : dès le 3ème rg, puis tous les 2 rgs 3 x 1 m., \* tous les 4 rgs 1 x 1 m., tous les 2 rgs 2 x 1 m. \*, tricoter 2 fois de \* à \*.

**18 mois** : dès le 1er rg, puis tous les 2 rgs 2 x 1 m., \* tous les 4 rgs 1 x 1 m., tous les 2 rgs 2 x 1 m. \*, tricoter 3 fois de \* à \*.

**24 mois** : dès le 1er rg 1 x 1 m., puis \* tous les 4 rgs 1 x 1 m., tous les 2 rgs 2 x 1 m. \*, tricoter 3 fois de \* à \*.

Après la dernière diminution, tricoter **1** rg sur les **17-18-19-21-21** m. restantes, puis les rabattre **pour l'encolure**.

**DEVANT GAUCHE :**

Monter **28-31-32-34-35** m. aig. n° 3,5. Tricoter **3** cm (**10** rgs) point mousse.

Continuer aig. n° 4 en tricotant :

**8-10-13-13-14** m. jersey endroit,

**9** m. torsade,

**4-5-3-5-5** m. jersey endroit,

**7** m. point mousse **pour la bordure**.

**Début du raglan :**

A **15-17-19-20,5-22** cm (**44-50-56-58-64** rgs) de hauteur totale, à droite rabattre, puis diminuer comme au dos.

Après la dernière diminution, tricoter **1** rg sur les **23-24-22-25-24** m. restantes, **mais ne pas faire** le jeté et les 2 m. ensemble envers de la torsade.

**Changement de point, fin du raglan et encolure :**

**Pour le changement de point**, continuer point mousse, **en même temps pour la fin du raglan à droite** diminuer à 2 m. du bord :

**3 mois et 6 mois** : dès le 1er rg, puis tous les 2 rgs 5 x 1 m., tous les 4 rgs 1 x 1 m., tous les 2 rgs 2 x 1 m., tous les 4 rgs 1 x 1 m.,

**12 mois** : dès le 3ème rg, puis tous les 2 rgs 3 x 1 m., tous les 4 rgs 1 x 1 m., tous les 2 rgs 2 x 1 m., tous les 4 rgs 1 x 1 m.,

**18 mois** : dès le 1er rg, puis tous les 2 rgs 2 x 1 m., \* tous les 4 rgs 1 x 1 m., tous les 2 rgs 2 x 1 m. \*, tricoter 2 fois de \* à \*, tous les 4 rgs 1 x 1 m.,

**24 mois** : dès le 1er rg 1 x 1 m., puis \* tous les 4 rgs 1 x 1 m., tous les 2 rgs 2 x 1 m. \*, tricoter 2 fois de \* à \*, tous les 4 rgs 1 x 1 m.,

**mais entre-temps, pour l'encolure** à **23-26-29-31-33** cm (**68-78-86-90-98** rgs) de hauteur totale, à gauche rabattre tous les 2 rgs 1 x **7-8-8-9-9** m., 1 x 2 m., 1 x 1 m. et les **4** m. restantes.

**DEVANT DROIT :**

Monter **28-31-32-34-35** m. aig. n° 3,5.

Tricoter **3** cm (**10** rgs) point mousse.

Continuer aig. n° 4 en tricotant :

**7** m. point mousse **pour la bordure**,

**4-5-3-5-5** m. jersey endroit,

**9** m. torsade,

**8-10-13-13-14** m. jersey endroit.

**Début du raglan :**

A **15-17-19-20,5-22** cm (**44-50-56-58-64** rgs) de hauteur totale, à gauche rabattre, puis diminuer comme au dos.

Après la dernière diminution, tricoter **1** rg sur les **23-24-22-25-24** m. restantes.

**Changement de point, fin du raglan et encolure :**

**Pour le changement de point**, continuer point mousse, **en même temps pour la fin du raglan à gauche** diminuer comme au devant gauche, **mais entre-temps, pour l'encolure, à droite** rabattre comme au devant gauche.

**MANCHE GAUCHE :**

Monter **33-35-37-37-39** m. aig. n° 3,5. Tricoter **8** cm (**24** rgs) côtes 1/1, **mais** au dernier rg **pour 6 mois** augmenter 1 m. (= **33-36-37-37-39** m.).

Continuer jersey endroit aig. n° 4.

A **11** cm (**32** rgs) de hauteur totale, augmenter de chaque côté à 2 m. du bord :

**3 mois** : 3 x 1 m. tous les 6 rgs.

**6 mois** : 4 x 1 m. tous les 6 rgs.

**12 mois** : 5 x 1 m. tous les 6 rgs.

**18 mois** : 6 x 1 m. tous les 6 rgs.

**24 mois** : 3 x 1 m. tous les 8 rgs, 3 x 1 m. tous les 6 rgs.

Puis, continuer sur les **39-44-47-49-51** m. obtenues.

**Début du raglan :**

A **18-20-22-24-26** cm (**52-58-64-70-74** rgs) de hauteur totale, de chaque côté rabattre, puis diminuer comme au dos.

Après la dernière diminution, tricoter **1** rg sur les **29-30-27-31-29** m. restantes.

**Changement de point et fin du raglan :**

**Pour le changement de point**, continuer point mousse, **en même temps pour la fin du raglan à droite** diminuer comme au dos, **à gauche** diminuer comme au devant, puis rabattre à gauche tous les 2 rgs 1 x **3-4-5-5-5** m., 1 x 2 m. et les **4** m. restantes.

**MANCHE DROITE :**

Comme la manche gauche en tricotant le raglan en sens inverse.

**COL :**

Monter **70-74-78-82-86** m. aig. n° 3,5. Tricoter **2** cm (**6** rgs) point mousse et laisser les m. en attente.

**FINITIONS :**

Assembler les raglans.

Poser à points arrière le col au bord de l'encolure d'un bord de bordure à l'autre. Faire les coutures des manches en prévoyant un revers de **4** cm.

Faire les coutures des côtés du gilet.

Sur le devant droit, former **5** boutons sans couper les fils à **4** m. du bord (consulter nos astuces et conseils sur [bergeredefrance.fr/conseils](http://bergeredefrance.fr/conseils)), la 1ère à **1,5** cm du bas, la 2ème à **1** cm du haut, les autres régulièrement espacées.

Coudre les boutons.

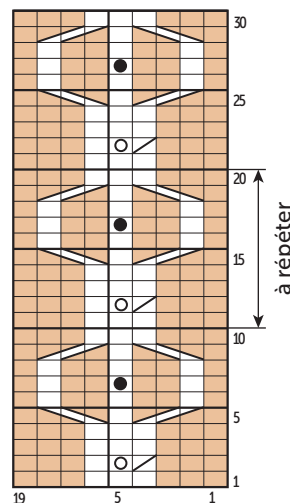
**TORSADE**

	= 1 m. jersey envers
	= 1 m. jersey endroit
	= 2 m. ensemble endroit
	= 1 jeté
	= 1 boule
	= 1 m. CàD sur 2 m. envers
	= 1 m. CàG sur 2 m. envers

# Raglan cardigan



		MONTHS				
		3	6	12	18	24
		BALLS				
Blé	10570	3	3	4	4	4

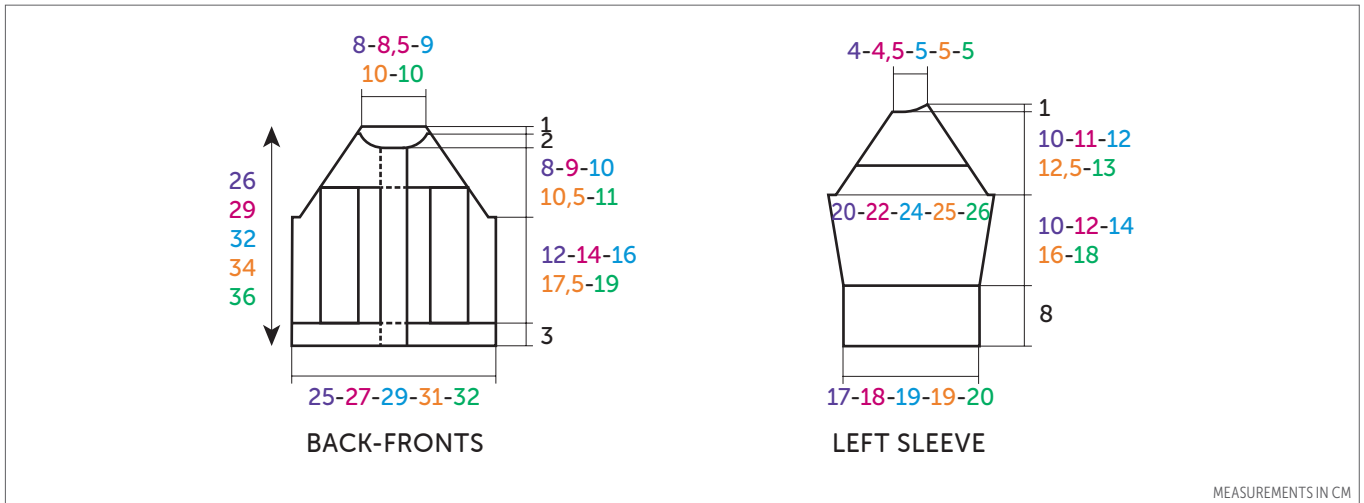

MEASUREMENTS IN CM

ENGLISH

- NEEDLES**  
**3.5 mm & 4 mm**  
**1 cable needle (cn)**
- ACCESSORIES**  
**5 coconut buttons «panda»**  
**Ø 18 mm ref. 50236 (pk of 6)**

## • Abbreviations

**Right cross = CR**  
**Left cross = CL**  
**1CR2p** : Sl 2 sts onto cn at back of work, k1, p2 from cn.  
**1CL2p** : Sl 2 sts onto cn at front of work, p2, k1 from cn.  
**Sl1** : With the yarn on the **WS** of work, sl1 purlwise.  
**1 bobble** : knit 5 sts in 1 = in 1 st work k1, without dropping the st from the LH needle, yon, k1 in same st again, yon, k1 in same st again, then drop the st from LH needle. Turn the work, p5, turn the work, k5, turn the work, p5, turn the work k5, turn the work p5.  
 Then, slip the first 2 sts fro the LH needle onto the RH needle, p1, cast off the 2 slipped sts over the purl st, slip the purl st onto the LH needle & cast off the next

2 sts over this st. Slip the new purl st onto the RH needle.

## • Stitches used

- GARTER STITCH (G ST)**, 3.5 mm & 4 mm needles.  
**STOCKING STITCH (ST ST)**, 4 mm needles.  
**CABLE**, 4 mm needles. Over 9 sts.  
**Row 1 (RS)** : p3, k3, p3.  
**Row 2** : k3, p1, yon, p2tog, k3.  
**Row 3** : p3, k3, p3.  
**Row 4** : k3, p3, k3.  
**Row 5** : p1, **1CR2p**, k1, **1CL2p**, p1.  
**Row 6** : k1, p1, k2, p1, k2, p1, k1.  
**Row 7** : p1, k1, p2, 1 bobble, p2, k1, p1.  
**Row 8** : k1, p1, k2, p1, k2, p1, k1.  
**Row 9** : p1, **1CL2p**, k1, **1CR2p**, p1.  
**Row 10** : k2, p3, k3.  
 Rep Rows 1 to 10.  
**1/1 RIB**, 3.5 mm needles.

## • Tension/gauge

To achieve a good result it is essential to make a tension square (see our hints & tips at [bergeredefrance.com/advices](http://bergeredefrance.com/advices)).  
 A 10 cm (4 in) square measured over St St using 4 mm needles = 19 sts & 28 rows.  
 A 10 cm (4 in) square of G St using 4.0 mm needles = 19 sts & 32 rows.

## • To make

### BACK :

Using 3.5 mm needles, CO **49-54-57-61-63** sts. Work **3 cm [1¼ in] (10 rows)** in G St (every row knit).  
 Change to 4 mm needles & starting with a knit row cont in St St.

### Start of raglan :

When work measures **15-17-19-20,5-22 cm [6-6¾-7½-8-8¾ in] (44-50-56-58-64 rows)** total, cast off **2-2-3-3-3** sts at beg of next 2 rows. **45-50-51-55-57** sts rem.

**Next row (RS - dec)** : k2, k2tog, work along the row until 4 sts rem on LH needle, sl1, k1, pssso, k2.

Rep the dec row on every RS row **2-4-6-5-7** more times.

After the final dec work **1** row on the rem **39-40-37-43-41** sts.

### Change of stitch & end of raglan :

**For the change of stitch, cont in G St, at the same time for the end of the raglan** cont to dec 2 sts in from the edge as before :

**3 mths & 6 mths** : on the 1st row, then on every RS row 5 times in total, \* on foll 4th row once, on every RS row twice. \*, work from \* to \* 2 times.

**12 mths** : on the 3rd row, then on every RS row 3 times in total, \* on foll 4th row once, on every RS row twice. \*, work from \* to \* twice.

**18 mths** : on the 1st row, then on every RS row 2 times in total, \* on foll 4th row once, on every RS row twice. \*, work from \* to \* 3 times.

**24 mths** : on the 1st row, then \* on foll 4th row once, on every RS row twice. \*, work from \* to \* 3 times.

After the final dec, work **1** row on the rem **17-18-19-21-21** sts, then cast off **for the neck**.

## LEFT FRONT :

Using 3.5 mm needles, CO **28-31-32-34-35** sts. Work **3** cm [**1¼** in] (**10** rows) G St.

Change to 4 mm needles & cont as foll : **8-10-13-13-14** sts St St,

**9** sts cable,

**4-5-3-5-5** sts St St,

**7** sts G St **for the border**.

### Start of raglan :

When work measures **15-17-19-20,5-22** cm [**6-6¾-7½-8-8¾** in] (**44-50-56-58-64** rows) total, cast off **2-2-3-3-3** sts at beg of next RS row, work **1** row straight.

**Next row (RS - dec)** : k2, k2tog, patt to end.

Rep the dec row on every RS row **2-4-6-5-7** more times.

After the final dec, work 1 row on the rem **23-24-22-25-24** sts, **but do not work** the yon & the p2tog on the cable.

### Change of stitch, end of raglan and neck :

**for the change of stitch**, cont in G St, **at the same time for the end of raglan at the beg of RS rows** dec 1 st, 2 sts in from the edge as for Back as foll :

**3 mths & 6 mths** : on the 1st row, then on every foll RS row 4 times, foll 4th row once, every RS row twice, foll 4th row once,

**12 mths** : on the 3rd row, then on every RS row twice, foll 4th row once, every RS row twice, foll 4th row once,

**18 mths** : on the 1st row, then on foll RS row once, \* foll 4th row once, every RS row twice. \*, work from \* to \* 2 times, foll 4th row once,

**24 mths** : on the 1st row, then \* on foll 4th row once, every RS row twice \*, work from \* to \* twice, foll 4th row once,

**but at the same time, for the neck**, when work measures **23-26-29-31-33** cm [**9-9¾-11-12¼-13** in] (**68-78-86-90-98** rows) total, **at the beg of every WS row** cast off **7-8-8-9-9** sts once, 2 sts once, 1 st once & the rem **4** sts

## RIGHT FRONT :

Using 3.5 mm needles, CO **28-31-32-34-35** sts. Work **3** cm [**1¼** in] (**10** rows) G St.

Change to 4 mm needles & cont as foll : **7** sts G St **for the border**,

**4-5-3-5-5** sts St St,

**9** sts cable,

**8-10-13-13-14** sts St St.

### Start of raglan :

When work measures **15-17-19-20,5-22** cm [**6-6¾-7½-8-8¾** in] (**44-50-56-58-64** rows) total, cast off **2-2-3-3-3** sts at beg of next WS row.

**Next row (RS - dec)** : patt until 4 sts rem on LH needle, sl1, k1, pss0, k2.

Rep the dec row on every RS row **2-4-6-5-7** more times.

After the final dec, work 1 row on the rem **23-24-22-25-24** sts.

### Change of stitch, end of raglan and neck :

**for the change of stitch**, cont in G St, **at the same time for the end of raglan at the end of RS rows** dec 1 st, 2 sts in from the edge as for Back as foll :

**3 mths & 6 mths** : on the 1st row, then on every foll RS row 4 times, foll 4th row once, every RS row twice, foll 4th row once,

**12 mths** : on the 3rd row, then on every RS row twice, foll 4th row once, every RS row twice, foll 4th row once,

**18 mths** : on the 1st row, then on foll RS row once, \* foll 4th row once, every RS row twice. \*, work from \* to \* 2 times, foll 4th row once,

**24 mths** : on the 1st row, then \* on foll 4th row once, every RS row twice \*, work from \* to \* twice, foll 4th row once,

**but at the same time, for the neck**, when work measures **23-26-29-31-33** cm [**9-9¾-11-12¼-13** in] (**68-78-86-90-98** rows) total, **at the beg of every RS row** cast off **7-8-8-9-9** sts once, 2 sts once, 1 st once & the rem **4** sts

**8-10-13-13-14** m. jersey endroit.

## LEFT SLEEVE :

Using 3.5 mm needles CO **33-35-37-37-39** sts. Work **8** cm [**3** in] (**24** rows) 1/1 rib, **but** on the final row **for 6 mths** inc 1 st (= **33-36-37-37-39** sts).

Change to 4 mm needles & starting with a knit row cont in St St.

When work measures **11** cm [**4¼** in] (**32** rows) total, cont as foll :

**Next row (RS - inc)** : k2, inc 1, knit until 2 sts rem on LH needle, inc 1, k2

Rep the inc row on every foll **6th-6th-6th-6th-8th** row **2-3-4-5-2** more time times, then on foll 6th row **0-0-0-0-3** times.

Cont on the **39-44-47-49-51** sts obtained.

### Start of raglan :

When work measures **18-20-22-24-26** cm [**7-8-8½-9½-10¼** in] (**52-58-64-70-74** rows) total, cast off **2-2-3-3-3** sts at beg of next 2 rows, then dec at each end of every RS row in the same way as for Back.

After the final dec, work **1** row on the rem **29-30-27-31-29** sts.

### Change of st & end of raglan :

**For the change of st**, con in G St, **at the saem time for the end of the raglan at beg of RS rows** dec in the same way as for Back, **at the end of RS rows** dec in the same way as for Front, then cast off at the beg of every WS row **3-4-5-5-5** sts once, 2 sts once & the rem **4** sts.

## RIGHT SLEEVE :

Work the same as for Left Sleeve reversing the raglan shaping.

## NECKBAND :

Using 3.5 mm needles, CO **70-74-78-82-86** sts. Work **2** cm [**¾** in] (**6** rows) G St & leave the sts on a spare needle.

## FINISHING :

Join the raglan seams.

Using back stitch, graft (see grafting a border at [bergeredefrance.com/advices](http://bergeredefrance.com/advices)) the neckband from the edge of one border to the other.

Sew the sleeve seams, stitching the last **4** cm [**1½** in] at the cuff on the RS of work to allow for turning back.

Sew the side seams.

On the Right Front make **5** buttonholes without cutting the yarn **4** sts in from the edge (see our hints and tips at [bergeredefrance.com/advices](http://bergeredefrance.com/advices)), the 1st **1,5** cm from the bottom, the 2nd **1** cm from the top, the others spaced at regular intervals.

Sew on the buttons.

Secure & weave in all ends.

## CABLES

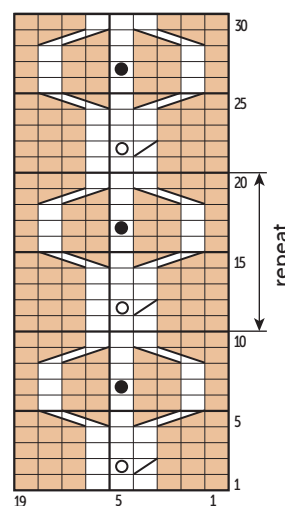

	= p1 on RS, k1 on WS
	= k1 on RS, p1 on WS
	= k2tog
	= yon
	= 1 bobble
	= 1CRp2
	= 1CLp2

# Raglanvest



## BARISIENNE

Blé 10570

MAANDEN				
3	6	12	18	24
BOLLEN				
3	3	4	4	4

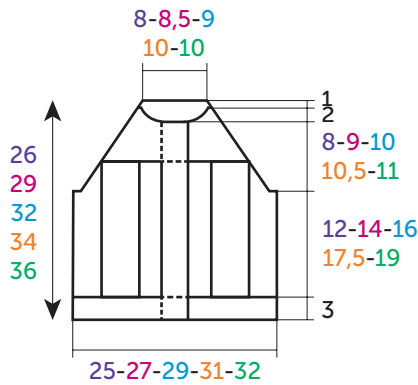

RUGPAND - VOORPANDEN

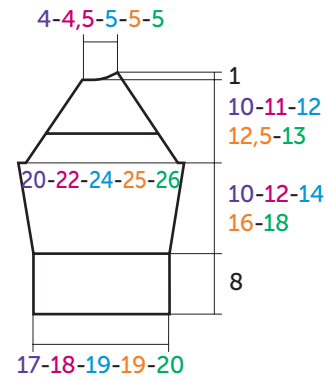

LINKERMOUW

AFMETINGEN IN CM



### BREINAALDEN

nr. 3,5 en 4

1 kabelnld.

### FOURNITUREN

5 knopen in kokoshout «panda»  
Ø 18 mm art. 50236 (pakje van 6)

5 st. averecht breien, keren, 5 st. recht, keren, 5 st. averecht, keren, 5 st. recht, keren, 5 st. averecht.

Dan de eerste 2 st. van de linkernld. op de rechternld. zetten, 1 st. averecht breien, de 2 afgehaalde st. over de st. averecht afkanten, de st. averecht op de linkernld. zetten en de volgende 2 st. over deze st. afkanten. De st. averecht opnieuw op de rechternld. zetten.

1 st. averecht.

**8e nld.** : 1 st. recht, 1 st. averecht, 2 st. recht, 1 st. averecht, 2 st. recht, 1 st. averecht, 1 st. recht.

**9e nld.** : 1 st. averecht, 1 st. lkr. over 2 st. averecht, 1 st. recht, 1 st. rkr. over 2 st. averecht, 1 st. averecht.

**10e nld.** : 3 st. recht, 3 st. averecht, 3 st. recht.

**11e nld.** : Vanaf de 1e nld. herhalen.

**BOORDSTEELK 1/1**, nld. nr. 3,5.

## • Toelichting

Rechts kruisen = rkr.

Links kruisen = lkr.

**1 st. rkr. over 2 st. averecht** : 2 st. op de kabelnld. achter het werk zetten, de volgende st. recht breien, dan de 2 st. van de kabelnld. averecht breien.

**1 st. lkr. over 2 st. averecht** : 1 st. op de kabelnld. voor het werk zetten, de volgende 2 st. averecht breien, dan de st. van de kabelnld. recht breien.

**1 st. afhaken** : draad achter het werk, 1 st. afhaken en hierbij insteken alsof je de st. averecht gaat breien.

**1 nop** : 5 st. in 1 st. breien = in 1 st. breien : 1 st. recht, zonder de st. van de linkernld. te laten vallen : 1 omslag, de st. nog 1 keer recht breien, 1 omslag, de st. nog 1 keer recht breien, dan de st. van de linkernld. laten vallen. Het werk keren,

## • Gebruikte steken

**RIBBELSTEELK**, nld. nr. 3,5 en 4.

**RECHTE TRICOTSTEELK**, nld. nr. 4.

**KABEL**, nld. nr. 4. Over 9 st.

**1e nld. (goede kant van het werk)** : 3 st. averecht, 3 st. recht, 3 st. averecht.

**2e nld.** : 3 st. recht, 1 st. averecht, 1 omslag, 2 st. samen averecht, 3 st. recht.

**3e nld.** : 3 st. averecht, 3 st. recht, 3 st. averecht.

**4e nld.** : 3 st. recht, 3 st. averecht, 3 st. recht.

**5e nld.** : 1 st. averecht, 1 st. rkr. over 2 st. averecht, 1 st. recht, 1 st. lkr. over 2 st. averecht, 1 st. averecht.

**6e nld.** : 1 st. recht, 1 st. averecht, 2 st. recht, 1 st. averecht, 2 st. recht, 1 st. averecht, 1 st. recht.

**7e nld.** : 1 st. averecht, 1 st. recht, 2 st. averecht, 1 nop, 2 st. averecht, 1 st. recht,

## • Proeflapjes

Voor het slagen van je model is het belangrijk om de proeflapjes te breien (zie tips en raad op [bergerefrance.nl/conseils](http://bergerefrance.nl/conseils)).

Een vierkant van 10 cm in rechte tricotsteek = 19 st. en 28 nld.

Een vierkant van 10 cm in ribbelsteek met nld. nr. 4 = 19 st. en 32 nld.

## • Uitvoering

### RUGPAND :

**49-54-57-61-63** st. met nld. nr. 3,5 opzetten en **3** cm (**10** nld.) ribbelsteek breien.

Verder breien met nld. nr. 4 in rechte tricotsteek.

**Begin van de raglan :**

Op **15-17-19-20,5-22** cm (**44-50-56-58-64** nld.) totale hoogte aan beide kanten **2-2-3-3-3** st. afkanten, dan op 2 st. uit de kant elke 2e nld. minderen voor :

**3 mnd.** : 3 x 1 st.

**6 mnd.** : 5 x 1 st.

**12 mnd.** : 7 x 1 st.

**18 mnd.** : 6 x 1 st.

**24 mnd.** : 8 x 1 st.

**Voor het minderen van 1 st. op 2 st. uit de kant :** 2 st. recht, 2 st. samen recht breien, de nld. verder breien en als er nog 4 st. op de linkernld. over zijn, dan 1 overhaling en 2 st. recht breien.

Na de laatste mindering **1** nld. breien over de overige **39-40-37-43-41** st.

**Veranderen van steek en einde raglan :**

**Voor het veranderen van steek** verder breien in ribbelsteek, **tegelijk voor het einde van de raglan** aan beide kanten op 2 st. uit de kant minderen voor :

**3 mnd. en 6 mnd.** : vanaf de 1e nld., dan elke 2e nld. 5 x 1 st., \* elke 4e nld. 1 x 1 st., elke 2e nld. 2 x 1 st. \*, 2 keer van \* tot \* breien.

**12 mnd.** : vanaf de 3e nld., dan elke 2e nld. 3 x 1 st., \* elke 4e nld. 1 x 1 st., elke 2e nld. 2 x 1 st. \*, 2 keer van \* tot \* breien.

**18 mnd.** : vanaf de 1e nld., dan elke 2e nld. 2 x 1 st., \* elke 4e nld. 1 x 1 st., elke 2e nld. 2 x 1 st. \*, 3 keer van \* tot \* breien.

**24 mnd.** : vanaf de 1e nld. 1 x 1 st., dan \* elke 4e nld. 1 x 1 st., elke 2e nld. 2 x 1 st. \*, 3 keer van \* tot \* breien.

Na de laatste mindering **1** nld. breien over de overige **17-18-19-21-21** st., ze dan afkanten **voor de hals**.

**LINKERVOORPAND :**

**28-31-32-34-35** st. met nld. nr. 3,5 opzetten en **3** cm (**10** nld.) ribbelsteek breien.

Als volgt met nld. nr. 4 verder breien :

**8-10-13-13-14** st. rechte tricotsteek,

**9** st. kabel,

**4-5-3-5-5** st. rechte tricotsteek,

**7** st. ribbelsteek **voor de bies**.

**Begin van de raglan :**

Op **15-17-19-20,5-22** cm (**44-50-56-58-64** nld.) totale hoogte rechts afkanten, dan minderen als voor het rugpand.

Na de laatste mindering **1** nld. breien over de overige **23-24-22-25-24** st., **maar niét** de omslag en de 2 st. samen averecht van de kabel breien.

**Veranderen van steek, einde raglan en hals :**

**Voor het veranderen van steek** verder breien in ribbelsteek, **tegelijk voor het einde van de raglan rechts** op 2 st. uit de kant minderen voor :

**3 mnd. en 6 mnd.** : vanaf de 1e nld., dan elke 2e nld. 5 x 1 st., elke 4e nld. 1 x 1 st., elke 2e nld. 2 x 1 st., elke 4e nld. 1 x 1 st.,

**12 mnd.** : vanaf de 3e nld., dan elke 2e nld. 3 x 1 st., elke 4e nld. 1 x 1 st., elke 2e nld. 2 x 1 st., elke 4e nld. 1 x 1 st.,

**18 mnd.** : vanaf de 1e nld., dan elke 2e nld. 2 x 1 st., \* elke 4e nld. 1 x 1 st., elke 2e nld. 2 x 1 st. \*, 2 keer van \* tot \* breien, elke 4e nld. 1 x 1 st.,

**24 mnd.** : vanaf de 1e nld. 1 x 1 st., dan \* elke 4e nld. 1 x 1 st., elke 2e nld. 2 x 1 st. \*, 2 keer van \* tot \* breien, elke 4e nld. 1 x 1 st.,

**maar ondertussen, voor de hals** op **23-26-29-31-33** cm (**68-78-86-90-98** nld.) totale hoogte **links** elke 2e nld. 1 x **7-8-8-9-9** st., 1 x 2 st., 1 x 1 st. en de overige **4** st. afkanten.

**RECHTERVOORPAND :**

**28-31-32-34-35** st. met nld. nr. 3,5 opzetten en **3** cm (**10** nld.) ribbelsteek breien.

Als volgt met nld. nr. 4 verder breien :

**7** st. ribbelsteek **voor de bies**,

**4-5-3-5-5** st. rechte tricotsteek,

**9** st. kabel,

**8-10-13-13-14** st. rechte tricotsteek.

**Begin van de raglan :**

Op **15-17-19-20,5-22** cm (**44-50-56-58-64** nld.) totale hoogte links afkanten, dan minderen als voor het rugpand.

Na de laatste mindering **1** nld. breien over de overige **23-24-22-25-24** st.

**Veranderen van steek, einde raglan en hals :**

**Voor het veranderen van steek** verder breien in ribbelsteek, **tegelijk voor het einde van de raglan links** minderen als voor het linkervoorpand, **maar ondertussen, voor de hals rechts** afkanten als voor het linkervoorpand.

**LINKERMOUW :**

**33-35-37-37-39** st. met nld. nr. 3,5 opzetten, **8** cm (**24** nld.) boordsteek 1/1 breien, **maar** in de laatste nld. **voor 6 mnd.** 1 st. meerderen (= **33-36-37-37-39** st.).

Verder breien met nld. nr. 4 in rechte tricotsteek.

Op **11** cm (**32** nld.) totale hoogte aan beide kanten op 2 st. uit de kant meerderen voor :

**3 mnd.** : 3 x 1 st. elke 6e nld.

**6 mnd.** : 4 x 1 st. elke 6e nld.

**12 mnd.** : 5 x 1 st. elke 6e nld.

**18 mnd.** : 6 x 1 st. elke 6e nld.

**24 mnd.** : 3 x 1 st. elke 8e nld., 3 x 1 st. elke 6e nld.

Dan verder breien over de verkregen **39-44-47-49-51** st.

**Begin van de raglan :**

Op **18-20-22-24-26** cm (**52-58-64-70-74** nld.) totale hoogte aan beide kanten afkanten, dan minderen als voor het rugpand.

Na de laatste mindering **1** nld. breien over de overige **29-30-27-31-29** st.

**Veranderen van steek en einde raglan :**

**Voor het veranderen van steek** verder breien in ribbelsteek, **tegelijk voor het einde van de raglan rechts** minderen als voor het rugpand, **links** minderen als voor het voorpand, dan links elke 2e nld. 1 x **3-4-5-5-5** st., 1 x 2 st. en de overige **4** st. afkanten.

**RECHTERMouw :**

Als de linkermouw, maar de raglan in spiegelbeeld breien.

**HALSBIES :**

**70-74-78-82-86** st. met nld. nr. 3,5 opzetten, **2** cm (**6** nld.) ribbelsteek breien en de st. laten wachten.

**AFWERKING :**

De raglannaden aan elkaar naaien.

De bies met de stiksteek langs de hals naaien, van de rand van de ene bies tot de andere.

De mouwnaden sluiten en hierbij rekening houden met een omslag van **4** cm.

De zijnaden van het vest aan elkaar naaien.

In het rechtervoorpand op **4** st. uit de kant **5** knoopsgaten vormen zonder de draden door te knippen (zie tips en raad op [bergeredefrance.nl/conseils/](http://bergeredefrance.nl/conseils/)), het 1e op **1,5** cm van de onderkant, het 2e op **1** cm van de bovenkant, de andere regelmatig verdeeld.

De knopen aannaaien.

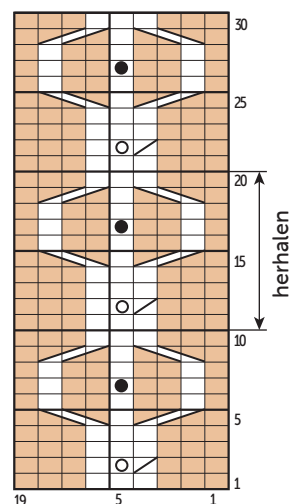
**KABEL**

	= 1 st. averecht tricotsteek
	= 1 st. rechte tricotsteek
	= 2 st. samen recht
	= 1 omslag
	= 1 nop
	= 1 st. rkr. over 2 st. averecht
	= 1 st. lkr. over 2 st. averecht