

Pull jacquard montagne

Mountain sweater — Jacquardtrui berglandschap

BERGERE

DE FRANCE

Une laine de qualité fabriquée en France

ENSEMBLE, FAVORISONS LA FABRICATION FRANÇAISE

Bergère de France est une filature familiale, installée à Bar-le-Duc, au cœur de la Lorraine depuis 1946. De la création des fils à l'expédition des pelotes, de la recherche de style à la réalisation des livres et magazines, toutes ces étapes sont réalisées en France dans nos ateliers. En choisissant la laine Bergère de France, vous favorisez une production locale et encouragez le savoir-faire français.



Une fabrication et une qualité maîtrisée

En tant que fabricant, nous apportons un grand soin à la qualité de nos fils. Nous maîtrisons et contrôlons ainsi directement toutes les étapes de la production.

Nous assurons dans notre usine les grandes étapes de fabrication du fil à tricoter : la teinture, la préparation, la filature, l'assemblage, le retordage, la finition et la mise en pelote des fils.

Une filature éthique

Nous avons à cœur de sélectionner des matières premières respectueuses de l'environnement et du bien-être animal. Nos laines proviennent d'élevages d'Uruguay et de Nouvelle-Zélande reconnus pour la qualité de leurs fibres. Nous utilisons du coton d'Égypte issu d'une agriculture biologique. Les matières synthétiques proviennent d'une entreprise Européenne que nous avons sélectionné pour son niveau de qualité.

- La Laine Française -

FABRICANT FRANÇAIS DE LAINE
DEPUIS 1946

Pull jacquard montagne



CALINOU

Terre	10052
Barbapapa	10025
Bégonia	10051
Ivoire	10024
Melon	10035

MOIS				
12	18	24	36	48
PELOTES				
2	3	3	3	3
1	1	1	1	1
1	1	1	1	1
1	1	1	1	1
1	1	1	1	1

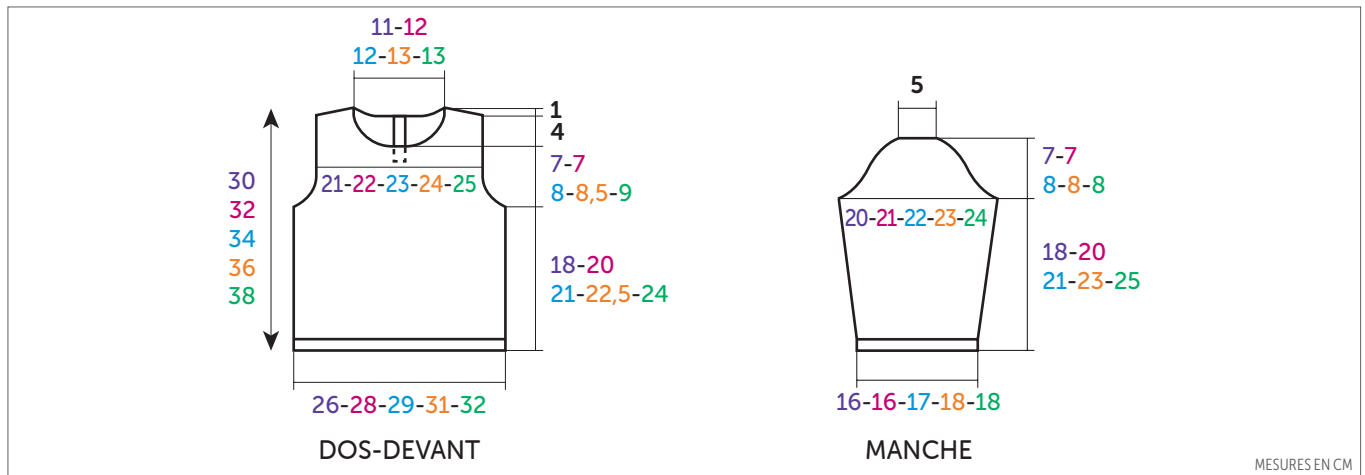

AIGUILLES
n° 2,5 et 3

ACCESSOIRES
2 pressions Ø 10 mm réf. 50405
(lot de 20)

2 boutons boule effet nacre jaune
Ø 9 mm réf. 50124 (lot de 7)

• Points employés

CÔTES 2/2, aig. n° 2,5.

JERSEY ENDROIT, aig. n° 3.

POINT DE RIZ, aig. n° 3.

JACQUARD, aig. n° 3. Suivre la grille selon la taille à réaliser. Prendre un peloton par motif et bien croiser les fils à chaque changement de coloris. Les petits motifs peuvent être brodés au point de mailles.

• Echantillon

Pour réussir votre modèle, il est important de tricoter l'échantillon (consulter nos astuces et conseils sur bergeredefrance.fr/conseils).

Un carré de 10 cm jersey endroit = 27 m. et 33 rgs.

• Réalisation

DOS :

Monter 74-78-78-86-86 m. Terre aig. n° 2,5. Tricoter 8 rgs côtes 2/2, mais au dernier rg pour 12 mois diminuer 1 m. de chaque côté, 24 mois et 48 mois augmenter 1 m. de chaque côté (= 72-78-80-86-88 m.).

Continuer jersey endroit aig. n° 3.

Emmanchures :

A 18-20-21-22,5-24 cm (62-70-72-78-82 rgs) de hauteur totale, de chaque côté rabattre tous les 2 rgs :

12 mois : 1 x 3 m., 1 x 2 m., 2 x 1 m.

18 mois et 24 mois : 1 x 3 m., 1 x 2 m., 3 x 1 m.

36 mois et 48 mois : 1 x 3 m., 2 x 2 m., 3 x 1 m.

Puis, continuer sur les 58-62-64-66-68 m. restantes.

Ouverture :

A 24-26-28-30-32 cm (82-88-96-102-108 rgs) de hauteur totale, le travail se sépare en 2 parties.

1ère partie :

Tricoter 26-28-29-30-31 m. et les laisser en attente sur l'aig.

Continuer sur les 32-34-35-36-37 m. suivantes en tricotant 6 m. point de riz pour la bordure, 26-28-29-30-31 m. jersey endroit.

Encolure et épaule :

A 29-31-33-35-37 cm (98-106-112-120-126 rgs) de hauteur totale, pour l'encolure rabattre à droite tous les 2 rgs 15-16-16-17-17 m., 1 x 2 m., en même temps que la 1ère diminution d'encolure, pour l'épaule rabattre à gauche tous les 2 rgs :

12 mois : 3 x 5 m.

18 mois : 2 x 5 m., 1 x 6 m.

24 mois et 36 mois : 1 x 5 m., 2 x 6 m.

48 mois : 3 x 6 m.

2ème partie :

Reprendre les 26-28-29-30-31 m. laissées en attente, puis en tricotant relever 1 m. derrière chacune des 6 m. de la bordure de la 1ère partie.

Sur les 32-34-35-36-37 m. obtenues, continuer en tricotant 6 m. point de riz pour la bordure et jersey endroit sur les autres m.

Epaule et encolure :

A 29-31-34-35-37 cm (98-106-112-120-126 rgs) de hauteur totale, pour l'épaule rabattre à droite comme à la 1ère partie, en même temps que la 1ère diminution d'épaule, pour l'encolure rabattre à gauche comme à la 1ère partie.

DEVANT :

Monter 74-78-78-86-86 m. Terre aig. n° 2,5. Tricoter 8 rgs côtes 2/2, mais au dernier rg pour 12 mois diminuer 1 m.

de chaque côté, **24 mois** et **48 mois** augmenter 1 m. de chaque côté (= **72-78-80-86-88** m.).

Continuer jacquard et jersey endroit aig. n° 3 en suivant la **grille** selon la taille à tricoter.

Emmanchures :

Rabattre comme au dos, puis continuer sur les **58-62-64-66-68** m. restantes.

Encolure :

A **25-27-29-31-33** cm (**84-92-98-106-112** rgs) de hauteur totale, rabattre les **16-18-18-20-20** m. centrales, continuer chaque côté séparément en rabattant côté encolure tous les 2 rgs 1 x 2 m., 4 x 1 m.

Epaules :

Rabattre comme au dos.

MANCHES :

Monter **46-46-50-50-50** m. Terre aig. n° 2,5. Tricoter **8** rgs côtes 2/2, **mais** au dernier rg **pour 24 mois** diminuer 1 m. de chaque côté (= **46-46-48-50-50** m.).

Continuer jersey endroit aig. n° 3 en augmentant de chaque côté à 2 m. du bord :

12 mois : 5 x 1 m. tous les 10 rgs.

18 mois : 6 x 1 m. tous les 10 rgs.

24 mois : 3 x 1 m. tous les 10 rgs, 4 x 1 m. tous les 8 rgs.

36 mois : 7 x 1 m. tous les 10 rgs.

48 mois : 6 x 1 m. tous les 10 rgs, 2 x 1 m. tous les 8 rgs.

Puis, continuer sur les **56-58-62-64-66** m. obtenues.

Tête de manche :

A **18-20-21-23-25** cm (**62-70-72-80-86** rgs) de hauteur totale, de chaque côté rabattre tous les 2 rgs :

12 mois : 1 x 3 m., 2 x 2 m., 6 x 1 m., 2 x 2 m., 1 x 3 m. et les 16 m. restantes.

18 mois : 1 x 3 m., 2 x 2 m., 5 x 1 m., 3 x 2 m., 1 x 3 m. et les 16 m. restantes.

24 mois : 2 x 3 m., 2 x 2 m., 6 x 1 m., 2 x 2 m., 1 x 3 m. et les 16 m. restantes.

36 mois : 2 x 3 m., 2 x 2 m., 6 x 1 m., 1 x 2 m., 2 x 3 m. et les 16 m. restantes.

48 mois : 2 x 3 m., 2 x 2 m., 5 x 1 m., 2 x 2 m., 2 x 3 m. et les 16 m. restantes.

COL :

Monter **78-82-82-86-86** m. Terre aig. n° 2,5. Tricoter **6** rgs côtes 2/2 et laisser les m. en attente.

FINITIONS :

Assembler les épaules.

Poser à points arrière le col au bord de l'encolure, d'un bord de bordure à l'autre.

Coudre la tête des manches au bord des emmanchures.

Faire la couture des manches et des côtés du pull.

Coudre les pressions le long de l'ouverture : la 1ère sur le col, la 2ème espacée de **3,5** cm.

Coudre les boutons (voir emplacement sur la grille).

JACQUARD

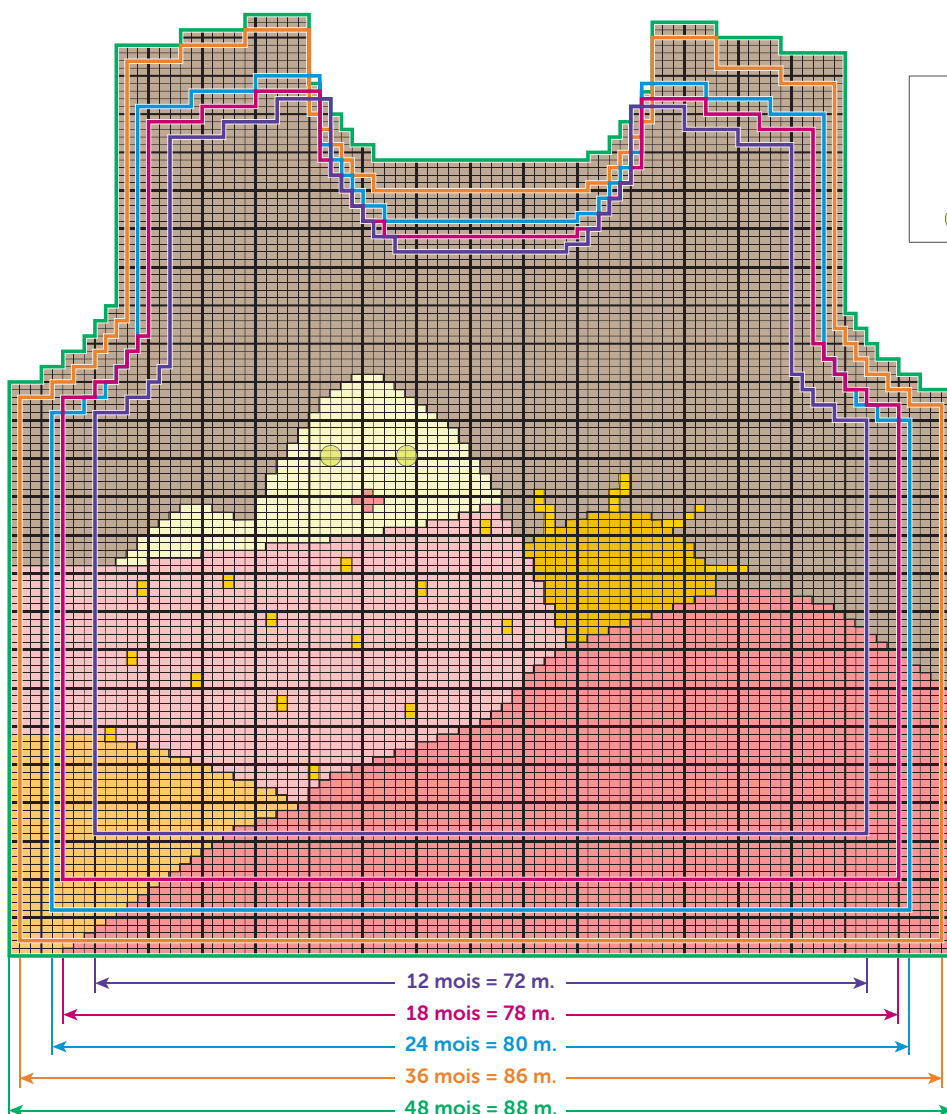

Mountain sweater



		MONTHS				
		12	18	24	36	48
CALINOU						
		BALLS				
Terre 10052 (A)	2	3	3	3	3	
Barbapapa 10025 (B)	1	1	1	1	1	
Bégonia 10051 (C)	1	1	1	1	1	
Ivoire 10024 (D)	1	1	1	1	1	
Melon 10035 (E)	1	1	1	1	1	

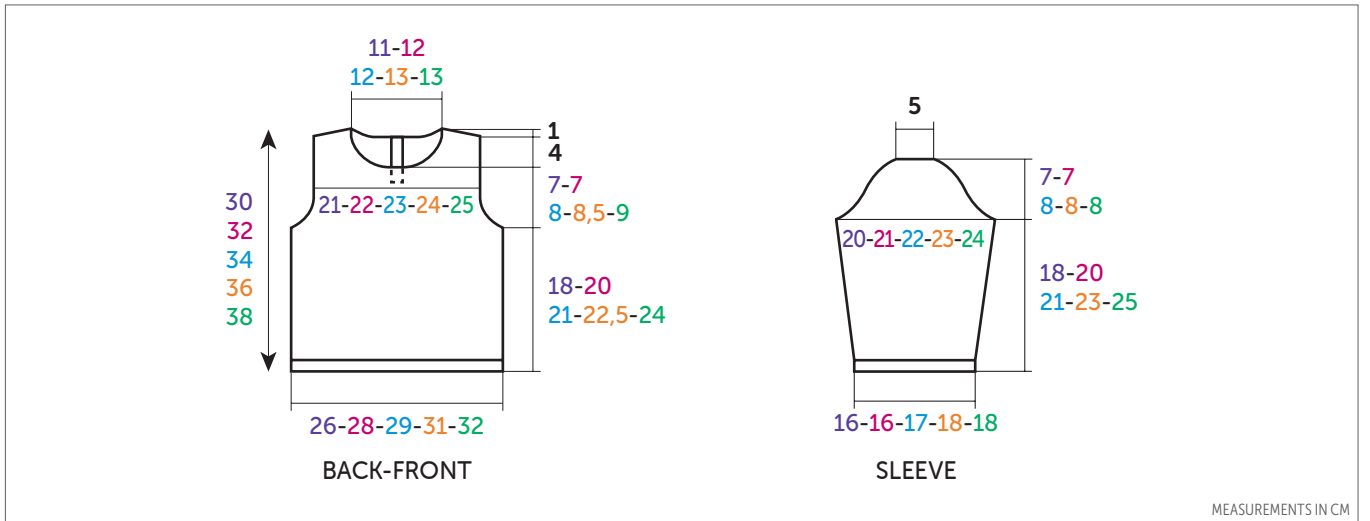

ENGLISH

NEEDLES

2.5 mm & 3 mm

ACCESSORIES

2 press studs Ø 10 mm ref. 50405 (pk of 20)

2 yellow pearl buttons Ø 9 mm ref. 50124 (pk of 7)

• **Stitches used**

2/2 RIB, 2.5 mm needles.

STOCKING STITCH (ST ST), 3 mm needles.

MOSS STITCH, 3 mm needles.

INTARSIA, 3 mm needles. Follow the Chart according to the size you are making. Use a separate ball of yarn for each block of colour, crossing the yarn at the back of work on each colour change. The small motifs are added later in duplicate stitch.

• **Tension/gauge**

To achieve a good result it is essential to make a tension square (see our hints & tips at bergeredefrance.com/advice).

A 10 cm (4 in) square measured over St St using 3 mm needles = 27 sts & 33 rows.

• **To make**

BACK :

Using 2.5 mm needles & col Terre, CO 74-78-78-86-86 sts. Work 8 rows 2/2 rib, but on the final row for 12 mths dec 1 st at each end of the row, 24 mths & 48 mths inc 1 st at each end of the row (= 72-78-80-86-88 sts).

Change to 3 mm needles & starting with a knit row cont in St St.

Armholes :

When work measures 18-20-21-22,5-24 cm [7-8-8¼-9-9½ in] (62-70-72-78-82 rows) total cast off at beg of every row : 3 sts twice, 2 sts 2-2-2-4-4 times, 1 st 4-6-6-6-6 times.

Cont on the rem 58-62-64-66-68 sts.

Opening :

When work measures 24-26-28-30-32 cm [9½-10¼-11-11¾-12½ in] (82-88-96-102-108 rows) total, work will be completed in 2 sections.

1st section :

Work 26-28-29-30-31 sts & leave these sts on a spare needle.

Cont on the foll 32-34-35-36-37 sts as foll : 6 sts in Moss St for the border, 26-28-29-30-31 sts St St.

Neck & shoulder :

When work measures 29-31-33-35-37 cm [11½-12¼-13-13¾-14½ in] (98-106-112-120-126 rows) total, for the neck cast off at beg of every RS row : 15-16-16-17-17 sts once, 2 sts once, at the same time as the 1st neck dec, cast off for the shoulder at the beg of every WS row : 5 sts 3-2-1-1-0 times, 6 sts 0-1-2-2-3 times.

2nd section :

Pick up 26-28-29-30-31 sts from the spare needle, ready to knit a WS row, then pick up 1 st behind each of the 6 border sts on the 1st section.

On the 32-34-35-36-37 sts obtained, starting with a WS row work : 6 sts in Moss St for the border & cont in St St across the other sts.

Neck & shoulder :

When work measures 29-31-33-35-37 cm [11½-12¼-13-13¾-14½ in] (98-106-112-120-126 rows) total, for the shoulder cast off at beg of every RS row in the same way as for 1st section, at the same time as the 1st shoulder dec, cast off at beg of every WS row for the neck in the same way as for 1st section.

FRONT :

Using 2.5 mm needles & col Terre, CO **74-78-78-86-86** sts. Work **8** rows 2/2 rib, **but** on the final row **for 12 mths** dec 1 st at each end of the row, **24 mths** & **48 mths** inc 1 st at each end of the row (= **72-78-80-86-88** sts).

Change to 3 mm needles & starting with a knit row cont in St St foll the **Chart** according to the size you are making.

Armholes :

Cast off as for Back at the same measurement, then cont on the rem **58-62-64-66-68** sts.

Neck :

When work measures **25-27-29-31-33** cm [**9¾-10½-11½-12¼-13** in] (**84-92-98-106-112** rows) total cont as foll :

Next row (RS) : k**21-22-23-23-24**, cast off the central **16-18-18-20-20** sts, knit to end.

Next row (WS) : work to central cast-off sts & put rem sts on a spare needle. Each side of neck will now be completed separately.

* Cont to cast off at neck edge on next & every alt row : 2 st once, 1 st 4 times.

Shoulders :

When work measures **29-31-33-35-37** cm [**11½-12¼-13-13¾-14½** in] (**98-106-112-120-126** rows) total cast off at shoulder edge on every alt row : **5** sts **3-2-1-1-0** times, **6** sts **0-1-2-2-3** times *.

With WS of work facing rejoin yarn to rem sts & work from * to * as above.

SLEEVES :

Using 2.5 mm needles & col Terre, CO **46-46-50-50-50** sts. Work **8** rows 2/2 rib, **but** on the final row **for 24 mths** dec 1 st at each end of the row (= **46-46-48-50-50** sts).

Change to 3 mm needles & starting with a knit row cont in St St for 10 rows.

Next row (RS - inc) : k2, inc 1, knit until 2 sts rem on LH needle, inc 1, k2.

Rep the inc row on every foll 10th row **4-5-2-6-5** more times, then on every foll 8th row **0-0-4-0-2** times.

Cont on the **56-58-62-64-66** sts obtained.

Top of sleeve :

When work measures **18-20-21-23-25** cm [**7-8-8¼-9-9¾** in] (**62-70-72-80-86** rows) total, cast off at beg of

every row as foll : **3** sts **2-2-4-4-4** times, **2** sts **4** times, **1** st **12-10-12-12-10** times, **2** sts **4-6-4-2-4** times, **3** sts **2-2-2-4-4** times & the rem **16** sts

NECKBAND :

Using 2.5 mm needles & col Terre, CO **78-82-82-86-86** sts. Work **6** rows in 2/2 rib & leave the sts on a spare needle.

FINISHING :

Join the shoulders.

Using back stitch graft (see grafting a border at bergeredefrance.com/advices) the neckband around the neck from one border to the other.

Sew the top of the sleeves into the armholes.

Sew the side & sleeve seams.

Sew the press studs along the opening : the 1st on the neckband, the 2nd spaced at **3,5** cm (**1½** in).

Sew on the buttons (see placement on diagram)

Secure & weave in all ends..

FAIRISLE

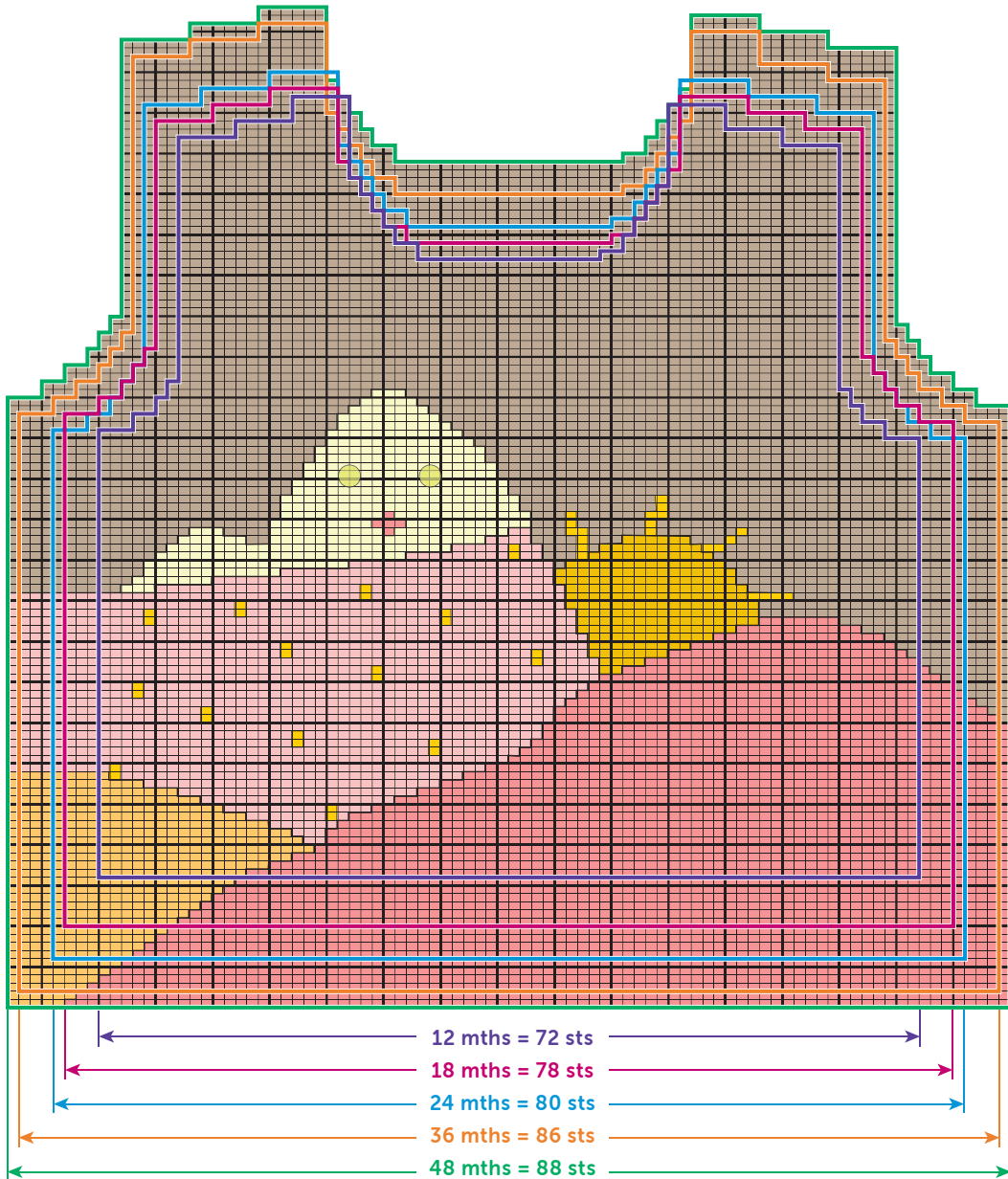

- = 1 St st C
- = 1 St st E
- = 1 St st B
- = 1 St st A
- = 1 St st D
- = 1 ball button

Jacquardtrui berglandschap



CALINOÛ

Terre	10052
Barbapapa	10025
Bégonia	10051
Ivoire	10024
Melon	10035

MAANDEN				
12	18	24	36	48
BOLLEN				
2	3	3	3	3
1	1	1	1	1
1	1	1	1	1
1	1	1	1	1
1	1	1	1	1

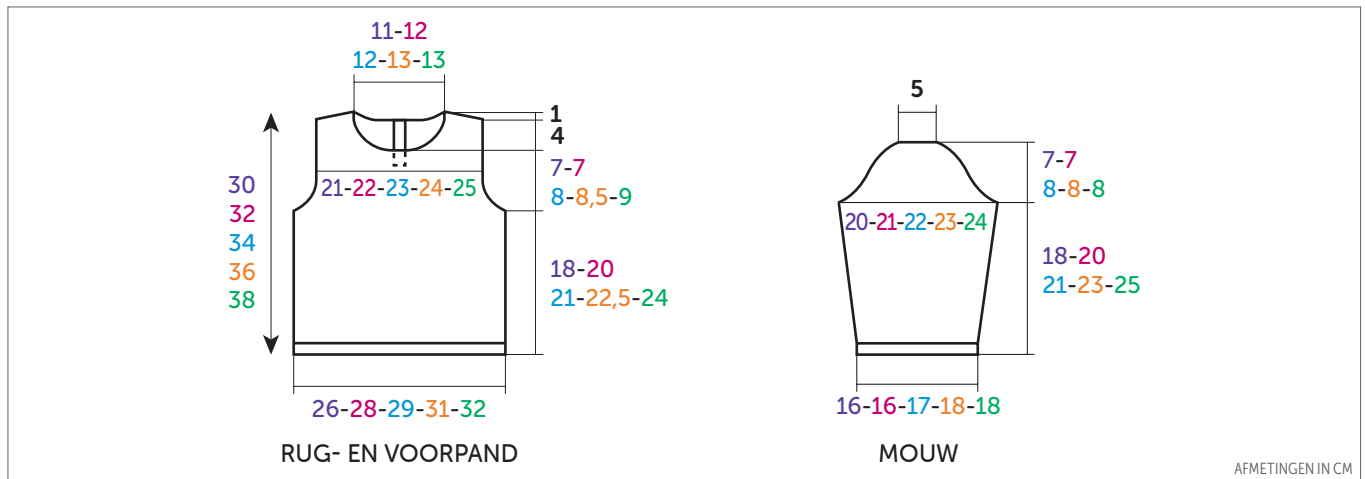

BREINAALDEN
nr. 2,5 en 3
FOURNITUREN
2 drukkertjes Ø 10 mm art. 50405
(pakje van 20)
2 gele bolknopen parelmoer effect
Ø 9 mm art. 50124 (pakje van 7)

• Gebruikte steken

BOORDSTEEK 2/2, nld. nr. 2,5.
RECHTE TRICOTSTEEK, nld. nr. 3.
GERSTEKORREL, nld. nr. 3.

JACQUARD, nld. nr. 3. De teltekening van de gekozen maat volgen. Voor elk motief een bolletje nemen en de draden bij elke kleurwisseling goed kruisen. De kleine motiefjes kunen ook met de maassteek geborduurd worden.

• Proeflapje

Voor het slagen van je model is het belangrijk om het proeflapje te breien (zie tips en raad op bergeredefrance.nl/conseils).

Een vierkant van 10 cm in rechte tricotsteek = 27 st. en 33 nld.

• Uitvoering

RUGPAND :

Met nld. nr. 2,5 en Terre 74-78-78-86-86 st. opzetten, 8 nld. boordsteek 2/2 breien, **maar** in de laatste nld. **voor** 12 mnd. aan beide kanten 1 st. minderen, 24 mnd. en 48 mnd. aan beide kanten 1 st. meerderen (= 72-78-80-86-88 st.). Verder breien met nld. nr. 3 in rechte tricotsteek.

Armsgaten :

Op 18-20-21-22,5-24 cm (62-70-72-78-82 nld.) totale hoogte aan beide kanten elke 2e nld. afkanten voor :

12 mnd. : 1 x 3 st., 1 x 2 st., 2 x 1 st.

18 mnd. en 24 mnd. : 1 x 3 st., 1 x 2 st., 3 x 1 st.

36 mnd. en 48 mnd. : 1 x 3 st., 2 x 2 st., 3 x 1 st.

Dan verder breien over de overige 58-62-64-66-68 st.

Split :

Op 24-26-28-30-32 cm (82-88-96-102-108 nld.) totale hoogte splitst het werk zich in 2 delen.

1e deel :

26-28-29-30-31 st. breien en ze op de nld. laten wachten.

Als volgt verder breien over de volgende 32-34-35-36-37 st.: 6 st. gerstekorrel **voor de bies**, 26-28-29-30-31 st. rechte tricotsteek.

Hals en schouder :

Op 29-31-33-35-37 cm (98-106-112-120-126 nld.) totale hoogte **voor de hals** rechts elke 2e nld. 15-16-16-17-17 st., 1 x 2 st. afkanten, **tegelijk** met de 1e halsmindering, **voor de schouder** links elke 2e nld. afkanten voor :

12 mnd. : 3 x 5 st.

18 mnd. : 2 x 5 st., 1 x 6 st.

24 mnd. en 36 mnd. : 1 x 5 st., 2 x 6 st.

48 mnd. : 3 x 6 st.

2e deel :

De wachtende 26-28-29-30-31 st. weer opnemen, dan al breiend 1 st. opnemen achter elk van de 6 st. van de bies van het 1e deel.

Over de verkregen 32-34-35-36-37 st. als volgt verder breien : 6 st. gerstekorrel **voor de bies** en rechte tricotsteek over de andere st.

Schouder en hals :

Op 29-31-34-35-37 cm (98-106-112-120-126 nld.) totale hoogte **voor de schouder** rechts afkanten als voor het 1e deel, **tegelijk** met de 1e schoudermindering, **voor de hals** links afkanten als voor het 1e deel.

VOORPAND :

Met nld. nr. 2,5 en Terre 74-78-78-86-86 st. opzetten, 8 nld. boordsteek 2/2 breien, **maar** in de laatste nld. **voor** 12 mnd. aan beide kanten 1 st. minderen, 24 mnd. en 48 mnd. aan beide kanten

1 st. meerderen (= 72-78-80-86-88 st.).
 Verder breien met nld. nr. 3 in rechte tricotsteek en hierbij aan beide kanten op 2 st. uit de kant meerderen voor :

Armsgaten :

Afkanten als voor het rugpand, dan verder breien over de overige 58-62-64-66-68 st.

Hals :

Op 25-27-29-31-33 cm (84-92-98-106-112 nld.) totale hoogte de middelste 16-18-18-20-20 st. afkanten, elke kant apart verder breien en aan de halskant elke 2e nld. 1 x 2 st., 4 x 1 st. afkanten.

Schouders :

Afkanten als voor het rugpand.

MOUWEN :

Met nld. nr. 2,5 en Terre 46-46-50-50-50 st. opzetten, 8 nld. boordsteek 2/2 breien, maar in de laatste nld. voor 24 mnd. aan beide kanten 1 st. minderen (= 46-46-48-50-50 st.).

Verder breien met nld. nr. 3 in rechte tricotsteek en hierbij aan beide kanten op 2 st. uit de kant meerderen voor :

12 mnd. : 5 x 1 st. elke 10e nld.

18 mnd. : 6 x 1 st. elke 10e nld.

24 mnd. : 3 x 1 st. elke 10e nld, 4 x 1 st. elke 8e nld.

36 mnd. : 7 x 1 st. elke 10e nld.

48 mnd. : 6 x 1 st. elke 10e nld, 2 x 1 st. elke 8e nld.

Dan verder breien over de verkregen 56-58-62-64-66 st.

Mouwkop :

Op 18-20-21-23-25 cm (62-70-72-80-86 nld.) totale hoogte aan beide kanten elke 2e nld. afkanten voor :

12 mnd. : 1 x 3 st., 2 x 2 st., 6 x 1 st., 2 x 2 st., 1 x 3 st. en de overige 16 st.

18 mnd. : 1 x 3 st., 2 x 2 st., 5 x 1 st., 3 x 2 st., 1 x 3 st. en de overige 16 st.

24 mnd. : 2 x 3 st., 2 x 2 st., 6 x 1 st., 2 x 2 st., 1 x 3 st. en de overige 16 st.

36 mnd. : 2 x 3 st., 2 x 2 st., 6 x 1 st., 1 x 2 st., 2 x 3 st. en de overige 16 st.

48 mnd. : 2 x 3 st., 2 x 2 st., 5 x 1 st., 2 x 2 st., 2 x 3 st. en de overige 16 st.

HALSBIES :

Met nld. nr. 2,5 en Terre 78-82-82-86-86 st. opzetten, 6 nld. boordsteek 2/2 breien en dan de st. laten wachten.

AFWERKING :

De schouders aan elkaar naaien.

De halsbies met de stiksteek langs de hals naaien, van de rand van de ene bies tot de andere.

De mouwkoppen langs de armsgaten naaien.

De mouw- en zijnaden van de trui aan elkaar naaien.

De drukkertjes langs het split naaien : het 1e op de halsbies, het 2e op 3,5 cm afstand.

De knopen aannaaien (zie plaats op de tekening).

JACQUARD

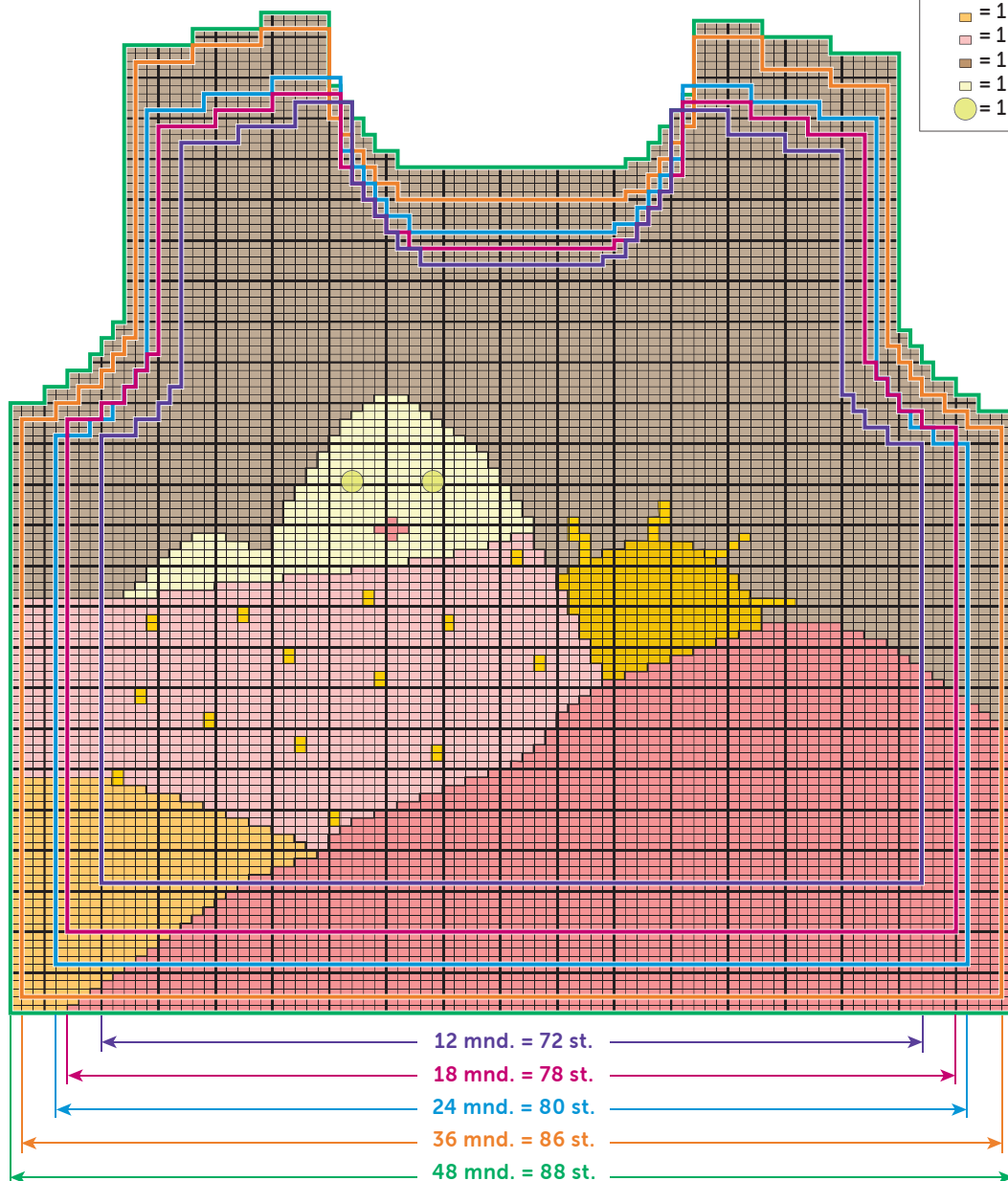

- = 1 st. rechte tricotsteek Bégonia
- = 1 st. rechte tricotsteek Melon
- = 1 st. rechte tricotsteek Barbapapa
- = 1 st. rechte tricotsteek Terre
- = 1 st. rechte tricotsteek Ivoire
- = 1 bolknoop