

Pull motif mouton

Lamb sweater — Trui met schaapje

BERGERE

DE FRANCE

Une laine de qualité fabriquée en France

ENSEMBLE, FAVORISONS LA FABRICATION FRANÇAISE

Bergère de France est une filature familiale, installée à Bar-le-Duc, au cœur de la Lorraine depuis 1946. De la création des fils à l'expédition des pelotes, de la recherche de style à la réalisation des livres et magazines, toutes ces étapes sont réalisées en France dans nos ateliers. En choisissant la laine Bergère de France, vous favorisez une production locale et encouragez le savoir-faire français.



Une fabrication et une qualité maîtrisée

En tant que fabricant, nous apportons un grand soin à la qualité de nos fils. Nous maîtrisons et contrôlons ainsi directement toutes les étapes de la production.

Nous assurons dans notre usine les grandes étapes de fabrication du fil à tricoter : la teinture, la préparation, la filature, l'assemblage, le retordage, la finition et la mise en pelote des fils.

Une filature éthique

Nous avons à cœur de sélectionner des matières premières respectueuses de l'environnement et du bien-être animal. Nos laines proviennent d'élevages d'Uruguay et de Nouvelle-Zélande reconnus pour la qualité de leurs fibres. Nous utilisons du coton d'Égypte issu d'une agriculture biologique. Les matières synthétiques proviennent d'une entreprise Européenne que nous avons sélectionné pour son niveau de qualité.

- La Laine Française -

FABRICANT FRANÇAIS DE LAINE
DEPUIS 1946



IDÉAL	MOIS					
	6	12	18	24	36	
Lièvre	54695	3	3	3	4	4
Alpin	21821	1	1	1	1	1
Everest	51220	1	1	1	1	1
Vannerie	23316	1	1	1	1	1
Vitamine	24109	1	1	1	1	1

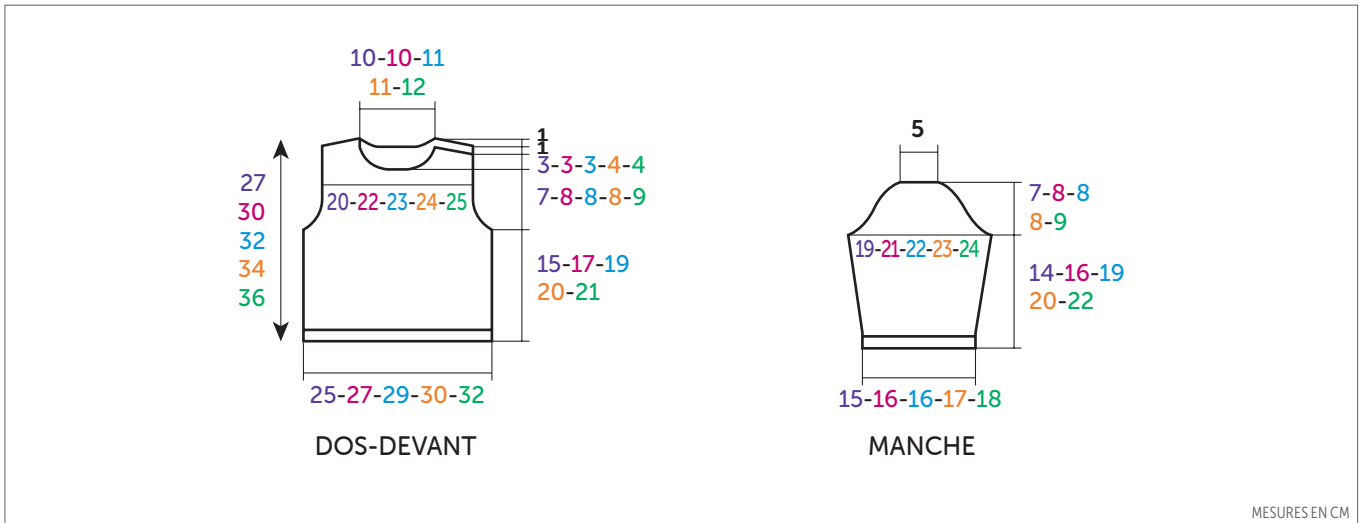

MESURES EN CM

FRANÇAIS

- AIGUILLES n° 3 et 3,5
- ACCESSOIRES 3 boutons en hêtre naturel Ø 14 mm réf. 32632 (lot de 6)

Points employés

CÔTES 2/2, aig. n° 3.
JERSEY ENDROIT, aig. n° 3,5.
JACQUARD, aig. n° 3,5. Suivre la grille selon la taille à réaliser. Prendre un peloton par motif et bien croiser les fils à chaque changement de coloris. Les petits motifs peuvent être brodés au point de mailles.

Echantillon

Pour réussir votre modèle, il est important de tricoter l'échantillon (consulter nos astuces et conseils sur bergeredefrance.fr/conseils).
 Un carré de 10 cm jersey endroit = 24 m. et 31 rgs.

Réalisation

DOS :
 Monter 62-66-74-74-78 m. Lièvre aig. n° 3. Tricoter 6 rgs côtes 2/2, mais au dernier rg pour 18 mois diminuer 1 m. de chaque côté (= 62-66-72-74-78 m.). Continuer jersey endroit aig. n° 3,5.

Emmanchures :
 A 15-17-19-20-21 cm (46-52-58-62-64 rgs) de hauteur totale, de chaque côté rabattre tous les 2 rgs :
 6 mois et 12 mois : 2 x 2 m., 2 x 1 m.
 18 mois et 24 mois : 1 x 3 m., 1 x 2 m., 2 x 1 m.
 36 mois : 1 x 3 m., 1 x 2 m., 3 x 1 m.
 Puis, continuer sur les 50-54-58-60-62 m. restantes.

Epaulés et encolure :
 A 26-29-31-33-35 cm (80-90-96-102-108 rgs) de hauteur totale, pour les épaules de chaque côté rabattre tous les 2 rgs :
 6 mois : 1 x 4 m., 2 x 5 m.,
 12 mois : 2 x 5 m., 1 x 6 m.,
 18 mois : 1 x 5 m., 2 x 6 m.,
 24 mois et 36 mois : 3 x 6 m.,

en même temps que la 1ère diminution d'épaule, pour l'encolure rabattre les 18-18-20-20-22 m. centrales, continuer chaque côté séparément en rabattant côté encolure 1 x 2 m.

DEVANT :
 Monter 62-66-74-74-78 m. Lièvre aig. n° 3. Tricoter 6 rgs côtes 2/2, mais au dernier rg pour 18 mois diminuer 1 m. de chaque côté (= 62-66-72-74-78 m.). Continuer jersey endroit et jacquard aig. n° 3,5 en suivant la grille selon la taille à réaliser.

Emmanchures :
 Rabattre comme au dos, puis continuer sur les 50-54-58-60-62 m. restantes.

Encolure :
 A 22-25-27-28-30 cm (66-76-82-86-92 rgs) de hauteur totale, rabattre les 8-8-10-8-10 m. centrales, continuer chaque côté séparément en rabattant côté encolure tous les 2 rgs :
 6 mois - 12 mois et 18 mois : 1 x 3 m., 1 x 2 m., 2 x 1 m.
 24 mois et 36 mois : 1 x 3 m., 1 x 2 m., 3 x 1 m.

Épaule gauche :

A **25-28-30-32-34** cm (**76-86-92-98-104** rgs) de hauteur totale, rabattre à droite comme au dos.

Épaule droite :

Rabattre à gauche comme au dos.

MANCHES :

Monter **38-38-38-42-46** m. Lièvre aig. n° 3. Tricoter **6** rgs côtes 2/2, **mais** au dernier rg **pour 12 mois - 18 mois et 24 mois** augmenter 1 m. de chaque côté (= **38-40-40-44-46** m.).

Continuer jersey endroit aig. n° 3,5 en augmentant de chaque côté à 2 m. du bord :

6 mois : 5 x 1 m. tous les 6 rgs.

12 mois : 6 x 1 m. tous les 6 rgs.

18 mois : 2 x 1 m. tous les 8 rgs, 5 x 1 m. tous les 6 rgs.

24 mois : 3 x 1 m. tous les 8 rgs, 4 x 1 m. tous les 6 rgs.

36 mois : 7 x 1 m. tous les 8 rgs.

Puis, continuer sur les **48-52-54-58-60** m. obtenues.

Tête de manche :

A **14-16-19-20-22** cm (**44-50-60-62-68** rgs) de hauteur totale, rabattre de chaque côté tous les 2 rgs :

6 mois : 1 x 3 m., 1 x 2 m., 7 x 1 m., 1 x 2 m., 1 x 3 m. et les 14 m. restantes.

12 mois : 1 x 3 m., 2 x 2 m., 7 x 1 m., 1 x 2 m., 1 x 3 m. et les 14 m. restantes.

18 mois : 2 x 3 m., 1 x 2 m., 7 x 1 m., 1 x 2 m., 1 x 3 m. et les 14 m. restantes.

24 mois : 2 x 3 m., 2 x 2 m., 5 x 1 m., 2 x 2 m., 1 x 3 m. et les 14 m. restantes.

36 mois : 2 x 3 m., 1 x 2 m., 8 x 1 m., 2 x 2 m., 1 x 3 m. et les 14 m. restantes.

BORDURES D'ÉPAULES (2) :

Monter **16-18-18-20-20** m. Lièvre aig. n° 3. Tricoter **6** rgs côtes 2/2 et laisser les m. en attente.

COL :

Monter **68-72-76-80-84** m. Lièvre aig. n° 3. Tricoter **6** rgs côtes 2/2 en commençant et terminant par 3 m. endroit et laisser les m. en attente.

FINITIONS :

Assembler l'épaule droite.

Poser à points arrière une bordure le long de chaque épaule gauche.

Poser à points arrière le col au bord de l'encolure d'un bord de bordure à l'autre.

Coudre la tête des manches au bord des emmanchures en superposant la bordure du devant sur celle du dos.

Faire les coutures des manches et des côtés du pull.

Sur l'épaule gauche du devant, former **3** boutonnières sans couper les fils (consulter nos astuces et conseils sur bergeredefrance.fr/conseils) :

– La 1ère sur le col.

– Les 2 autres régulièrement réparties sur la bordure.

Coudre les boutons.

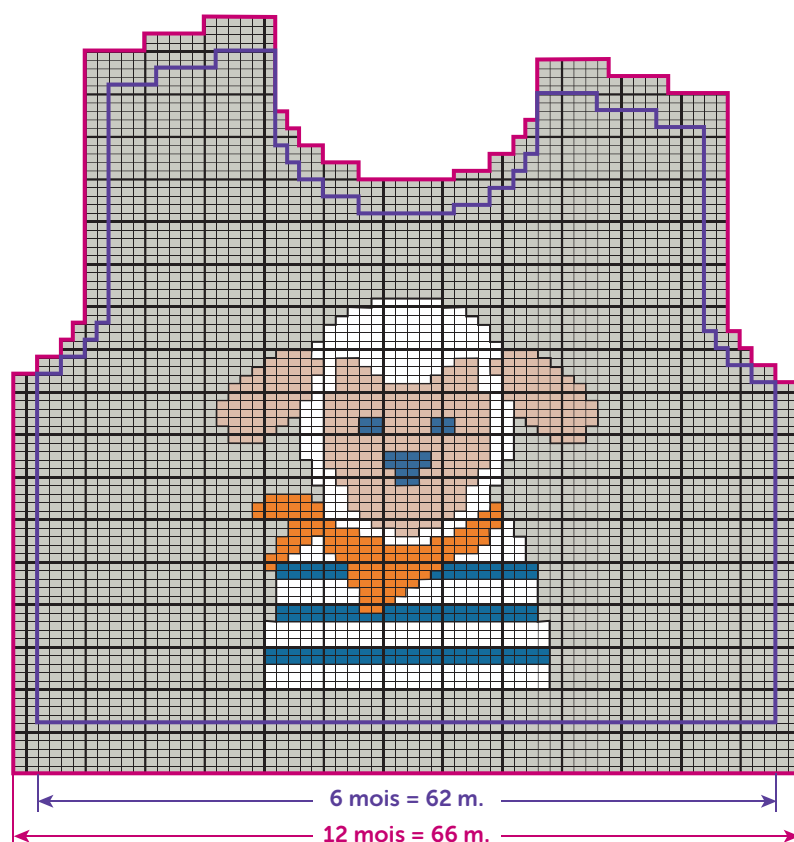

- = 1 m. jersey endroit Lièvre
- = 1 m. jersey endroit Alpin
- = 1 m. jersey endroit Everest
- = 1 m. jersey endroit Vitamine
- = 1 m. jersey endroit Vannerie

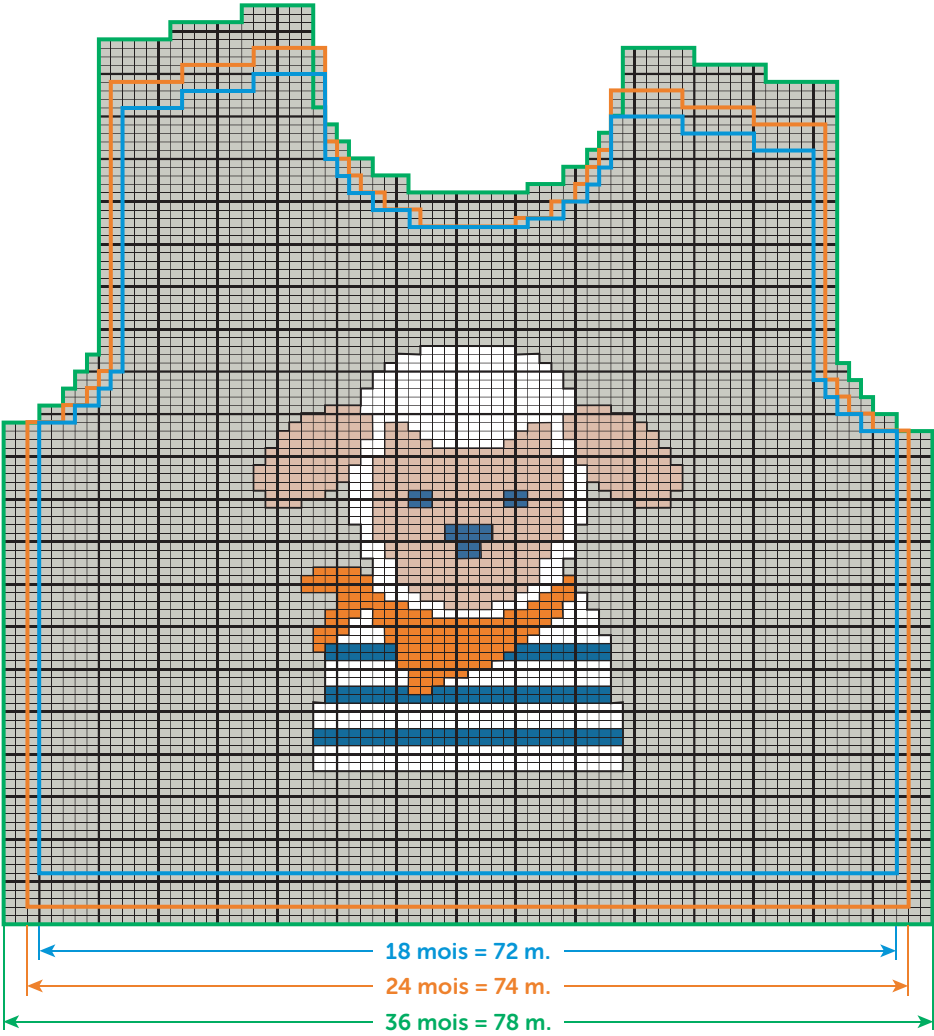

- = 1 m. jersey endroit Lièvre
- = 1 m. jersey endroit Alpin
- = 1 m. jersey endroit Everest
- = 1 m. jersey endroit Vitamine
- = 1 m. jersey endroit Vannerie

Lamb sweater



MONTHS				
6	12	18	24	36

IDÉAL

	BALLS				
Lièvre 54695 (A)	3	3	3	4	4
Alpin 21821 (B)	1	1	1	1	1
Everest 51220 (C)	1	1	1	1	1
Vannerie 23316 (D)	1	1	1	1	1
Vitamine 24109 (E)	1	1	1	1	1

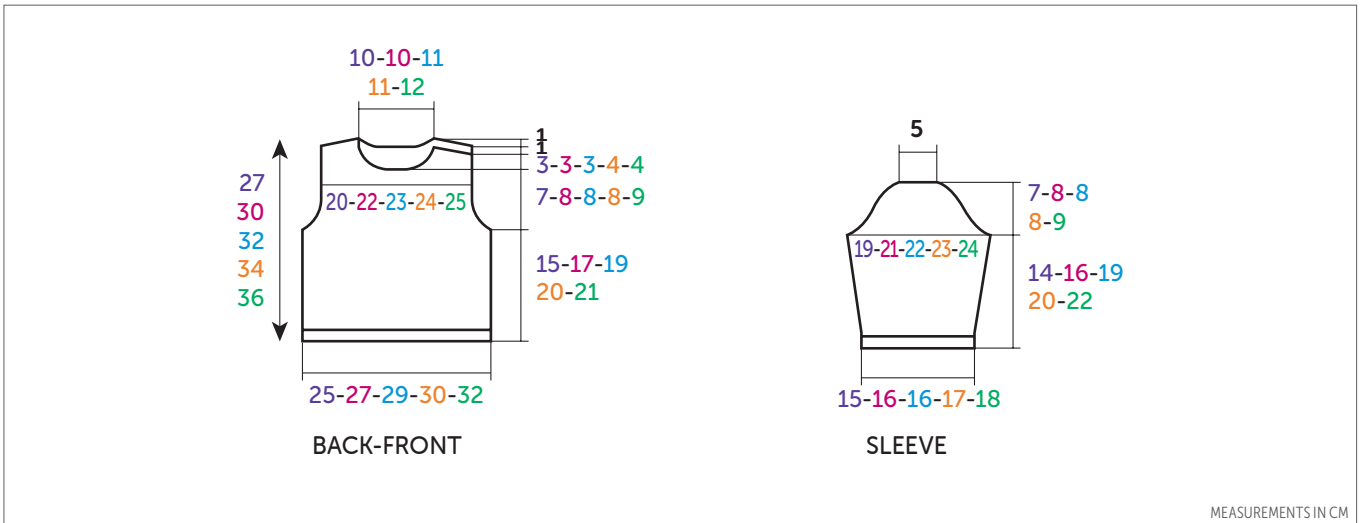

MEASUREMENTS IN CM

ENGLISH

NEEDLES

3.0 mm & 3.5 mm

ACCESSORIES

3 natural beech buttons
Ø 14 mm ref. 32632 (pk of 6)

• Stitches used

2/2 RIB, using 3.0 mm needles.

STOCKING STITCH (ST ST), using 3.5 mm needles.

INTARSIA, using 3.5 mm needles. Follow the chart for size being made. Take a small ball of each colour and cross yarn when changing colour to prevent a hole forming. The small areas can be swiss darned over the top of sts later.

• Tension/Gauge

To achieve a good result it is essential to make a tension square (see our hints & tips at bergeredefrance.com/advices).

A 10 cm (4 in) square of St St using 3.5 mm needles = 24 sts & 31 rows.

• To make

BACK :

Using 3.0 mm needles & Col A CO 62-66-74-74-78 sts. Work 6 rows 2/2 rib, but on the final row for 18 mths dec 1 st at each edge (= 62-66-72-74-78 sts). Change to 3.5 mm needles & cont in St St.

Armholes :

Cont until work measures 15-17-19-20-21 cm [6-6¾-7½-7¾-8¼ in] (46-52-58-62-64 rows) total, Cast off at the beg of every row as foll: 3 sts 0-0-2-2-2 times, 2 sts 4-4-2-2-2 times, 1 st 4-4-4-4-6 times.

Then cont on the rem 50-54-58-60-62 sts.

Shoulders & neck :

Cont until work measures 26-29-31-33-35 cm [10¼-11½-12¼-13-13¾ in] (80-90-96-102-108 rows) total.

Next row (RS): Cast off 4-5-5-6-6 sts, work 12-13-14-14-14 sts, cast off the central 18-18-20-20-22 sts for the neck, work to end.

Next row (WS): Cast off 4-5-5-6-6 sts, work to central cast off sts, put rem sts on a spare needle. Work will now be completed in 2 sections.

***Next row (neck edge):** Cast off 2 sts, work to end.

Cont to cast off at the shoulder edge on every alt row as foll: 5-5-6-6-6 sts 2-1-2-2-2 times, then 6 sts 0-1-0-0-0 times*.

With WS facing pick up sts left on spare needle & work from *to* above.

FRONT :

Using 3.0 mm needles & Col A CO 62-66-74-74-78 sts. Cont in 2/2 rib for 6 rows, but on the final row for 18 mths dec 1 st at each edge (= 62-66-72-74-78 sts).

Change to 3.5 mm needles & cont in St St foll chart for size being made.

Armholes :

Cast off as for back & cont on the rem 50-54-58-60-62 sts.

Neck :

Cont until work measures 22-25-27-28-30 cm [8¾-9¾-10½-11-12 in] (66-76-82-86-92 rows) total.

Next row (RS): Work 21-23-24-26-26 sts, cast off the central 8-8-10-8-10 sts & work to end.

Next row (WS): Work to central cast off sts & put rem sts on a spare needle. Work will now be completed in 2 sections.

*Cont to cast off at the neck edge on every alt row as foll: **3** sts once, **2** sts once, **1** st **2-2-2-3-3** times. **14-16-17-18-18** sts rem.

Right Shoulder :

When work measures **26-29-31-33-35** cm [**10¼-11½-12¼-13-13¾** in] (**80-90-96-102-108** rows) total cast off at the shoulder edge on every alt row as foll: **4-5-5-6-6** sts **1-2-1-3-3** times, then **5-6-6-0-0** sts **2-1-2-0-0** times.

With WS facing pick up sts left on spare needle & work neck decreases as before then cont on the rem **14-16-17-18-18** sts..

Left Shoulder :

When work measures **25-28-30-32-34** cm [**9¾-11-12-12½-13¼** in] (**76-86-92-98-104** rows) total cast off for shoulder as for right shoulder.

SLEEVES :

Using 3.0 mm needles & Col A CO **38-38-38-42-46** sts. Work **6** rows in 2/2 rib, **but** on the final row for **12 mths - 18 mths & 24 mths** inc 1 st at each edge (= **38-40-40-44-46** sts).

Change to 3.5 mm needles & cont in St St for **6-6-8-8-8** rows.

Next row (RS - inc): k2, inc 1, work to last 2 sts, inc 1, k2.

Rep this inc on every foll **6th-6th -8th-8th-8th** row **4-5-1-2-6** times, then on every foll **0-0-6th-6th-0** row **0-0-5-4-0** times.

Cont on the **48-52-54-58-60** sts obtained.

Top of sleeve :

Cont until work measures **14-16-19-20-22** cm [**5½-6¼-7½-7¾-8¾** in] (**44-50-60-62-68** rows) total then cast off at the beg of every row as foll: **3** sts **2-2-4-4-4** times, **2** sts **2-4-2-4-2** times, **1** st **14-14-14-10-16** times, **2** sts **2-2-2-4-4** times, **3** sts **2** times & the rem **14** sts.

SHOULDER BORDERS (2) :

Using 3.0 mm needles & Col A CO **16-18-18-20-20** sts. Cont in 2/2 rib for **6** rows then leave on a spare needle.

NECKBAND :

Using 3.0 mm needles & Col A CO **68-72-76-80-84** sts. Work in 2/2 rib for

6 rows starting & ending with k3, then leave on a spare needle.

FINISHING :

Join right shoulder seams.

Using backstitch graft a border along each left shoulder (see Grafting a Border in our hints & tips at bergeredefrance.com/advices).

Graft the neckband around the neck edge from one border to the other.

Sew the top of the sleeves into the armholes sewing the front shoulder border over the back border.

Sew sleeve & side seams.

On the left front shoulder make **3** buttonholes without cutting thread (see our hints & tips at bergeredefrance.com/advices).

– The first on the neckband.

– The other 2 at regular spacings on the border.

Sew on buttons.

Secure & weave in all ends.

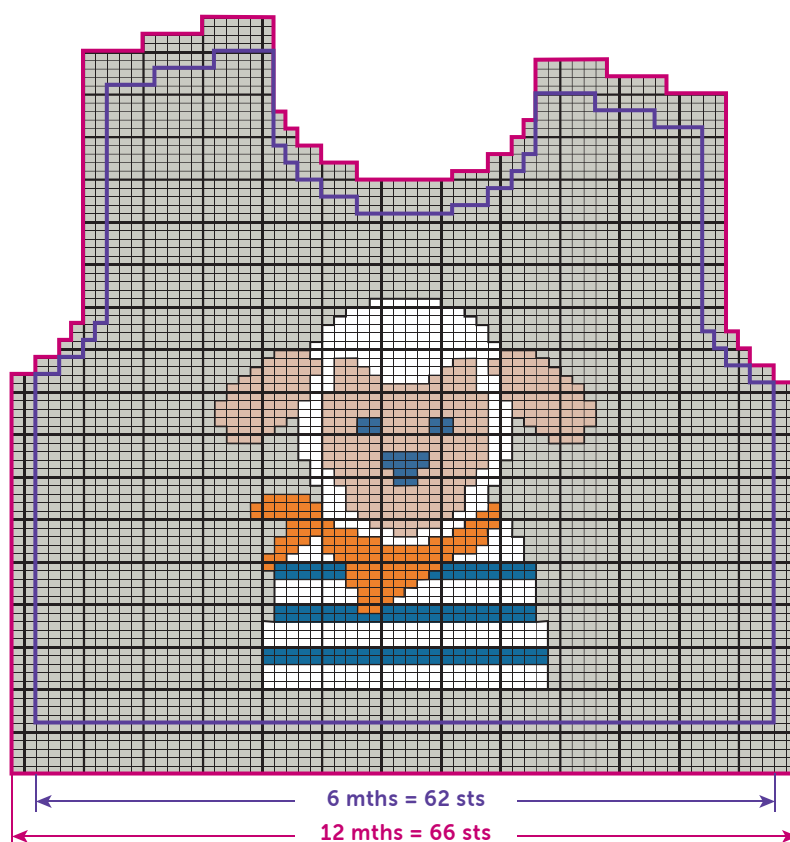

■	= 1 St st A
■	= 1 St st B
□	= 1 St st C
■	= 1 St st E
■	= 1 St st D

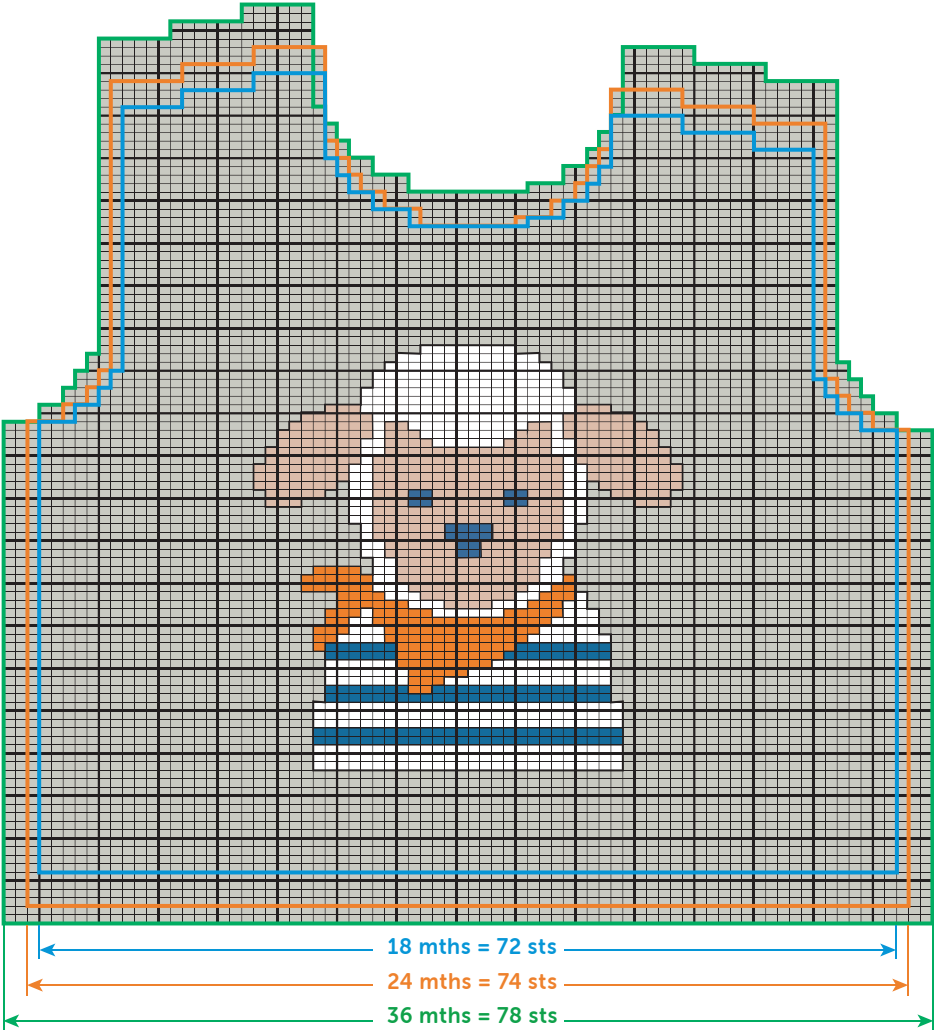

- = 1 St st A
- = 1 St st B
- = 1 St st C
- = 1 St st E
- = 1 St st D



IDÉAL

Lièvre	54695
Alpin	21821
Everest	51220
Vannerie	23316
Vitamine	24109

MAANDEN				
6	12	18	24	36
BOLLEN				
3	3	3	4	4
1	1	1	1	1
1	1	1	1	1
1	1	1	1	1

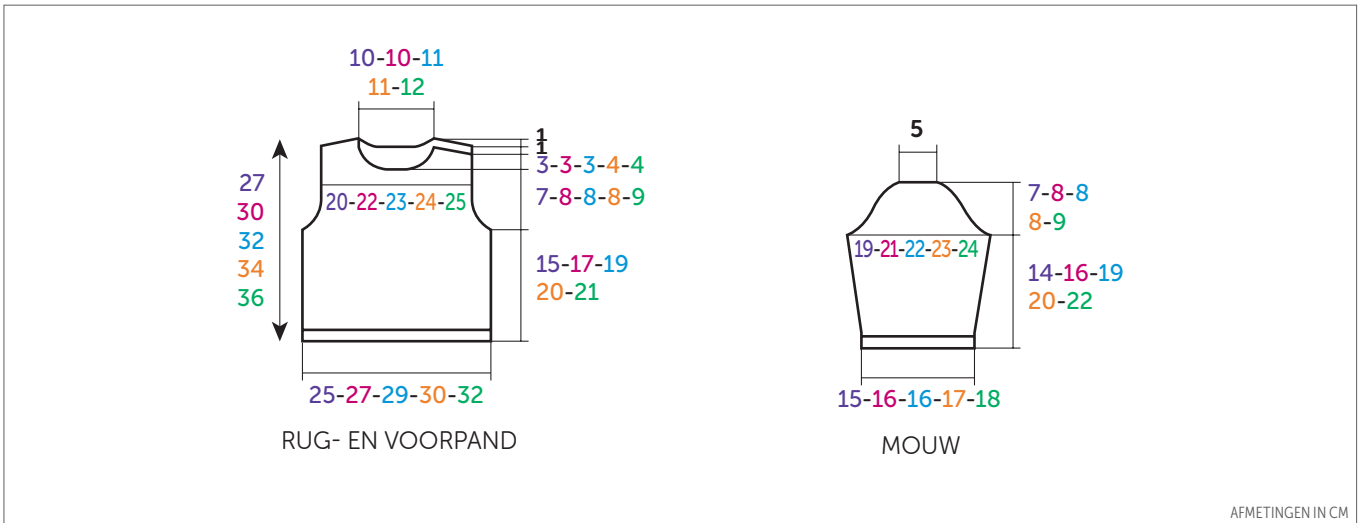

NEDERLANDS
BREINAALDEN
nr. 3 en 3,5
FOURNITUREN
3 knopen in beukenhout
Ø 14 mm art. 32632 (pakje van 6)

• Gebruikte steken

BOORDSTEEK 2/2, nld. nr. 3.
RECHTE TRICOTSTEEK, nld. nr. 3,5.
JACQUARD, nld. nr. 3,5. De teltekening van de gekozen maat volgen. Voor elk motief een bolletje nemen en de draden bij elke kleurwisseling goed kruisen. De kleine motiefjes kunnen ook met de maassteek geborduurd worden.

• Proeflapje

Voor het slagen van je model is het belangrijk om het proeflapje te breien (zie tips en raad op bergeredefrance.nl/conseils).
Een vierkant van 10 cm in rechte tricotsteek = 24 st. en 31 nld.

• Uitvoering

RUGPAND :

Met nld. nr. 3 en Lièvre **62-66-74-74-78** st. opzetten, **6** nld. boordsteek 2/2 breien, **maar** in de laatste nld. **voor 18 mnd.** aan beide kanten 1 st. minderen (= **62-66-72-74-78** st.).
Verder breien met nld. nr. 3,5 in rechte tricotsteek.

Armsgaten :

Op **15-17-19-20-21** cm (**46-52-58-62-64** nld.) totale hoogte aan beide kanten elke 2e nld. afkanten voor :
6 mnd. en 12 mnd. : 2 x 2 st., 2 x 1 st.
18 mnd. en 24 mnd. : 1 x 3 st., 1 x 2 st., 2 x 1 st.
36 mnd. : 1 x 3 st., 1 x 2 st., 3 x 1 st.
Dan verder breien over de overige **50-54-58-60-62** st.

Schouders en hals :

Op **26-29-31-33-35** cm (**80-90-96-102-108** nld.) totale hoogte **voor de schouders** aan beide kanten elke 2e nld. afkanten voor :
6 mnd. : 1 x 4 st., 2 x 5 st.,
12 mnd. : 2 x 5 st., 1 x 6 st.,
18 mnd. : 1 x 5 st., 2 x 6 st.,
24 mnd. en 36 mnd. : 3 x 6 st.,

tegelijk met de 1e schoudermindering, **voor de hals** de middelste **18-18-20-20-22** st. afkanten, elke kant apart verder breien en aan de halskant 1 x 2 st. afkanten.

VOORPAND :

Met nld. nr. 3 en Lièvre **62-66-74-74-78** st. opzetten, **6** nld. boordsteek 2/2 breien, **maar** in de laatste nld. **voor 18 mnd.** aan beide kanten 1 st. minderen (= **62-66-72-74-78** st.).

Verder breien met nld. nr. 3,5 in rechte tricotsteek en jacquard volgens de **teltekening** van de gekozen maat.

Armsgaten :

Afkanten als voor het rugpand, dan verder breien over de overige **50-54-58-60-62** st.

Hals :

Op **22-25-27-28-30** cm (**66-76-82-86-92** nld.) totale hoogte de middelste **8-8-10-8-10** st. afkanten, elke kant apart verder breien en aan de halskant elke 2e nld. afkanten voor :
6 mnd. - 12 mnd. en 18 mnd. : 1 x 3 st., 1 x 2 st., 2 x 1 st.
24 mnd. en 36 mnd. : 1 x 3 st., 1 x 2 st., 3 x 1 st.

Linkerschouder :

Op **25-28-30-32-34** cm (**76-86-92-98-104** nld.) totale hoogte rechts afkanten als voor het rugpand.

Rechterschouder :

Links afkanten als voor het rugpand.

MOUWEN :

Met nld. nr. 3 en Lièvre **38-38-38-42-46** st. opzetten, **6** nld. boordsteek 2/2 breien, **maar** in de laatste nld. **voor 12 mnd. - 18 mnd. en 24 mnd.** aan beide kanten 1 st. meerderen (= **38-40-40-44-46** st.).

Verder breien met nld. nr. 3,5 in rechte tricotsteek en hierbij aan beide kanten op 2 st. uit de kant meerderen voor :

6 mnd. : 5 x 1 st. elke 6e nld.

12 mnd. : 6 x 1 st. elke 6e nld.

18 mnd. : 2 x 1 st. elke 8e nld., 5 x 1 st. elke 6e nld.

24 mnd. : 3 x 1 st. elke 8e nld., 4 x 1 st. elke 6e nld.

36 mnd. : 7 x 1 st. elke 8e nld.

Dan verder breien over de verkregen **48-52-54-58-60** st.

Mouwkop :

Op **14-16-19-20-22** cm (**44-50-60-62-68** nld.) totale hoogte aan beide kanten elke 2e nld. afkanten voor :

6 mnd. : 1 x 3 st., 1 x 2 st., 7 x 1 st., 1 x 2 st., 1 x 3 st. en de overige 14 st.

12 mnd. : 1 x 3 st., 2 x 2 st., 7 x 1 st., 1 x 2 st., 1 x 3 st. en de overige 14 st.

18 mnd. : 2 x 3 st., 1 x 2 st., 7 x 1 st., 1 x 2 st., 1 x 3 st. en de overige 14 st.

24 mnd. : 2 x 3 st., 2 x 2 st., 5 x 1 st., 2 x 2 st., 1 x 3 st. en de overige 14 st.

36 mnd. : 2 x 3 st., 1 x 2 st., 8 x 1 st., 2 x 2 st., 1 x 3 st. en de overige 14 st.

SCHOUDERBIEZEN (2) :

Met nld. nr. 3 en Lièvre **16-18-18-20-20** st. opzetten, **6** nld. boordsteek 2/2 breien en dan de st. laten wachten.

HALSBIES :

Met nld. nr. 3 en Lièvre **68-72-76-80-**

84 st. opzetten, **6** nld. boordsteek 2/2 breien en hierbij beginnen en eindigen met 3 st. recht, dan de st. laten wachten.

AFWERKING :

De rechterschouder aan elkaar naaien.

Een bies met de stiksteek langs elke linkerschouder naaien.

De bies met de stiksteek langs de hals naaien, van de rand van de ene bies tot de andere.

De mouwkoppen langs de armsgaten naaien en hierbij de bies van het voorpand op die van het rugpand plaatsen.

De mouw- en zijnaden van de trui aan elkaar naaien.

In de linkerschouder van het voorpand **3** knoopsgaten vormen zonder de draden door te knippen (zie tips en raad op bergeredefrance.nl/conseils) :

– Het 1e op de halsbies.

– De andere 2 regelmatig verdeeld over de schouderbies.

De knopen aannaaien.

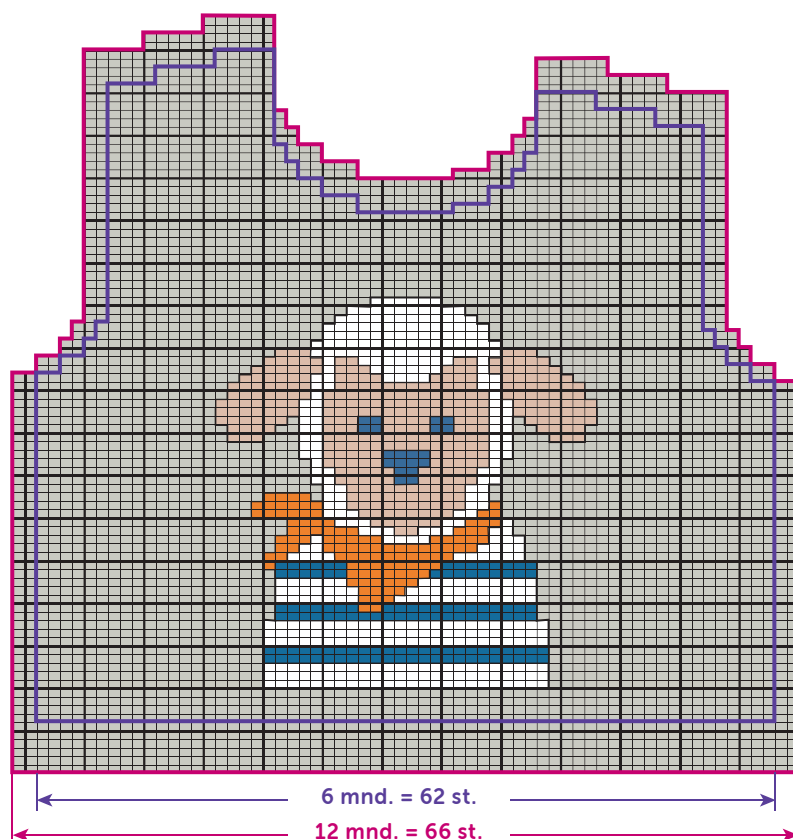

■	= 1 st. rechte tricotsteek Lièvre
■	= 1 st. rechte tricotsteek Alpin
□	= 1 st. rechte tricotsteek Everest
■	= 1 st. rechte tricotsteek Vitamine
■	= 1 st. rechte tricotsteek Vannerie

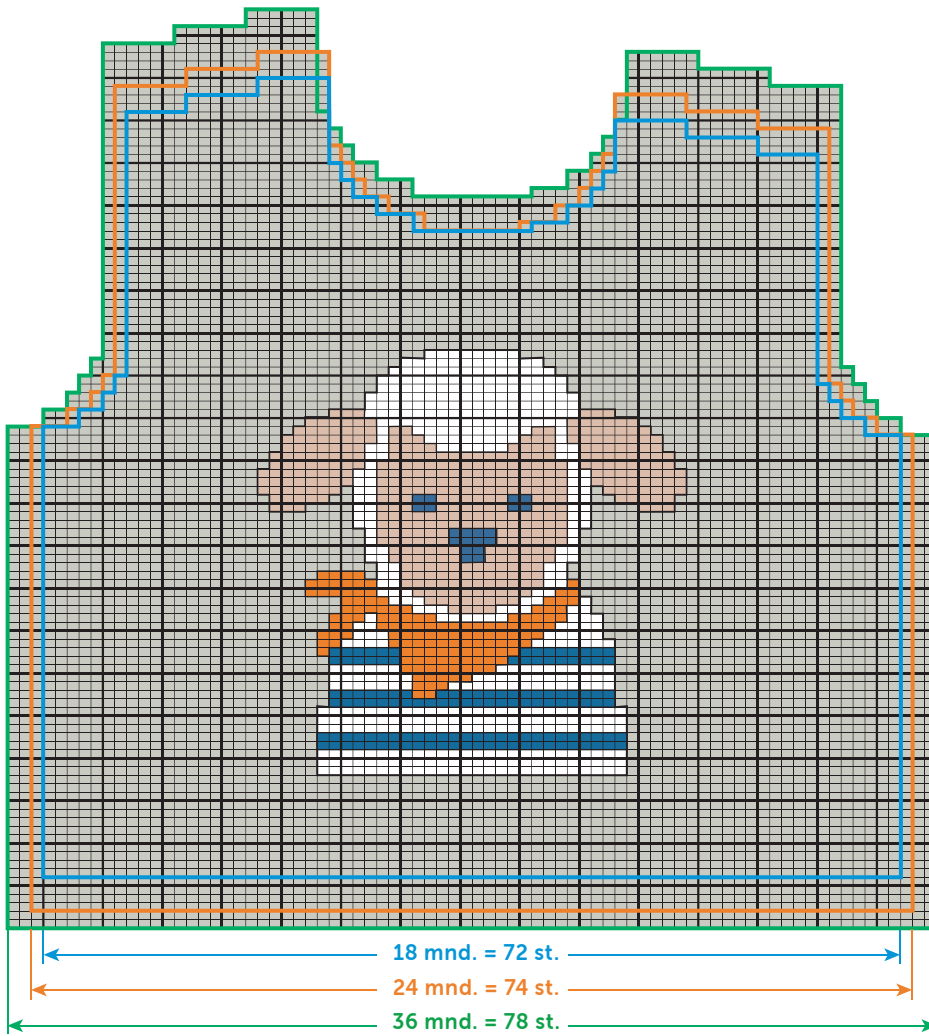

- = 1 st. rechte tricotsteek Lièvre
- = 1 st. rechte tricotsteek Alpin
- = 1 st. rechte tricotsteek Everest
- = 1 st. rechte tricotsteek Vitamine
- = 1 st. rechte tricotsteek Vannerie