

M 2 9 8 6

Pull été sans manches

Mouwloos zomertruitje – Summer top

Un savoir-faire depuis 1946

La fabrication de la laine à tricoter est un savoir-faire chez Bergère de France depuis 1946. Depuis tout ce temps, nous préparons les matières premières et les transformons dans nos ateliers. En choisissant la laine Bergère de France, vous achetez directement chez le fabricant.



Une filature

CERTIFIÉE OEKO-TEX DEPUIS 2023



*“Vous avez la garantie
d’un produit sain pour
la famille et bébé !”*

Depuis 2023, Bergère de France est certifié OEKO-TEX® Classe 1. L’objectif de la certification OEKO-TEX® est de présenter aux consommateurs un moyen fiable de s’assurer qu’un produit textile n’est pas dangereux. Pour Bergère de France, cette certification indique que nos fils à tricoter sont fabriqués dans notre filature sans produit chimique nocif pour la santé.

Flasher-moi !



STANDARD
100

CQ 1317/1
IFTH

Édité par Bergère de France

bergeredefrance.fr
bergere-de-france.be
nl.bergere-de-france.nl
bergeredefrance.co.uk



M 2 9 8 6

Pull été sans manches

Le niveau de difficulté

BBB Facile

Les tailles

S M L XL

Le nombre de pelotes en, MAYA

5 5 6 6 Rosée 10960

Le matériel

Les aiguilles n° 5.

Le point employé

JERSEY ENDROIT, aig. n° 5.

L'échantillon

Pour réussir votre modèle, il est important de tricoter l'échantillon (consulter nos astuces et conseils sur bergeredefrance.fr/conseils).

Un carré de 10 cm jersey endroit = 19 m. et 22 rgs.

La réalisation

DOS :

Monter 70-78-86-96 m. Tricoter jersey endroit.

Biais des côtés :

À 7-8-8-9 cm (16-18-18-20 rgs) de haut, de chaque côté augmenter tous les 6 rgs 4 x 1 m. ; tous les 4 rgs 3 x 1 m., puis tous les 2 rgs 7 x 1 m., 3 x 2 m., 2 x 4 m.

Puis, continuer sur les 126-134-142-152 m. obtenues.

Épaules et encolure :

À 49-51-53-55 cm (108-112-116-120 rgs) de hauteur totale, pour les épaules de chaque côté rabattre tous les 2 rgs :

S : 1 x 9 m., 3 x 10 m.,

M : 2 x 10 m., 2 x 11 m.,

L : 3 x 11 m., 1 x 12 m.,

XL : 3 x 12 m., 1 x 13 m.,

puis, pour l'encolure laisser en attente les 48-50-52-54 m. restantes.

DEVANT :

Tricoter comme au dos jusqu'aux biais des côtés.

Biais des côtés :

Augmenter de chaque côté comme au dos, puis continuer sur les 126-134-142-152 m. obtenues.

Encolure et épaules :

À 47-49-51-53 cm (104-108-112-116 rgs) de hauteur totale, pour l'encolure laisser en attente les 30-32-34-36 m. centrales, continuer chaque côté séparément en laissant en attente côté encolure tous les 2 rgs 1 x 4 m., 1 x 3 m., 1 x 2 m.,

mais entre-temps pour les épaules rabattre de chaque côté comme au dos.

FINITIONS :

Assembler l'épaule gauche.

Col :

Reprendre les 48-50-52-54 m. laissées en attente à l'encolure dos, puis les 48-50-52-54 m. de l'encolure devant.

Tricoter 3 cm (6 rgs) jersey endroit sur les 96-100-104-108 m. obtenues et les rabattre.

Assembler l'épaule droite.

Assembler les petits côtés du col.

Faire les coutures des côtés du pull.

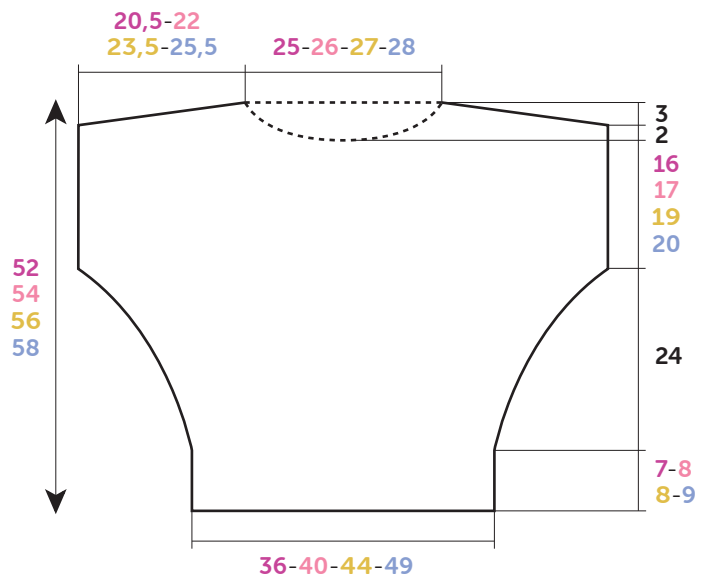

DOS-DEVANT

Croquis, mesures en cm



M 2 9 8 6

Mouwloos zomertruitje

Moeilijkheidsgraad

BBB Makkelijk

Maten

S M L XL

Aantal ballen in MAYA

5 5 6 6 Rosée 10960

Fournituren

Breinaalden nr. 5.

Gebruikte steek

RECHTE TRICOTSTEEK, nld. nr. 5.

Proeflapje

Voor het slagen van je model is het belangrijk om het proeflapje te breien (zie tips en raad op bergeredefrance.nl/conseils).

Een vierkant van 10 cm in rechte tricotsteek = 19 st. en 22 nld.

Uitvoering

RUGPAND :

70-78-86-96 st. opzetten en rechte tricotsteek breien.

Schuine zijkanten :

OP 7-8-8-9 cm (16-18-18-20 nld.) hoogte aan beide kanten meerderen : elke 6e nld. 4 x 1 st. ; elke 4e nld. 3 x 1 st., dan elke 2e nld. 7 x 1 st., 3 x 2 st., 2 x 4 st.

Dan verder breien over de verkregen 126-134-142-152 st.

Schouders en hals :

OP 49-51-53-55 cm (108-112-116-120 nld.) totale hoogte voor de schouders aan beide kanten elke 2e nld. afkanten voor :

S : 1 x 9 st., 3 x 10 st.,

M : 2 x 10 st., 2 x 11 st.,

L : 3 x 11 st., 1 x 12 st.,

XL : 3 x 12 st., 1 x 13 st.,

dan, voor de hals de overige 48-50-52-54 st. laten wachten.

VOORPAND :

Breien als het rugpand tot aan de schuine zijkanten.

Schuine zijkanten :

Aan beide kanten meerderen als voor het rugpand, dan verder breien over de verkregen 126-134-142-152 st.

Hals en schouders :

OP 47-49-51-53 cm (104-108-112-116 nld.) totale hoogte voor de hals de middelste 30-32-34-36 st. laten wachten, elke kant apart verder breien en hierbij aan de halskant elke 2e nld 1 x 4 st., 1 x 3 st., 1 x 2 st. laten wachten, maar ondertussen voor de schouders aan beide kanten afkanten als voor het rugpand.

AFWERKING :

De linkerschouder aan elkaar naaien.

Halsbies :

De wachtende 48-50-52-54 st. van de hals van het rugpand weer opnemen, dan de 48-50-52-54 st. van de hals van het voorpand.

3 cm (6 nld.) rechte tricotsteek breien over de verkregen 96-100-104-108 st. en ze dan afkanten.

De rechterschouder aan elkaar naaien.

De zijkanten van de halsbies aan elkaar naaien.

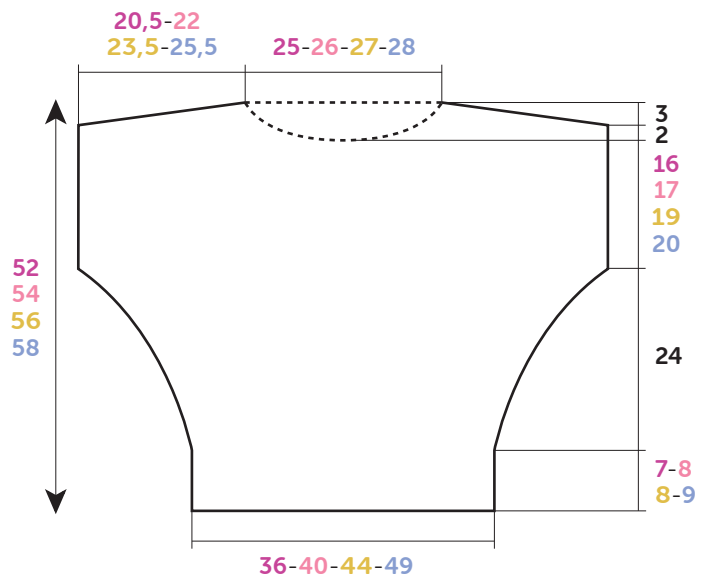

RUG- EN VOORPAND

Tekening, maten in cm



M 2 9 8 6

Summer top

Level of difficulty

BBB Easy

Sizes

S M L XL

Number of balls, using MAYA

5 5 6 6 Rosée 10960

Needles and notions

5.0 mm needles.

Stitch used

STOCKING STITCH, using 5.0 mm needles.

Tension/Gauge

To achieve a good result, it is essential to make a tension square (see our tips and tricks on bergeredefrance.com/ advices).

19 sts and 22 rows in Stocking stitch = 10 cm (4 in) square.

To make

BACK:

Cast on 70-78-86-96 sts. Work in Stocking stitch until work measures 7-8-8-9 cm (2¾-3¼-3¼-3½ in) [16-18-18-20 rows] total.

Side slants:

Next row (RS - inc): k1, inc 1, work to last st, inc 1, k1. Rep this inc on every foll 6th row 3 times, every foll 4th row 3 times, then on every RS row 7 times, then cast on 2 sts at beg of next 6 rows, 4 sts at beg of next 4 rows. Then continue on the 126-134-142-152 sts obtained until

work measures 49-51-53-55 cm (19¼-20-20¾-21¾ in) [108-112-116-120 rows] total.

Shoulders and neck:

For the shoulders cast off at the beginning of every row as foll: 9-10-11-12 sts 2-4-6-6 times, 10-11-12-13 sts 6-4-2-2 times then, for neck leave on hold the 48-50-52-54 remaining sts.

FRONT:

Work as for back up to the side slants.

Side slants:

Increase at each end as for back, then continue on the 126-134-142-152 sts obtained until work measures 47-49-51-53 cm (18½-19¼-20-20¾ in) [104-108-112-116 rows] total.

Neck and shoulders:

For neck leave on hold the 30-32-34-36 center sts, continue each side separately and leave on hold on neck side every 2nd row once 4 sts, once 3 sts, once 2 sts, but meanwhile for the shoulders cast off at each end as for back.

FINISHING:

Join the left shoulder seam.

Collar:

Place back on needle the 48-50-52-54 sts left on hold of back neck, then the 48-50-52-54 sts of front neck.

Work 3 cm (1¼ in) [6 rows] in Stocking stitch on the 96-100-104-108 sts obtained and cast them off.

Join the right shoulder seam. Join the smaller ends of collar. Sew side seams of top. Secure and weave in ends.

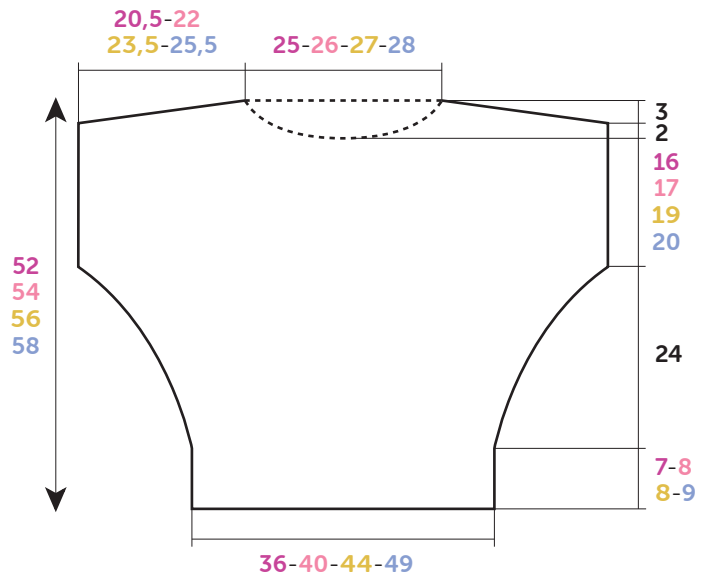

BACK-FRONT

Diagram, measurements in cm