

M 6 3 0 0

Gilet col V bouclé

Bouclé V-halsvest — Bouclé V-neck cardigan

Un savoir-faire depuis 1946

La fabrication de la laine à tricoter est un savoir-faire chez Bergère de France depuis 1946. Depuis tout ce temps, nous préparons les matières premières et les transformons dans nos ateliers. En choisissant la laine Bergère de France, vous achetez directement chez le fabricant.



Une filature

CERTIFIÉE OEKO-TEX DEPUIS 2023



*“ Vous avez la garantie
d’un produit sain pour
la famille et bébé !*

Depuis 2023, Bergère de France est certifié OEKO-TEX Classe 1. Cela indique que nos fils à tricoter sont fabriqués dans notre filature en l’absence de substances nocives dans des proportions pouvant présenter un risque pour la santé. Vous pouvez être assuré(e) de disposer d’un produit sain pour vous, votre famille et votre bébé.

Flasher-moi !



STANDARD
100

CQ 1317/1
IFTH

Édité par Bergère de France

bergeredefrance.fr

bergere-de-france.be

nl.bergere-de-france.nl

bergeredefrance.co.uk



M 6 3 0 0

Gilet col V bouclé

Le niveau de difficulté

BBB BBB Facile

Les tailles

S M L XL XXL

Le nombre de pelotes en, MONA

10 11 12 13 14 Choco orchidée 11152

Le matériel

Les aiguilles n° 5 et n° 5,5.

4 boutons en hêtre naturel Ø 22 mm réf. 32776, les 6.

Les points employés

CÔTES 1/1, aig. n° 5.

JERSEY ENVERS, aig. n° 5,5.

L'échantillon

Pour réussir votre modèle, il est important de tricoter l'échantillon (consulter nos astuces et conseils sur bergeredefrance.fr/apprendre-tricot-crochet).

Un carré de 10 cm jersey envers = 15 m. et 19 rgs.

La réalisation

DOS :

Monter 73-79-85-93-101 m. aig. n° 5. Tricoter 8 cm (16 rgs) côtes 1/1, **mais** au dernier rg augmenter 1 m. (= 74-80-86-94-102 m.).

Continuer jersey envers aig. n° 5,5.

Raglan :

À 43-44-44-45-46 cm (82-84-84-86-88 rgs) de hauteur totale, de chaque côté rabattre 3-4-4-6-8 m., puis diminuer à 2 m. du bord :

S : 1 x 1 m. tous les 4 rgs, 19 x 1 m. tous les 2 rgs.

M : 22 x 1 m. tous les 2 rgs.

L : 24 x 1 m. tous les 2 rgs.

XL : 25 x 1 m. tous les 2 rgs.

XXL : 26 x 1 m. tous les 2 rgs.

Pour diminuer 1 m. à 2 m. du bord : tricoter 2 m. envers, 2 m. ensemble envers, continuer le rg et lorsqu'il reste 4 m. sur l'aig. gauche, tricoter 2 m. ensemble envers, 2 m. envers. Après la dernière diminution de raglan, tricoter 1 rg sur les 28-28-30-32-34 m. restantes et les rabattre pour l'encolure.

DEVANT GAUCHE :

Monter 40-42-46-50-54 m. aig. n° 5. Tricoter 8 cm (16 rgs) côtes 1/1 en terminant par 2 m. endroit, **mais** à la fin du dernier rg **pour M** augmenter 1 m. (= 40-43-46-50-54 m.). Continuer aig. n° 5,5 en tricotant 34-37-40-44-48 m. jersey envers, 6 m. côtes 1/1 **pour la bordure** dans le prolongement des côtes précédentes.

Biais d'encolure et raglan :

À 36-37-37-38-39 cm (70-72-72-74-76 rgs) de hauteur totale, **pour le biais d'encolure** diminuer à gauche à 6 m. du bord :

S et M : 4 x 1 m. tous les 6 rgs, 7 x 1 m. tous les 4 rgs,

L : 5 x 1 m. tous les 6 rgs, 7 x 1 m. tous les 4 rgs,

XL : 4 x 1 m. tous les 6 rgs, 9 x 1 m. tous les 4 rgs,

XXL : 3 x 1 m. tous les 6 rgs, 11 x 1 m. tous les 4 rgs,

mais entre-temps à 43-44-44-45-46 cm (82-84-84-86-88 rgs) de hauteur totale, **pour le raglan à droite** rabattre 3-4-4-6-8 m., puis diminuer à 2 m. du bord :

S : 1 x 1 m. tous les 4 rgs, 16 x 1 m. tous les 2 rgs.

M : 19 x 1 m. tous les 2 rgs.

L : 21 x 1 m. tous les 2 rgs.

XL : 22 x 1 m. tous les 2 rgs.

XXL : 23 x 1 m. tous les 2 rgs.

Pour diminuer 1 m. à 6 m. côtes 1/1 du bord : tricoter le rg et lorsqu'il reste 8 m. sur l'aig. gauche, tricoter 2 m. ensemble envers, 6 m. côtes 1/1.

Demi-bordure d'encolure :

À 63-65-67-69-71 cm (120-124-128-132-136 rgs) de hauteur totale, **à droite** rabattre 4 m., puis continuer les côtes 1/1 sur les 5 m. restantes **pour la bordure d'encolure** en montant 1 nouvelle m. côté encolure pour la couture (= 6 m.).

À 15,5-16-16,5-17-17,5 cm de hauteur depuis le début de la demi-bordure d'encolure, laisser les m. en attente.

DEVANT DROIT :

Monter 40-42-46-50-54 m. aig. n° 5. Tricoter 8 cm (16 rgs) côtes 1/1 en commençant par 2 m. endroit, **mais** au début du dernier rg **pour M** augmenter 1 m. (= 40-43-46-50-54 m.).

Continuer aig. n° 5,5 en tricotant 6 m. côtes 1/1 **pour la bordure** dans le prolongement des côtes précédentes, 34-37-40-44-48 m. jersey envers.

Biais d'encolure et raglan :

À 36-37-37-38-39 cm (70-72-72-74-76 rgs) de hauteur totale, **pour le biais d'encolure** diminuer à droite à 6 m. du bord comme au devant gauche, **mais entre-temps** à 43-44-44-45-46 cm (82-84-84-86-88 rgs) de hauteur totale, **pour le raglan à gauche** rabattre, puis diminuer comme au devant gauche.

Pour diminuer 1 m. à 6 m. côtes 1/1 du bord : tricoter 6 m. côtes 1/1, 2 m. ensemble envers et terminer le rg.

Demi-bordure d'encolure :

À 63-65-67-69-71 cm (120-124-128-132-136 rgs) de hauteur totale, **à gauche** rabattre 4 m., puis continuer les côtes 1/1 sur les 5 m. restantes **pour la bordure d'encolure** en montant 1 nouvelle m. côté encolure pour la couture

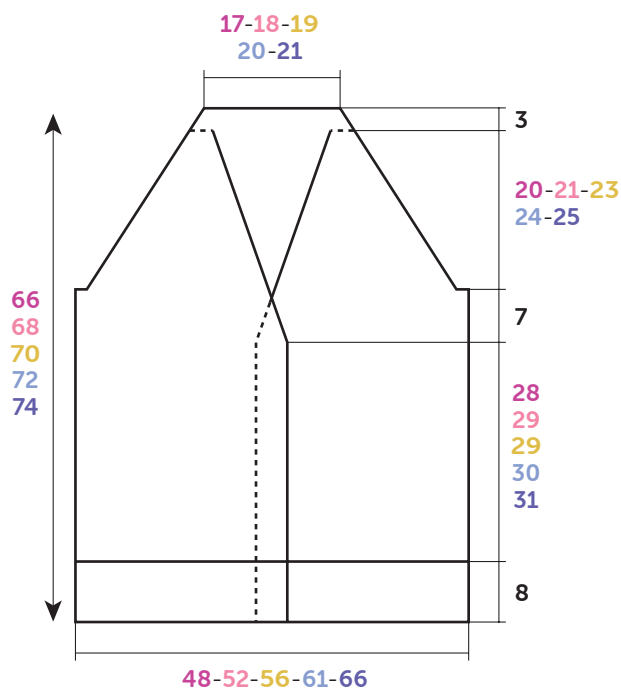

DOS-DEVANTS

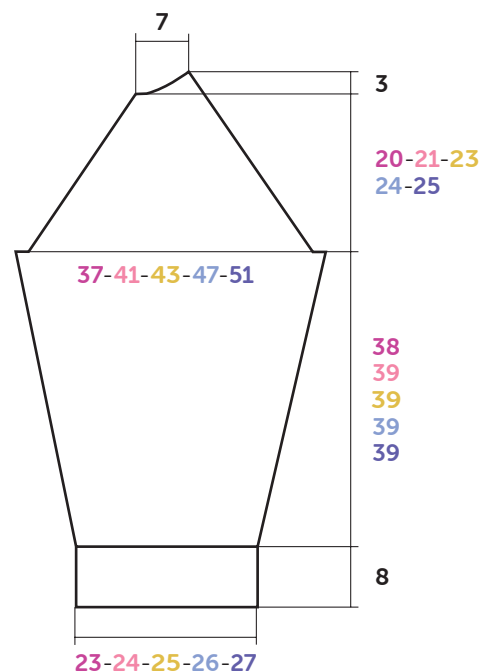

MANCHE GAUCHE

Croquis, mesures en cm

(= 6 m.).

À 15,5-16-16,5-17-17,5 cm de hauteur depuis le début de la demi-bordure d'encolure, laisser les m. en attente.

MANCHE GAUCHE :

Monter 35-37-39-41-43 m. aig. n° 5. Tricoter 8 cm (16 rgs) côtes 1/1.

Continuer jersey envers aig. n° 5,5 en augmentant de chaque côté à 2 m. du bord :

S : 11 x 1 m. tous les 6 rgs.

M : 8 x 1 m. tous les 6 rgs, 5 x 1 m. tous les 4 rgs.

L : 6 x 1 m. tous les 6 rgs, 8 x 1 m. tous les 4 rgs.

XL : 2 x 1 m. tous les 6 rgs, 14 x 1 m. tous les 4 rgs.

XXL : 16 x 1 m. tous les 4 rgs, 2 x 1 m. tous les 2 rgs.

Puis, continuer sur les 57-63-67-73-79 m. obtenues.

Raglan :

À 46-47-47-47-47 cm (88-90-90-90-90 rgs) de hauteur totale, rabattre puis diminuer à droite comme au dos, en même temps à gauche comme au devant, puis rabattre à gauche tous les 2 rgs 1 x 5 m., 1 x 3 m., 1 x 2 m. et les 4 m. restantes.

MANCHE DROITE :

Comme la manche gauche en tricotant le raglan en sens inverse.

FINITIONS :

Assembler les raglans.

Assembler les petits côtés des bordures d'encolure en chaînette sur l'envers (consulter nos astuces et conseils sur bergeredefrance.fr/apprendre-tricot-crochet), puis coudre la bordure ainsi formée au bord de l'encolure dos.

Faire les coutures des manches et des côtés du gilet.

Sur la bordure du devant droit, à 1,5 cm du bord, former 4 boutonniers sans couper les fils (consulter nos astuces et conseils sur bergeredefrance.fr/apprendre-tricot-crochet), la 1ère à 4 cm du bas, la 2ème au début du biais d'encolure, les autres régulièrement espacées.

Coudre les boutons.



M 6 3 0 0

Bouclé V-halsvest

Moeilijkheidsgraad

BBBBBB Makkelijk

Maten

S M L XL XXL

Aantal ballen in MONA

10 11 12 13 14 Choco orchidée 11152

Benodigheden

Breinaalden nr. 5 en nr. 5,5.

4 beukenhouten knopen Ø 22 mm art. 32776, per 6.

Gebruikte steken

BOORDSTEEK 1/1, nld. nr. 5.

AVERECHTE TRICOTSTEEK, nld. nr. 5,5.

Proeflapje

Voor het slagen van je model is het belangrijk om het proeflapje te breien (zie tips en raad op bergeredefrance.nl/conseils).

Een vierkant van 10 cm in averechte tricotsteek = 15 st. en 19 nld.

Uitvoering

RUGPAND :

73-79-85-93-101 st. met nld. nr. 5 opzetten, 8 cm (16 nld.) boordsteek 1/1 breien, **maar** in de laatste nld. 1 st. meerderen (= 74-80-86-94-102 st.).

Verder breien met nld. nr. 5,5 in averechte tricotsteek.

Raglan :

Op 43-44-44-45-46 cm (82-84-84-86-88 nld.) totale

hoogte aan beide kanten 3-4-4-6-8 st. afkanten, dan op 2 st. uit de kant minderen voor :

S : 1 x 1 st. elke 4e nld., 19 x 1 st. elke 2e nld.

M : 22 x 1 st. elke 2e nld.

L : 24 x 1 st. elke 2e nld.

XL : 25 x 1 st. elke 2e nld.

XXL : 26 x 1 st. elke 2e nld.

Voor het minderen van 1 st. op 2 st. uit de kant : 2 st. averecht, 2 st. samen averecht breien, de nld. verder breien en als er nog 4 st. op de linkernld. over zijn, dan 2 st. samen averecht en 2 st. averecht breien.

Na de laatste raglanmindering 1 nld. breien over de overige 28-28-30-32-34 st. en ze dan afkanten voor de hals.

LINKERVOORPAND :

40-42-46-50-54 st. met nld. nr. 5 opzetten, 8 cm (16 nld.) boordsteek 1/1 breien en hierbij eindigen met 2 st. recht, **maar** aan het eind van de laatste nld. **voor M** 1 st. meerderen (= 40-43-46-50-54 st.).

Als volgt met nld. nr. 5,5 verder breien : 34-37-40-44-48 st. averechte tricotsteek, 6 st. boordsteek 1/1 **voor de bies** in het verlengde van de boordsteek hiervoor.

Schuine halsrand en raglan :

Op 36-37-37-38-39 cm (70-72-72-74-76 nld.) totale hoogte **voor de schuine halsrand links** op 6 st. uit de kant minderen voor :

S en M : 4 x 1 st. elke 6e nld., 7 x 1 st. elke 4e nld.,

L : 5 x 1 st. elke 6e nld., 7 x 1 st. elke 4e nld.,

XL : 4 x 1 st. elke 6e nld., 9 x 1 st. elke 4e nld.,

XXL : 3 x 1 st. elke 6e nld., 11 x 1 st. elke 4e nld.,

maar ondertussen op 43-44-44-45-46 cm (82-84-84-86-88 nld.) totale hoogte **voor de raglan rechts** 3-4-4-6-8 st. afkanten, dan op 6 st. uit de kant minderen voor :

S : 1 x 1 st. elke 4e nld., 16 x 1 st. elke 2e nld.

M : 19 x 1 st. elke 2e nld.

L : 21 x 1 st. elke 2e nld.

XL : 22 x 1 st. elke 2e nld.

XXL : 23 x 1 st. elke 2e nld.

Voor het minderen van 1 st. op 6 st. boordsteek 1/1 uit de kant : de nld. breien en als er nog 8 st. op de linkernld. over zijn, dan 2 st. samen averecht en 6 st. boordsteek 1/1 breien.

Halve halsbies :

Op 63-65-67-69-71 cm (120-124-128-132-136 nld.) totale hoogte **rechts** 4 st. afkanten, dan **voor de halsbies** de boordsteek 1/1 verder breien over de overige 5 st. en hierbij aan de halskant voor de naad 1 nieuwe st. opzetten (= 6 st.).

Op 15,5-16-16,5-17-17,5 cm hoogte vanaf het begin van de halve halsbies de st. laten wachten.

RECHTERVOORPAND :

40-42-46-50-54 st. met nld. nr. 5 opzetten 8 cm (16 nld.) boordsteek 1/1 breien en hierbij beginnen met 2 st. recht, **maar** aan het begin van de laatste nld. **voor M** 1 st. meerderen (= 40-43-46-50-54 st.).

Als volgt met nld. nr. 5,5 verder breien : 6 st. boordsteek 1/1 **voor de bies** in het verlengde van de boordsteek hiervoor en 34-37-40-44-48 st. averechte tricotsteek.

Schuine halsrand en raglan :

Op 36-37-37-38-39 cm (70-72-72-74-76 nld.) totale hoogte **voor de schuine halsrand rechts** op 6 st. uit de kant minderen als voor het linkervoorpand, **maar ondertussen** op 43-44-44-45-46 cm (82-84-84-86-88 nld.) totale hoogte **voor de raglan links** afkanten, dan minderen als voor het linkervoorpand.

Voor het minderen van 1 st. op 6 st. boordsteek 1/1 uit de kant : 6 st. boordsteek 1/1 breien, dan 2 st. samen averecht en de nld. uitbreien.

Halve halsbies :

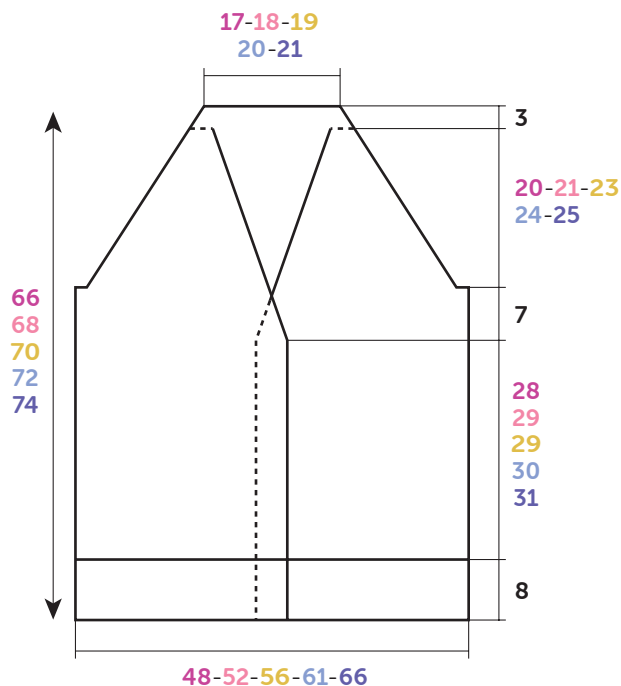

RUGPAND - VOORPANDEN

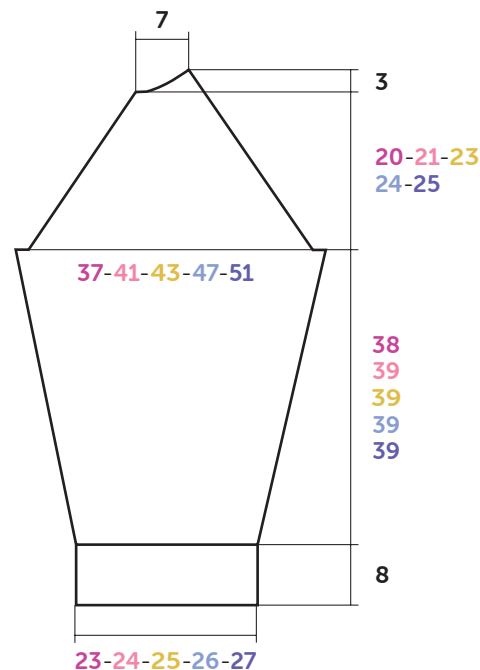

LINKERMOUW

Tekening, maten in cm

Op 63-65-67-69-71 cm (120-124-128-132-136 nld.) totale hoogte links 4 st. afkanten, dan voor de halsbies de boordsteek 1/1 verder breien over de overige 5 st. en hierbij aan de halskant voor de naad 1 nieuwe st. opzetten (= 6 st.).

Op 15,5-16-16,5-17-17,5 cm hoogte vanaf het begin van de halve halsbies de st. laten wachten

Op 15,5-16-16,5-17-17,5 cm hoogte vanaf het begin van de halve halsbies de st. laten wachten.

LINKERMOUW :

35-37-39-41-43 st. met nld. nr. 5 opzetten en 8 cm (16 nld.) boordsteek 1/1 breien.

Verder breien met nld. nr. 5,5 in averecte tricotsteek en hierbij aan beide kanten op 2 st. uit de kant meerderen voor :

S : 11 x 1 st. elke 6e nld.

M : 8 x 1 st. elke 6e nld., 5 x 1 st. elke 4e nld.

L : 6 x 1 st. elke 6e nld., 8 x 1 st. elke 4e nld.

XL : 2 x 1 st. elke 6e nld., 14 x 1 st. elke 4e nld.

XXL : 16 x 1 st. elke 4e nld., 2 x 1 st. elke 2e nld.

Dan verder breien over de verkregen 57-63-67-73-79 st.

Raglan :

Op 46-47-47-47-47 cm (88-90-90-90-90 nld.) totale hoogte rechts afkanten, dan minderen als voor het rugpand, tegelijk links als voor het voorpand, dan links elke 2e nld. 1 x 5 st., 1 x 3 st., 1 x 2 st. en de overige 4 st. afkanten.

RECHTERMOUW :

Als de linkermouw, maar de raglan in spiegelbeeld breien.

AFWERKING :

De raglannaden aan elkaar naaien.

De smalle kanten van de halve halsbiezen met de kettingsteek op de achterkant aan elkaar naaien (zie tips en raad op bergeredefrance.nl/conseils), dan de zo gevormde halsbies langs de hals naaien.

De mouw- en zijnaden van het vest aan elkaar naaien.

In de bies van het rechtersvoorpand, op 1,5 cm uit de kant, 4 knoopgaten vormen zonder de draden door te knippen (zie tips en raad op bergeredefrance.nl/conseils), het 1e op 4 cm van de onderkant, het 2e aan het begin van de schuine

halsrand, de andere regelmatig verdeeld.
De knopen aannaaien.



M 6 3 0 0

Bouclé V-neck cardigan

Level of difficulty

BBB Easy

Sizes

S M L XL XXL

Number of balls, using MONA

10 11 12 13 14 Choco orchidée 11152

Needles and notions

5.0 mm and 5.5 mm needles.

4 natural beech buttons Ø 22 mm ref. 32776, pk of 6.

Stitches used

1/1 RIB, using 5.0 mm needles.

REVERSE STOCKING STITCH, using 5.5 mm needles.

Tension/Gauge

To achieve a good result, it is essential to make a tension square (see our tips and tricks on bergeredefrance.com/ advices).

15 sts and 19 rows in Reverse Stocking stitch = 10 cm (4 in) square.

To make

BACK:

Cast on 73-79-85-93-101 sts using 5.0 mm needles. Work 8 cm (3¼ in) [16 rows] in 1/1 Rib, **but** on last row increase 1 st (= 74-80-86-94-102 sts).

Continue in Reverse Stocking stitch using 5.5 mm needles until work measures 43-44-44-45-46 cm (17-17¼-17¼-17¾-18 in) [82-84-84-86-88 rows] total.

Raglan:

Cast off 3-4-4-6-8 sts at the beginning of the next 2 rows, then decrease at each end, 2 sts in from edge:

S: 1 x 1 st every 4th row, 19 x 1 st every 2nd row.

M: 22 x 1 st every 2nd row.

L: 24 x 1 st every 2nd row.

XL: 25 x 1 st every 2nd row.

XXL: 26 x 1 st every 2nd row.

To decrease 1 st, 2 sts in from edge: purl 2 sts, p 2 sts together, continue row until 4 sts remain on left needle, p2 together, p 2.

After the last raglan decrease, work 1 row on the 28-28-30-32-34 remaining sts and cast them off for neck.

LEFT FRONT:

Cast on 40-42-46-50-54 sts using 5.0 mm needles. Work 8 cm (3¼ in) [16 rows] in 1/1 Rib ending with k 2, **but** at the end of the last row **for M** increase 1 st (= 40-43-46-50-54 sts).

Continue using 5.5 mm needles and work 34-37-40-44-48 sts in Reverse Stocking stitch, 6 sts in 1/1 Rib **for the border** in the continuation of the previous ribbing.

Work as set until work measures 36-37-37-38-39 cm (14¼-14½-14½-15-15¼ in) [70-72-72-74-76 rows] total.

Neck slant and raglan:

For the neck slant decrease **on left edge**, 6 sts in from edge:

S and M: 4 x 1 st every 6th row, 7 x 1 st every 4th row,

L: 5 x 1 st every 6th row, 7 x 1 st every 4th row,

XL: 4 x 1 st every 6th row, 9 x 1 st every 4th row,

XXL: 3 x 1 st every 6th row, 11 x 1 st every 4th row,

but meanwhile when work measures 43-44-44-45-46 cm (17-17¼-17¼-17¾-18 in) [82-84-84-86-88 rows] total,

for the raglan on right edge cast off 3-4-4-6-8 sts, then decrease, 2 sts in from edge:

S: 1 x 1 st every 4th row, 16 x 1 st every 2nd row.

M: 19 x 1 st every 2nd row.

L: 21 x 1 st every 2nd row.

XL: 22 x 1 st every 2nd row.

XXL: 23 x 1 st every 2nd row.

To decrease 1 st, 6 sts in 1/1 Rib in from edge: work row until 8 sts remain on left needle, p2 together, 6 sts in 1/1 Rib.

Work as set until work measures 63-65-67-69-71 cm (24¾-25½-26½-27¼-28 in) [120-124-128-132-136 rows] total.

Half-border of neck:

On right edge cast off 4 sts, then continue in 1/1 Rib on the 5 remaining sts **for the border of neck** and cast on 1 new st on neck side for seam (= 6 sts).

When the half-border of neck measures 15.5-16-16.5-17-17.5 cm (6-6¼-6½-6¾-7 in), leave the sts on hold.

RIGHT FRONT:

Cast on 40-42-46-50-54 sts using 5.0 mm needles. Work 8 cm (3¼ in) [16 rows] in 1/1 Rib starting with k 2, **but** at the beginning of the last row **for M** increase 1 st (= 40-43-46-50-54 sts).

Change to 5.5 mm needles and continue as follows: 6 sts in 1/1 Rib **for the border** in the continuation of the previous ribbing, 34-37-40-44-48 sts in Reverse Stocking stitch.

Work as set until work measures 36-37-37-38-39 cm (14¼-14½-14½-15-15¼ in) [70-72-72-74-76 rows] total.

Neck slant and raglan:

For the neck slant decrease **on right edge**, 6 sts in from edge as for left front, **but meanwhile** when work measures 43-44-44-45-46 cm (17-17¼-17¼-17¾-18 in) [82-84-84-86-88 rows] total, **for the raglan on left edge** cast off, then decrease as for left front.

To decrease 1 st, 6 sts in 1/1 Rib in from edge: work 6 sts in 1/1 Rib, p 2 sts together and work row to end.

Half-border of neck:

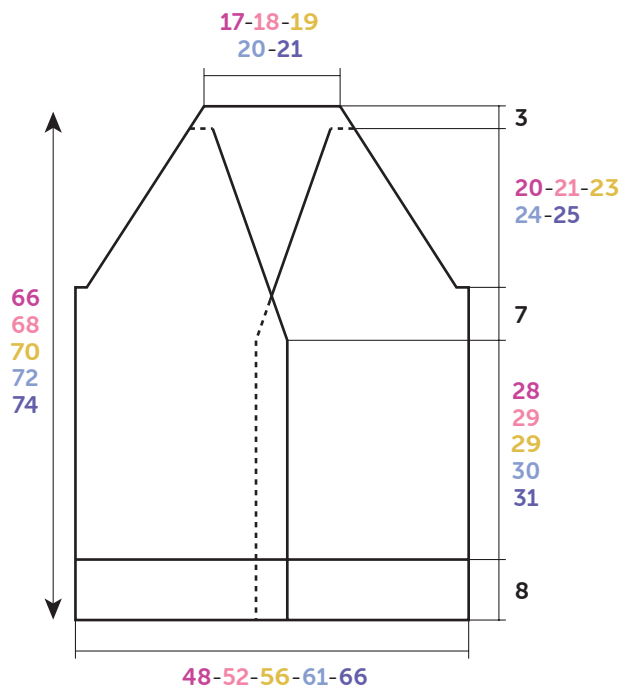

BACK-FRONTS

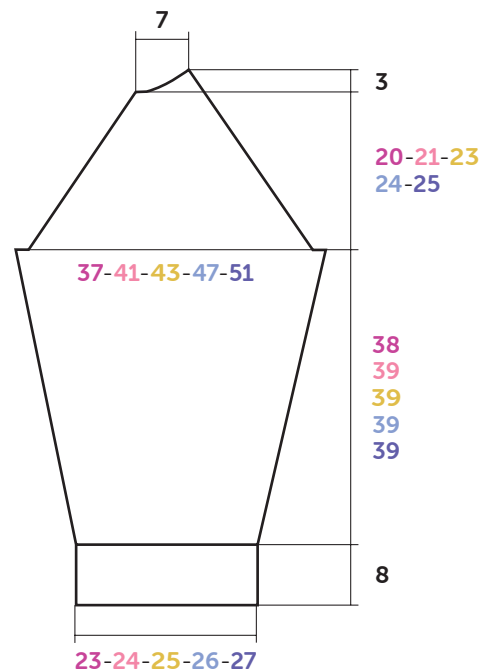

LEFT SLEEVE

Diagram, measurements in cm

When work measures **63-65-67-69-71** cm (**24³/₄-25¹/₂-26¹/₂-27¹/₄-28** in) [**120-124-128-132-136** rows] total, **on left edge** cast off **4** sts, then continue in 1/1 Rib on the **5** remaining sts **for the border of neck** and cast on **1** new st on neck side for the seam (= **6** sts).

Work as set until the half-border of neck measures **15.5-16-16.5-17-17.5** cm (**6-6¹/₄-6¹/₂-6³/₄-7** in).

Leave the sts on hold.

LEFT SLEEVE:

Cast on **35-37-39-41-43** sts using 5.0 mm needles. Work **8** cm (**3¹/₄** in) [**16** rows] in 1/1 Rib.

Continue in Reverse Stocking stitch using 5.5 mm needles and increase at each end, 2 sts in from edge:

S: 11 x 1 st every 6th row.

M: 8 x 1 st every 6th row, 5 x 1 st every 4th row.

L: 6 x 1 st every 6th row, 8 x 1 st every 4th row.

XL: 2 x 1 st every 6th row, 14 x 1 st every 4th row.

XXL: 16 x 1 st every 4th row, 2 x 1 st every 2nd row.

Then continue on the **57-63-67-73-79** sts obtained until work measures **46-47-47-47-47** cm (**18-18¹/₂-18¹/₂-18¹/₂-18¹/₂** in) [**88-90-90-90-90** rows] total.

Raglan:

Cast off then decrease **on right edge** as for back, **at the same time on left edge** as for front, then cast off **on left edge** every 2nd row 1 x 5 sts, 1 x 3 sts, 1 x 2 sts and the 4 remaining sts.

RIGHT SLEEVE:

Work as for left sleeve, reversing raglan shapings.

FINISHING:

Join raglans.

Join the shorter sides of the neck border on the wrong side of work, using the 3 needles bind-off technique (see our tips and tricks on bergeredefrance.com/advices), then sew this border to edge of the back neck.

Sew side and sleeve seams of cardigan.

On the border of the right front, **1.5** cm (**1/2** in) in from edge, make **4** no-cut buttonholes (see our tips and tricks on bergeredefrance.com/advices), the 1st one located **4** cm

(**1 1/2** in) above lower edge, the 2nd one at the beginning of the neck slant, the other ones evenly spaced. Sew buttons. Secure and weave in ends.