

*Bomber sherpa zippé*  
 Zip Bomber jacket — Ritsjack

BERGERE  
 DE FRANCE

*Une laine de qualité fabriquée en France*

ENSEMBLE, FAVORISONS LA FABRICATION FRANÇAISE

Bergère de France est une filature familiale, installée à Bar-le-Duc, au cœur de la Lorraine depuis 1946. De la création des fils à l'expédition des pelotes, de la recherche de style à la réalisation des livres et magazines, toutes ces étapes sont réalisées en France dans nos ateliers. En choisissant la laine Bergère de France, vous favorisez une production locale et encouragez le savoir-faire français.



*Une fabrication et une qualité maîtrisée*

En tant que fabricant, nous apportons un grand soin à la qualité de nos fils. Nous maîtrisons et contrôlons ainsi directement toutes les étapes de la production.

Nous assurons dans notre usine les grandes étapes de fabrication du fil à tricoter : la teinture, la préparation, la filature, l'assemblage, le retordage, la finition et la mise en pelote des fils.

*Une filature éthique*

Nous avons à cœur de sélectionner des matières premières respectueuses de l'environnement et du bien-être animal. Nos laines proviennent d'élevages d'Uruguay et de Nouvelle-Zélande reconnus pour la qualité de leurs fibres. Nous utilisons du coton d'Égypte issu d'une agriculture biologique. Les matières synthétiques proviennent d'une entreprise Européenne que nous avons sélectionné pour son niveau de qualité.

- La Laine Française -

FABRICANT FRANÇAIS DE LAINE  
 DEPUIS 1946

# Bomber sherpa zippé



## CABELOU

Ecru 10761

## BARISIENNE

Mélisse 22116

TAILLES  
S M L XL XXL

PELOTES  
11 12 13 14 15

2 2 3 3 3

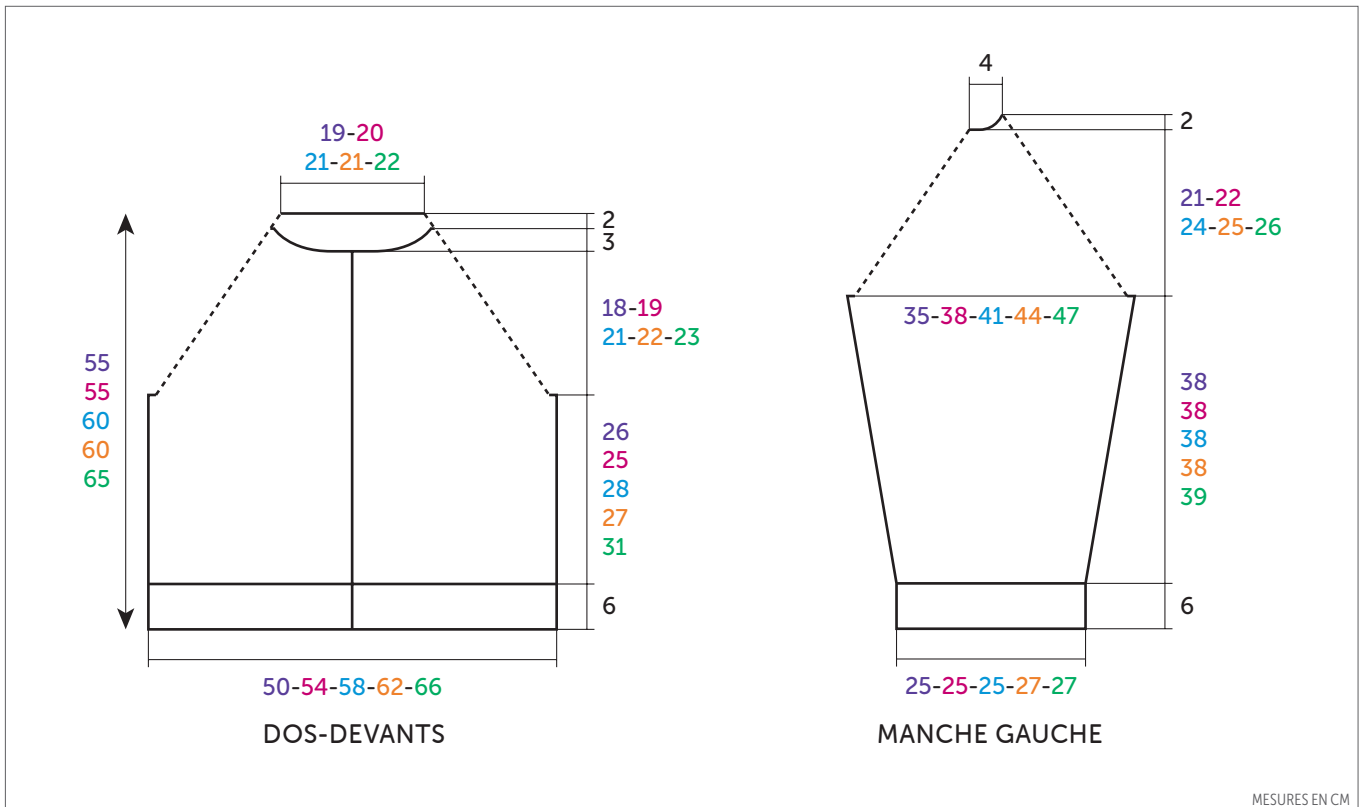

### AIGUILLES

n° 3,5 - 6 et 8

n° 8 de 50 cm

### ACCESSOIRES

1 fermeture séparable écru :

S et M : long. 50 cm réf. 91846

L et XL : long. 55 cm réf. 91847

XXL : long. 60 cm réf. 91848

## • Points employés

CÔTES 1/1, en BARISIENNE aig. n° 3,5.

JERSEY ENVERS, en CABELOU fil employé double aig. n° 6 et 8.

JERSEY ENDROIT, en BARISIENNE aig. n° 3,5.

## • Légende

**Diminuer 2 m. façon raglan :** Tricoter 2 m. ensemble envers, 2 m. envers, 2 m. ensemble envers.

## • Echantillon

Pour réussir votre modèle, il est important de tricoter l'échantillon (consulter nos astuces et conseils sur [bergeredefrance.fr/conseils](http://bergeredefrance.fr/conseils)).

Un carré de 10 cm jersey envers en CABELOU aig. n° 8 = 11,5 m. et 15,5 rgs.

## • Réalisation

### DOS :

Monter 59-65-69-73-77 m. en utilisant 2 fils CABELOU aig. n° 8. Tricoter jersey envers.

### Raglan :

A 26-25-28-27-31 cm (40-38-44-42-48 rgs) de haut, de chaque côté rabattre 2-3-4-5-5 m.

Puis, laisser les 55-59-61-63-67 m. restantes en attente.

### DEVANT GAUCHE :

Monter 29-32-34-36-38 m. en utilisant 2 fils CABELOU aig. n° 8. Tricoter jersey envers.

### Raglan :

A 26-25-28-27-31 cm (40-38-44-42-48 rgs) de haut, à droite rabattre 2-3-4-5-5 m. et terminer le rg.

Tricoter 1 rg sur les 27-29-30-31-33 m. restantes et les laisser en attente.

### DEVANT DROIT :

Monter 29-32-34-36-38 m. en utilisant 2 fils CABELOU aig. n° 8. Tricoter jersey envers.

### Raglan :

A environ **26-25-28-27-31** cm (**41-39-45-43-49** rgs) de haut sur l'envers du travail, rabattre **2-3-4-5-5** m., terminer le rg et laisser les **27-29-30-31-33** m. restantes en attente.

### MANCHES :

Monter **32-32-32-34-34** m. en utilisant 2 fils CABELOU aig. n° 8. Tricoter jersey envers en augmentant de chaque côté à 2 m. du bord :

**S** : 5 x 1 m. tous les 10 rgs.

**M** : 5 x 1 m. tous les 8 rgs, 2 x 1 m. tous les 6 rgs.

**L** : 9 x 1 m. tous les 6 rgs.

**XL** : 6 x 1 m. tous les 6 rgs, 4 x 1 m. tous les 4 rgs.

**XXL** : 6 x 1 m. tous les 6 rgs, 5 x 1 m. tous les 4 rgs.

Puis, continuer sur les **42-46-50-54-56** m. obtenues.

### Raglan :

A **38-38-38-38-39** cm (**60-60-60-60-62** rgs) de hauteur totale, de chaque côté rabattre **2-3-4-5-5** m. et laisser les **38-40-42-44-46** m. restantes en attente.

### EMPIÈCEMENT :

Sur une aig. n° 8 de **50 cm**, reprendre :

- les **27-29-30-31-33** m. laissées en attente du devant gauche,

- les **38-40-42-44-46** m. d'une manche,

- les **55-59-61-63-67** m. du dos,

- les **38-40-42-44-46** m. de la 2ème manche,

- les **27-29-30-31-33** m. du devant droit.

Sur les **185-197-205-213-225** m. obtenues, tricoter :

**25-27-28-29-31** m. envers,

2 fois 2 m. ensemble envers,

**34-36-38-40-42** m. envers,

2 fois 2 m. ensemble envers,

**51-55-57-59-63** m. envers,

2 fois 2 m. ensemble envers,

**34-36-38-40-42** m. envers,

2 fois 2 m. ensemble envers,

**25-27-28-29-31** m. envers.

Tricoter **1** rg sur les **177-189-197-205-217** m. restantes.

**Au rg suivant**, tricoter :

**23-25-26-27-29** m. envers,

diminuer 2 m. façon raglan,

**30-32-34-36-38** m. envers,

diminuer 2 m. façon raglan,

**47-51-53-55-59** m. envers,

diminuer 2 m. façon raglan,

**30-32-34-36-38** m. envers,

diminuer 2 m. façon raglan,

**23-25-26-27-29** m. envers.

Tricoter **1** rg sur les **169-181-189-197-209** m. restantes.

**Au rg suivant**, tricoter :

**22-24-25-26-28** m. envers,

diminuer 2 m. façon raglan,

**28-30-32-34-36** m. envers,

diminuer 2 m. façon raglan,

**45-49-51-53-57** m. envers,

diminuer 2 m. façon raglan,

**28-30-32-34-36** m. envers,

diminuer 2 m. façon raglan,

**22-24-25-26-28** m. envers.

Tricoter **1** rg sur les **161-173-181-189-201** m. restantes.

**Au rg suivant**, tricoter :

**21-23-24-25-27** m. envers,

diminuer 2 m. façon raglan,

**26-28-30-32-34** m. envers,

diminuer 2 m. façon raglan,

**43-47-49-51-55** m. envers,

diminuer 2 m. façon raglan,

**26-28-30-32-34** m. envers,

diminuer 2 m. façon raglan,

**21-23-24-25-27** m. envers.

Tricoter **1** rg sur les **153-165-173-181-193** m. restantes.

**Au rg suivant**, tricoter :

**20-22-23-24-26** m. envers,

diminuer 2 m. façon raglan,

**24-26-28-30-32** m. envers,

diminuer 2 m. façon raglan,

**41-45-47-49-53** m. envers,

diminuer 2 m. façon raglan,

**24-26-28-30-32** m. envers,

diminuer 2 m. façon raglan,

**20-22-23-24-26** m. envers.

Continuer ces diminutions tous les 2 rgs encore **8-9-10-11-12** fois.

Après la dernière série de diminutions, tricoter **1** rg sur les **81-85-85-85-89** m.

**Au rg suivant** :

rabattre **5-6-6-6-7** m., puis tricoter :

**6** m. envers (= la m. restée sur l'aig. droite

après la dernière m. rabattue + 5 m.),

diminuer 2 m. façon raglan,

**6** m. envers,

diminuer 2 m. façon raglan,

**23-25-25-25-27** m. envers,

diminuer 2 m. façon raglan,

**6** m. envers,

diminuer 2 m. façon raglan,

et terminer le rg.

**Au rg suivant**, rabattre **5-6-6-6-7** m. et

terminer le rg.

**Au rg suivant** :

rabattre 2 m., puis tricoter :

**3** m. envers (= la m. restée sur l'aig. droite

après la dernière m. rabattue + 2 m.),

diminuer 2 m. façon raglan,

**4** m. envers,

diminuer 2 m. façon raglan,

**21-23-23-23-25** m. envers,

diminuer 2 m. façon raglan,

**4** m. envers,

diminuer 2 m. façon raglan,

et terminer le rg.

**Au rg suivant**, rabattre 2 m. et terminer

le rg.

**Au rg suivant** :

rabattre 1 m., puis tricoter :

diminuer 2 m. façon raglan,

**2** m. envers,

diminuer 2 m. façon raglan,

**19-21-21-21-23** m. envers,

diminuer 2 m. façon raglan,

**2** m. envers,

diminuer 2 m. façon raglan,

et terminer le rg.

**Au rg suivant**, rabattre 1 m. et terminer

le rg.

**Au rg suivant** :

rabattre 5 m., puis tricoter :

diminuer 2 m. façon raglan,

**17-19-19-19-21** m. envers,

diminuer 2 m. façon raglan,

et terminer le rg.

**Au rg suivant**, rabattre 5 m. et terminer le rg.

Puis, rabattre les **27-29-29-29-31** m. restantes pour l'encolure.

### BORDURES :

#### Bordure n° 1 :

Monter **97-105-113-119-127** m. en BARI-SIENNE aig. n° 3,5. Tricoter **6** cm (**18** rgs) côtes 1/1 et laisser les m. en attente.

#### Bordure n° 2 (2) :

Monter **49-53-57-61-65** m. en BARI-SIENNE aig. n° 3,5. Tricoter **6** cm (**18** rgs) côtes 1/1 et laisser les m. en attente.

#### Bordure n° 3 (2) :

Monter **49-49-49-53-53** m. en BARI-SIENNE aig. n° 3,5. Tricoter **6** cm (**18** rgs) côtes 1/1 et laisser les m. en attente.

### COL :

Monter **70-72-74-76-78** m. en utilisant 2 fils CABELOU aig. n° 6. Tricoter **18** rgs jersey envers, **mais** au dernier rg répartir **10** diminutions. Puis, laisser les **60-62-64-66-68** m. restantes en attente.

### FINITIONS :

**Attention**, toutes les finitions se font en utilisant le fil BARISIENNE.

Poser à points arrière :

- La bordure **n° 1** au bas du dos.

- 1 bordure **n° 2** au bas de chaque devant.

- 1 bordure **n° 3** au bas de chaque manche.

Faire les coutures des manches et des côtés du bomber.

#### Bordures des devants :

Le long de chaque devant, en tricotant relever **110-110-120-120-130** m.

aig. n° 3,5. Tricoter **5** rgs jersey endroit, puis rabattre toutes les m.

Plier les bordures sur l'envers et ourler.

Sur l'envers du travail, placer l'endroit du col au bord de l'encolure, puis coudre à points arrière.

Coudre la fermeture.

# Zip Bomber jacket



		SIZES				
		S	M	L	XL	XXL
<b>CABELOU</b>						
Ecru	10761 (A)	11	12	13	14	15
		BALLS				
<b>BARISIENNE</b>						
Mélisse	22116 (B)	2	2	3	3	3

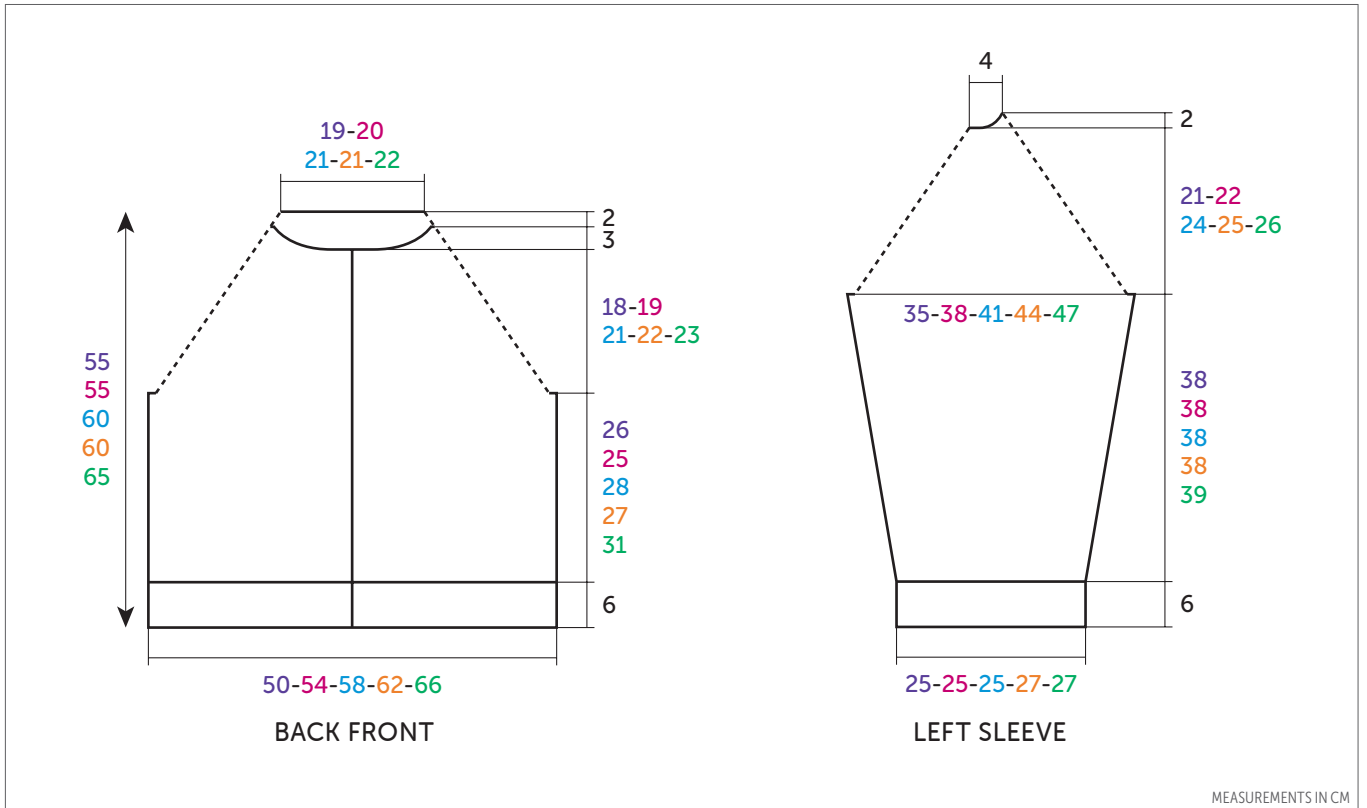

## NEEDLES

3.5 mm - 6 mm & 8 mm  
8 mm circular (50 cm length)

## ACCESSORIES

1 ecru open ended zip :  
S & M : 50 cm length ref. 91846  
L & XL : 55 cm length ref. 91847  
XXL : 60 cm length ref. 91848

## • Stitches used

1/1 RIB, col B & 3.5 mm needles.

REVERSE STOCKING STITCH (REV ST ST), col A, 2 strands of yarn knitted together & 6 mm & 8 mm needles.

STOCKING STITCH (ST ST), using col B & 3.5 mm needles.

## • Abbreviations

Dec 2 sts raglan style : p2tog, p2, p2tog.

## • Tension/gauge

To achieve a good result it is essential to make a tension square (see our hints & tips at [bergeredefrance.com/advices](http://bergeredefrance.com/advices)).

A 10 cm (4 in) square measured over Rev St St using col A & 8 mm needles = 11.5 sts & 15.5 rows.

## • To make

### BACK :

Using 8 mm needles & 2 strands held tog of col A, CO 59-65-69-73-77 sts. Work in Rev St St.

### Raglan :

When work measures 26-25-28-27-31 cm [10¼-10¾-11-10½-12¼ ins] (40-38-44-42-48 rows) total cast off 2-3-4-5-5 sts at beg of next 2 rows.

Leave the rem 55-59-61-63-67 sts on a spare needle.

### LEFT FRONT :

Using 8 mm needles & 2 strands held tog of col A, CO 29-32-34-36-38 sts. Work in Rev St St.

### Raglan :

When work measures 26-25-28-27-31 cm [10¼-10¾-11-10½-12¼ ins] (40-38-44-42-48 rows) total cast off 2-3-4-5-5 sts at beg of next RS row.

Work 1 row on the rem 27-29-30-31-33 sts & leave them on a spare needle.

## RIGHT FRONT :

Using 8 mm needles & 2 strands held tog of col A, CO **29-32-34-36-38** sts. Work in Rev St St.

### Raglan :

When work measures approx. **26-25-28-27-31** cm [**10¼-10¾-11-10½-12¼** ins] (**41-39-45-43-49** rows) total cast off **2-3-4-5-5** sts at beg of next WS row. Leave the rem **27-29-30-31-33** sts on a spare needle.

## SLEEVES :

Using 8 mm needles & 2 strands of col A held tog, CO **32-32-32-34-34** sts. Cont in Rev St St for **10-8-6-6-6** rows.

**Next row (RS - inc) :** p2, inc 1, purl until 2 sts rem on LH needle, inc 1, p2.

Rep the inc row on every foll **10th-8th-6th-6th-6th** row **4-4-8-5-5** more times, then on every foll **0-6th-0-4th-4th** row **0-2-0-4-5** times:

Cont on the **42-46-50-54-56** sts obtained.

### Raglan :

When work measures **38-38-38-38-39** cm [**15-15-15-15-15½** in] (**60-60-60-60-62** rows) total, cast off **2-3-4-5-5** sts at beg of next 2 rows. Leave the rem **38-40-42-44-46** sts on a spare needle.

## YOKE :

Using an 8 mm **50 cm circular needle**, pick up :

- the **27-29-30-31-33** sts on hold for the left front,
- the **38-40-42-44-46** sts for one sleeve,
- the **55-59-61-63-67** sts for the back,
- the **38-40-42-44-46** sts for the 2nd sleeve,
- the **27-29-30-31-33** sts for the right front.

On the **185-197-205-213-225** sts obtained work :

**25-27-28-29-31** sts purl,

p2tog twice,

**34-36-38-40-42** sts purl,

p2tog twice,

**51-55-57-59-63** sts purl,

p2tog twice,

**34-36-38-40-42** sts purl,

p2tog twice,

**25-27-28-29-31** sts purl.

Work **1** row on the rem **177-189-197-205-217** sts.

**Next row**, work as foll :

**23-25-26-27-29** sts purl,

dec 2 sts raglan style,

**30-32-34-36-38** sts purl,

dec 2 sts raglan style,

**47-51-53-55-59** sts purl,

dec 2 sts raglan style,

**30-32-34-36-38** sts purl,

dec 2 sts raglan style,

**23-25-26-27-29** sts purl.

Work **1** row on the rem **169-181-189-197-209** stss.

**Next row**, work :

**22-24-25-26-28** sts purl,

dec 2 sts raglan style,

**28-30-32-34-36** sts purl,

dec 2 sts raglan style,

**45-49-51-53-57** sts purl,

dec 2 sts raglan style,

**28-30-32-34-36** sts purl,

dec 2 sts raglan style,

**22-24-25-26-28** sts purl.

Work **1** row on the rem **161-173-181-189-201** sts.

**Next row**, work :

**21-23-24-25-27** sts purl,

dec 2 sts raglan style,

**26-28-30-32-34** sts purl,

dec 2 sts raglan style,

**43-47-49-51-55** sts purl,

dec 2 sts raglan style,

**26-28-30-32-34** sts purl,

dec 2 sts raglan style,

**21-23-24-25-27** sts purl.

Work **1** row on the rem **153-165-173-181-193** sts.

**Next row**, work :

**20-22-23-24-26** sts purl,

dec 2 sts raglan style,

**24-26-28-30-32** sts purl,

dec 2 sts raglan style,

**41-45-47-49-53** sts purl,

dec 2 sts raglan style,

**24-26-28-30-32** sts purl,

dec 2 sts raglan style,

**20-22-23-24-26** sts purl.

Cont to dec in this way on every alt row another **8-9-10-11-12** times.

After the final series of dec, work **1** row on the rem **81-85-85-85-89** sts.

**Next row :**

cast off **5-6-6-6-7** sts, then work as foll :

**6** purl (= the st rem on the RH needle after the last cast-off st + 5 sts),

dec 2 sts raglan style,

**6** purl,

dec 2 sts raglan style,

**23-25-25-25-27** purl,

dec 2 sts raglan style,

**6** purl,

dec 2 sts raglan style,

work to end of row.

**Next row**, cast off **5-6-6-6-7** sts, work to end of row.

**Next row :**

cast off 2 sts then work :

**3** purl (= the st rem on the RH needle after the last cast-off st + 2 sts),

dec 2 sts raglan style,

**4** purl,

dec 2 sts raglan style,

**21-23-23-23-25** purl,

dec 2 sts raglan style,

**4** purl,

dec 2 sts raglan style,

work to end of row.

**Next row**, cast off **2** sts & work to end.

**Next row :**

cast off **1** st then work :

dec 2 sts raglan style,

**2** purl,

dec 2 sts raglan style,

**19-21-21-21-23** purl,

dec 2 sts raglan style,

**2** purl,

dec 2 sts raglan style,

work to end of row.

**Next row**, cast off **1** st & work to end.

**Next row :**

cast off **5** sts, then work :

dec 2 sts raglan style,

**17-19-19-19-21** purl,

dec 2 sts raglan style,

work to end of row.

**Next row**, cast off **5** sts & work to end of row.

Cast off the rem **27-29-29-29-31** sts for the neck.

## BORDERS :

### Border n° 1 :

Using 3.5 mm needles & col B, CO **97-105-113-119-127** sts. Work **6** cm [**2¼** in] (**18** rows) 1/1 Rib & leave the sts on a spare needle.

### Border n° 2 (2) :

Using 3.5 mm needles & col B, CO **49-53-57-61-65** sts. Work **6** cm [**2¼** in] (**18** rows) 1/1 Rib & leave the sts on a spare needle.

### Border n° 3 (2) :

Using 3.5 mm needles & col B, CO **49-49-49-53-53** sts. Work **6** cm [**2¼** in] (**18** rows) 1/1 Rib & leave the sts on a spare needle.

## COLLAR :

Using 6 mm needles & 2 strands of col B held together, CO **70-72-74-76-78** sts. Work **18** rows Rev St St, **but** on the final row dec **10** sts evenly across the row. Leave the rem **60-62-64-66-68** sts on a spare needle.

## FINISHING :

**Note**, all the finishing is made using col B.

Using back stitch, graft (see grafting a border at [bergeredefrance.com/advices](http://bergeredefrance.com/advices)):

- border n° **1** to the base of the Back.

- 1 border n° **2** to the base of each Front.

- 1 border n° **3** to the base of each sleeve.

Sew the side & sleeve seams.

### Front borders :

With RS of work facing & using 3.5 mm needles, pick up & knit **110-110-120-120-130** sts along each Front edge. Work **5** rows in St St then cast off all the sts.

Fold the borders to the WS & hem.

On the WS of work, place the RS of the collar around the neck edge, using back stitch graft in place.

Sew in the zip

Secure & weave in all ends.

# Ritsjack



## CABELOU

Ecru 10761

MATEN  
S M L XL XXL

BOLLEN  
11 12 13 14 15

## BARISIENNE

Mélisse 22116

2 2 3 3 3

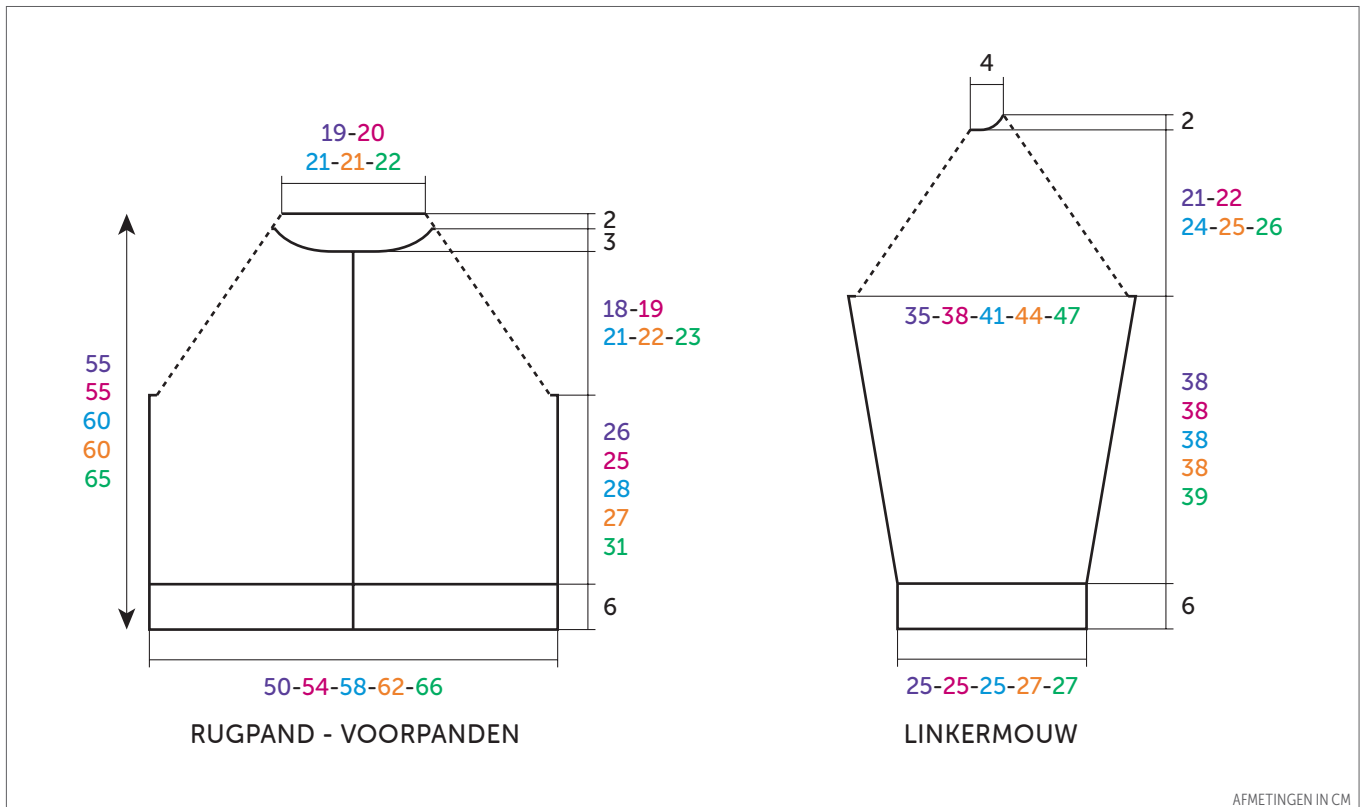

### BREEINAALDEN

nr. 3,5 - 6 en 8

nr. 8 van 50 cm

### FOURNITUREN

1 ecrukleurige, deelbare rits :

S en M : lengte 50 cm art. 91846

L en XL : lengte 55 cm art. 91847

XXL : lengte 60 cm art. 91848

## • Gebruikte steken

**BOORDSTEEK 1/1**, met BARISIENNE nld. nr. 3,5.

**AVERECHTE TRICOTSTEEK**, met een dubbele draad CABELOU nld. nr. 6 en 8.

**RECHTE TRICOTSTEEK**, met BARISIENNE nld. nr. 3,5.

## • Toelichting

**2 st. minderen op raglan manier** : Als volg breien : 2 st. samen averecht, 2 st. averecht, 2 st. samen averecht.

## • Proeflapje

Voor het slagen van je model is het belangrijk om het proeflapje te breien (zie tips en raad op [bergeredefrance.nl/conseils](http://bergeredefrance.nl/conseils)).

Een vierkant van 10 cm in averechte tricotsteek met CABELOU en nld. nr. 8 = 11,5 st. et 15,5 nld.

## • Uitvoering

### RUGPAND :

Met nld. nr. 8 en een dubbele draad CABELOU **59-65-69-73-77** st. opzetten en averechte tricotsteek breien.

### Raglan :

Op **26-25-28-27-31** cm (**40-38-44-42-48 nld.**) hoogte aan beide kanten **2-3-4-5-5** st. afkanten.

Dan de overige **55-59-61-63-67** st. laten wachten.

### LINKERVOORPAND :

Met nld. nr. 8 en een dubbele draad CABELOU **29-32-34-36-38** st. opzetten en averechte tricotsteek breien.

### Raglan :

Op **26-25-28-27-31** cm (**40-38-44-42-48 nld.**) hoogte rechts **2-3-4-5-5** st. afkanten en de nld. uitbreien.

**1** nld. breien over de overige **27-29-30-31-33** st. en ze dan laten wachten.

### RECHTERVOORPAND :

Met nld. nr. 8 en een dubbele draad CABELOU **29-32-34-36-38** st. opzetten en averechte tricotsteek breien.

### Raglan :

Op ongeveer **26-25-28-27-31** cm (**41-39-45-43-49** nld.) hoogte op de **achterkant** van het werk **2-3-4-5-5** st. afkanten, de nld. uitbreien en de overige **27-29-30-31-33** st. laten wachten.

### MOUWEN :

Met nld. nr. 8 en een dubbele draad CABELOU **32-32-32-34-34** st. opzetten, averechte tricotsteek breien en hierbij aan beide kanten op 2 st. uit de kant meerderen voor :

**S** : 5 x 1 st. elke 10e nld.

**M** : 5 x 1 st. elke 8e nld., 2 x 1 st. elke 6e nld.

**L** : 9 x 1 st. elke 6e nld.

**XL** : 6 x 1 st. elke 6e nld., 4 x 1 st. elke 4e nld.

**XXL** : 6 x 1 st. elke 6e nld., 5 x 1 st. elke 4e nld.

Dan verder breien over de verkregen **42-46-50-54-56** st.

### Raglan :

Op **38-38-38-38-39** cm (**60-60-60-60-62** nld.) totale hoogte aan beide kanten **2-3-4-5-5** st. afkanten en dan de overige **38-40-42-44-46** st. laten wachten.

### PAS :

Op een breinld. nr. 8 van **50 cm** weer opnemen :

- de wachtende **27-29-30-31-33** st. van het linkervoorpand,

- de **38-40-42-44-46** st. van een mouw,

- de **55-59-61-63-67** st. van het rugpand,

- de **38-40-42-44-46** st. van de 2e mouw,

- de **27-29-30-31-33** st. van het rechtervoorpand.

Over de verkregen **185-197-205-213-225** st. breien :

**25-27-28-29-31** st. averecht,

2 keer 2 st. samen averecht,

**34-36-38-40-42** st. averecht,

2 keer 2 st. samen averecht,

**51-55-57-59-63** st. averecht,

2 keer 2 st. samen averecht,

**34-36-38-40-42** st. averecht,

2 keer 2 st. samen averecht,

**25-27-28-29-31** st. averecht.

**1** nld. breien over de overige **177-189-197-205-217** st.

**In de volgende nld.** breien :

**23-25-26-27-29** st. averecht,

**2 st. minderen op raglan manier,**

**30-32-34-36-38** st. averecht,

**2 st. minderen op raglan manier,**

**47-51-53-55-59** st. averecht,

**2 st. minderen op raglan manier,**

**30-32-34-36-38** st. averecht,

**2 st. minderen op raglan manier,**

**23-25-26-27-29** st. averecht.

**1** nld. breien over de overige **169-181-189-197-209** st.

**In de volgende nld.** breien :

**22-24-25-26-28** st. averecht,

**2 st. minderen op raglan manier,**

**28-30-32-34-36** st. averecht,

**2 st. minderen op raglan manier,**

**45-49-51-53-57** st. averecht,

**2 st. minderen op raglan manier,**

**28-30-32-34-36** st. averecht,

**2 st. minderen op raglan manier,**

**22-24-25-26-28** st. averecht.

**1** nld. breien over de overige **161-173-181-189-201** st.

**In de volgende nld.** breien :

**21-23-24-25-27** st. averecht,

**2 st. minderen op raglan manier,**

**26-28-30-32-34** st. averecht,

**2 st. minderen op raglan manier,**

**43-47-49-51-55** st. averecht,

**2 st. minderen op raglan manier,**

**26-28-30-32-34** st. averecht,

**2 st. minderen op raglan manier,**

**21-23-24-25-27** st. averecht.

**1** nld. breien over de overige **153-165-173-181-193** st.

**In de volgende nld.** breien :

**20-22-23-24-26** st. averecht,

**2 st. minderen op raglan manier,**

**24-26-28-30-32** st. averecht,

**2 st. minderen op raglan manier,**

**41-45-47-49-53** st. averecht,

**2 st. minderen op raglan manier,**

**24-26-28-30-32** st. averecht,

**2 st. minderen op raglan manier,**

**20-22-23-24-26** st. averecht.

Deze minderingen elke 2e nld. nog **8-9-10-11-12** keer herhalen.

Na de laatste serie minderingen **1** nld. breien over de overige **81-85-85-85-89** st.

**In de volgende nld.** :

**5-6-6-6-7** st. afkanten, dan breien :

**6** st. averecht (= de st. die nog op de rechternld. zit na de laatst afgekante st. + 5 st.),

**2 st. minderen op raglan manier,**

**6** st. averecht,

**2 st. minderen op raglan manier,**

**23-25-25-25-27** st. averecht,

**2 st. minderen op raglan manier,**

**6** st. averecht,

**2 st. minderen op raglan manier,**

en de nld. uitbreien.

**In de volgende nld.** **5-6-6-6-7** st. afkanten en de nld. uitbreien.

**In de volgende nld.** :

**2** st. afkanten, dan breien :

**3** st. averecht (= de st. die nog op de rechternld. zit na de laatst afgekante st. + 2 st.),

**2 st. minderen op raglan manier,**

**4** st. averecht,

**2 st. minderen op raglan manier,**

**21-23-23-23-25** st. averecht,

**2 st. minderen op raglan manier,**

**4** st. averecht,

**2 st. minderen op raglan manier,**

en de nld. uitbreien.

**In de volgende nld.** **2** st. afkanten en de nld. uitbreien.

**In de volgende nld.** :

**1** st. afkanten, dan breien :

**2 st. minderen op raglan manier,**

**2** st. averecht,

**2 st. minderen op raglan manier,**

**19-21-21-21-23** st. averecht,

**2 st. minderen op raglan manier,**

**2** st. averecht,

**2 st. minderen op raglan manier,**

en de nld. uitbreien.

**In de volgende nld.** **1** st. afkanten en de nld. uitbreien.

**In de volgende nld.** :

**5** st. afkanten, dan breien :

**2 st. minderen op raglan manier,**

**17-19-19-19-21** st. averecht,

**2 st. minderen op raglan manier,**

en de nld. uitbreien.

**In de volgende nld.** **5** st. afkanten en de nld. uitbreien.

Dan de overige **27-29-29-29-31** st. afkanten **voor de hals**.

### BIEZEN :

#### Bies nr. 1 :

Met nld. nr. 3,5 en BARISIENNE **97-105-113-119-127** st. opzetten, **6** cm (**18** nld.) boordsteek 1/1 breien en dan de st. laten wachten.

#### Bies nr. 2 (2) :

Met nld. nr. 3,5 en BARISIENNE **49-53-57-61-65** st. opzetten, **6** cm (**18** nld.) boordsteek 1/1 breien en dan de st. laten wachten.

#### Bies nr. 3 (2) :

Met nld. nr. 3,5 en BARISIENNE **49-49-49-53-53** st. opzetten, **6** cm (**18** nld.) boordsteek 1/1 breien en dan de st. laten wachten.

### KRAAG :

Met nld. nr. 6 en een dubbele draad CABELOU **70-72-74-76-78** st. opzetten, **18** nld. averechte tricotsteek breien, **maar** over de laatste nld. **10** minderingen verdelen. Dan de overige **60-62-64-66-68** st. laten wachten.

### AFWERKING :

**Let op**, alle afwerkingen worden gemaakt met het garen BARISIENNE.

Met de stiksteek aannaaien :

- De bies **nr. 1** langs de onderkant van het rugpand.

- 1 bies **nr. 2** langs de onderkant van elk voorpand.

- 1 bies **nr. 3** langs de onderkant van elke mouw.

De mouw- en zijnaden van het jack aan elkaar naaien.

#### Voorpandbiezen :

Al breiend met nld. nr. 3,5 langs elk voorpand **110-110-120-120-130** st. opnemen, **5** nld. rechte tricotsteek breien, dan alle st. afkanten.

De biezen naar binnen vouwen en vastzomen.

De goede kant van de kraag langs de halsrand op de achterkant van het werk plaatsen en dan met de stiksteek aannaaien.

De rits inzetten.