

# *Pull raglan col roulé haut fantaisie*

*Patterned raglan sweater with high roll neck*

*Raglan fantasietriui met col*

# BERGERE

DE FRANCE

## *Une laine de qualité fabriquée en France*

ENSEMBLE, FAVORISONS LA FABRICATION FRANÇAISE

Bergère de France est une filature familiale, installée à Bar-le-Duc, au cœur de la Lorraine depuis 1946. De la création des fils à l'expédition des pelotes, de la recherche de style à la réalisation des livres et magazines, toutes ces étapes sont réalisées en France dans nos ateliers. En choisissant la laine Bergère de France, vous favorisez une production locale et encouragez le savoir-faire français.



### *Une fabrication et une qualité maîtrisée*

En tant que fabricant, nous apportons un grand soin à la qualité de nos fils. Nous maîtrisons et contrôlons ainsi directement toutes les étapes de la production.

Nous assurons dans notre usine les grandes étapes de fabrication du fil à tricoter : la teinture, la préparation, la filature, l'assemblage, le retordage, la finition et la mise en pelote des fils.

### *Une filature éthique*

Nous avons à cœur de sélectionner des matières premières respectueuses de l'environnement et du bien-être animal. Nos laines proviennent d'élevages d'Uruguay et de Nouvelle-Zélande reconnus pour la qualité de leurs fibres. Nous utilisons du coton d'Égypte issu d'une agriculture biologique. Les matières synthétiques proviennent d'une entreprise Européenne que nous avons sélectionné pour son niveau de qualité.

- La Laine Française -

FABRICANT FRANÇAIS DE LAINE  
DEPUIS 1946



**XL** : 1 x 2 m. tous les 4 rgs, 9 x 2 m. tous les 6 rgs.

**Pour diminuer 2 m. à 4 m. du bord :**  
Tricoter 4 m., 3 m. ensemble envers, continuer le rg et lorsqu'il reste 7 m. sur l'aig. gauche, tricoter 3 m. ensemble envers et terminer le rg.

Après la dernière diminution, tricoter 5 rgs sur les **35-37-39-41** m. restantes et les rabattre **pour l'encolure**.

## DEVANT :

Tricoter comme au dos jusqu'au raglan.

### Raglan et encolure :

A **38-39-39-40** cm (**84-86-86-88** rgs) de hauteur totale, **pour le raglan** rabattre **2-4-4-6** m., tricoter 4 m., **3 m. ensemble envers**, continuer le rg et lorsqu'il reste **9-11-11-13** m. sur l'aig. gauche, tricoter **3 m. ensemble envers** et terminer le rg.

**Au rg suivant**, rabattre **2-4-4-6** m. et terminer le rg.

Continuer en diminuant de chaque côté à 4 m. du bord :

**S** : 7 x 2 m. tous les 6 rgs,

**M** : 1 x 2 m. tous les 8 rgs, 6 x 2 m. tous les 6 rgs,

**L** : 1 x 2 m. tous les 8 rgs, 7 x 2 m. tous les 6 rgs,

**XL** : 1 x 2 m. tous les 4 rgs, 8 x 2 m. tous les 6 rgs,

**mais entre-temps**, à **53-55-57-59** cm (**120-124-130-134** rgs) de hauteur totale, **pour l'encolure** rabattre les **17-19-21-23** m. centrales, continuer chaque côté

séparément en rabattant côté encolure tous les 2 rgs 3 x 2 m., puis après avoir tricoté 5 rgs après la dernière diminution de raglan, rabattre les 5 m. restantes.

## MANCHE GAUCHE :

Monter **37-39-41-43** m. aig. n° 4,5. Tricoter 6 cm (**16** rgs) côtes 1/1.

Continuer jersey endroit aig. n° 5 en augmentant de chaque côté à 2 m. du bord :

**S** : 7 x 1 m. tous les 10 rgs.

**M** : 3 x 1 m. tous les 10 rgs, 5 x 1 m. tous les 8 rgs.

**L** : 9 x 1 m. tous les 8 rgs.

**XL** : 12 x 1 m. tous les 6 rgs.

Puis, continuer sur les **51-55-59-67** m. obtenues.

### Changement de point :

A 44 cm (**96** rgs) de hauteur totale, continuer côtes fantaisie.

### Raglan :

A 45 cm (**98** rgs) de hauteur totale, rabattre **2-4-4-6** m., tricoter 4 m., **3 m. ensemble envers**, continuer le rg et lorsqu'il reste **9-11-11-13** m. sur l'aig. gauche, tricoter **3 m. ensemble envers** et terminer le rg.

**Au rg suivant**, rabattre **2-4-4-6** m. et terminer le rg.

Puis, diminuer **à droite** comme au dos, **en même temps à gauche** comme au devant, puis après avoir tricoté 5 rgs après la dernière diminution, rabattre à gauche tous les 2 rgs 1 x 6 m., 1 x 2 m., puis après avoir tricoté 5 rgs après la dernière diminution de droite, rabattre les 5 dernières m.

## MANCHE DROITE :

Comme la manche gauche en tricotant le raglan en sens inverse.

## COL :

Monter **95-99-103-107** m. aig. n° 4,5. Tricoter 20 cm côtes 1/1 et laisser les m. en attente.

## FINITIONS :

Assembler les raglans.

Poser à points arrière le col au bord de l'encolure. Puis, assembler les petits côtés en prévoyant un revers de 10 cm.

Faire les coutures des manches et des côtés du pull.



# Patterned raglan sweater with high roll neck



ALPAGA MOHAIR  
Astro cuivre 10637

SIZES			
S	M	L	XL
BALLS			
4	4	4	5

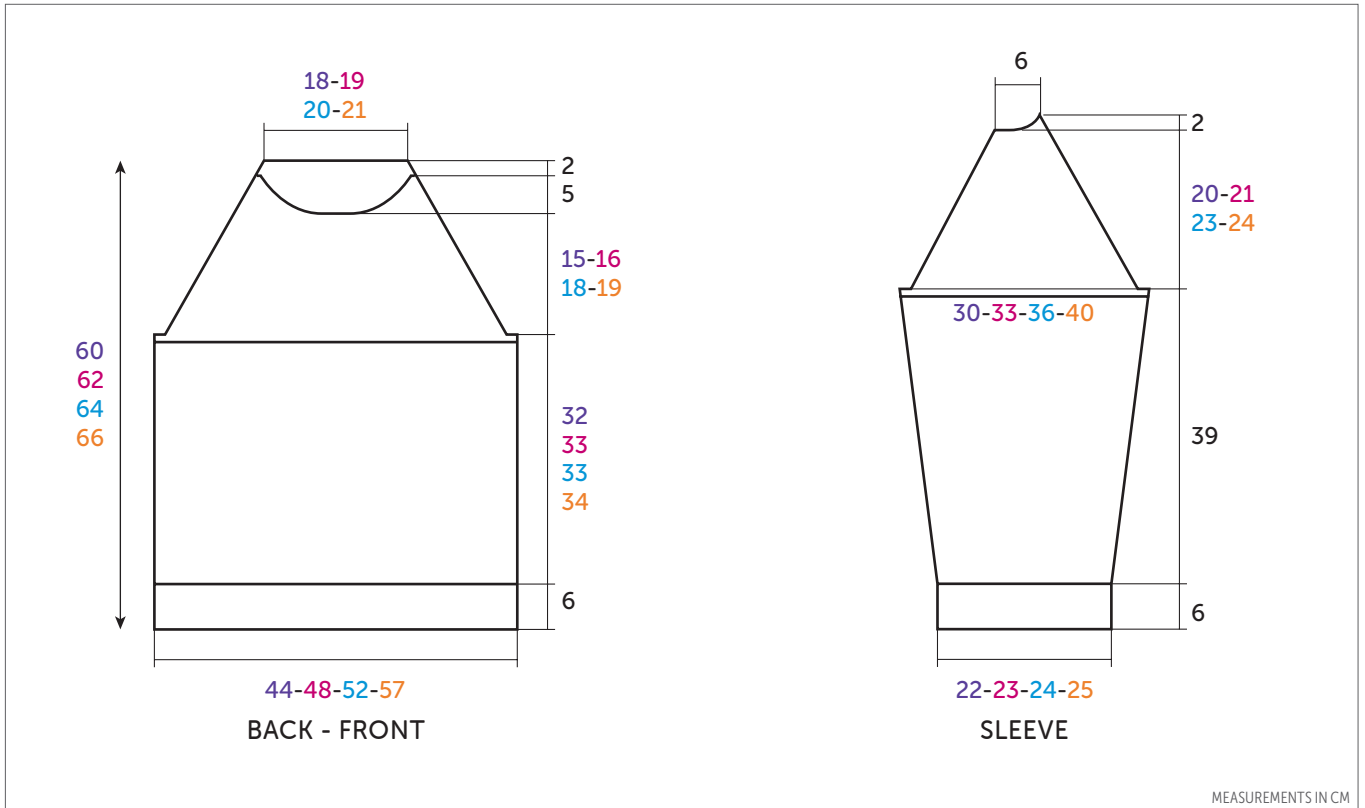

NEEDLES  
4.5 mm & 5 mm

## • Abbreviations

**k1d** : Put RH needle into the centre of the stitch underneath stitch on needle & knit the stitch, let both strands fall from LH needle.

## • Stitches used

**1/1 RIB**, using 4.5 mm needles.

**STOCKING STITCH (ST ST)**, using 5.0 mm needles.

**PATTERNED RIB**, using 5.0 mm needles.

**Row 1 (RS)** : \*p1, k1d\* rep from \*to\* ending with p1.

**Row 2** : \*k1, p1\* rep from \*to\* ending with k1.

Rep these 2 rows.

## • Tension/Gauge

To achieve a good result it is essential to make a tension square (see our hints & tips at [bergeredefrance.com/advices](http://bergeredefrance.com/advices)).

A 10 cm (4 in) square of St St = 16.5 sts & 21 rows.

A 10 cm (4 in) square of Pattern Rib = 18 sts & 24 rows.

## • To make

### BACK :

Using 4.5 mm needles CO **75-81-87-97** sts & cont in 1/1 rib for **6** cm [**2¼** in] (**16** rows).

Change to 5.0 mm needles & cont in St St.

### Change of stitch :

When work measures **37-38-38-39** cm [**14½-15-15-15¼** in] (**82-84-84-86** rows) total, cont in Patterned Rib.

### Raglan :

Cont until work measures **38-39-39-40** cm [**15-15¼-15¼-15¾** in] (**84-86-86-88** rows) total.

**Next row (RS)**: Cast off **2-4-4-6** sts, work 4 sts (= the st on the RH needle plus 3 more), **p3tog**, work until **9-11-11-13** sts rem, **p3tog**, work to end.

**Next row (WS)**: Cast off **2-4-4-6** sts, work to end.

**Next row (RS - 2 st dec)**: Work 4 sts, p3tog, work to last 7 sts, p3tog, work to end.

Rep this 2 st dec on every foll 6th row **7-7-8-9** times.

After the final dec work **5** rows on the rem **35-37-39-41** sts, then cast off **for the neck**.

## FRONT :

Work as for back until raglan.

### Raglan & neck :

Cont until work measures **38-39-39-40** cm [**15-15¼-15¼-15¾** in] (**84-86-86-88** rows) total, then **for the raglan:**

**Next row (RS):** Cast off **2-4-4-6** sts, work 4 sts (= the st on the RH needle plus 3 more), **p3tog**, work until **9-11-11-13** sts rem, **p3tog**, work to end.

**Next row (WS):** Cast off **2-4-4-6** sts, work to end.

**Next row (RS - 2 st dec):** Work 4 sts, p3tog, work to last 7 sts, p3tog, work to end.

Rep this 2 st dec on every foll 6th row **6-6-7-8** times.

**but at the same time**, when work measures **53-55-57-59** cm [**20¾-21¾-22½-23¼** in] (**120-124-130-134** rows) total, **for the neck** cast off the central **17-19-21-23** sts & cont each side separately casting off at the neck edge on every alt row as foll: **2** sts 3 times. When **5** rows have been worked after the final raglan dec cast off the rem **5** sts.

## LEFT SLEEVE :

Using 4.5 mm needles CO **37-39-41-43** sts & cont in 1/1 rib for **6** cm [**2¼** in] (**16** rows).

Change to 5.0 mm needles & cont in St St for **10-10-8-6** rows.

**Next row (RS - inc):** k2, inc 1, work to last 2 sts, inc 1, k2.

Rep this inc on every foll **10th-10th-8th-6th** row **6-2-8-11** times, then on every foll 8th row **0-5-0-0** times.

Then cont on the **51-55-59-67** sts obtained.

### Change of pattern :

When work measures **44** cm [**17¼** in] (**96** rows) total cont in patt rib.

### Raglan :

Cont until work measures **45** cm [**17¾** in] (**98** rows) total.

**Next row (RS):** Cast off **2-4-4-6** sts, work 4 sts (= the st on the RH needle plus 3 more), **p3tog**, work until **9-11-11-13** sts rem, **p3tog**, work to end.

**Next row (WS):** Cast off **2-4-4-6** sts, work to end.

**Next row (RS - 2 st dec):** Work 4 sts, p3tog, work to last 7 sts, **p3tog**, work to end.

Rep this 2 st dec on every foll 6th row **6-6-7-8** times. **15** sts rem.

**Next row (RS):** Work 4 sts, **p3tog**, work to end. **13** sts rem.

Cont to cast off at the beg of every WS row for the neck as foll: **6** sts once, **2** sts once. When **5** rows have been worked after the final raglan dec at beg of rows, cast off the rem **5** sts.

## RIGHT SLEEVE :

Work as for left sleeve reversing raglan & neck shaping.

## NECKBAND :

Using 4.5 mm needles CO **95-99-103-107** sts. Cont in 1/1 rib for **20** cm [**7¾** in] then leave on a spare needle.

## FINISHING :

Join raglan seams.

Using backstitch graft the neckband around neck edge (see Grafting a Border in our hints & tips at [bergeredefrance.com/advice](http://bergeredefrance.com/advice)). Then join the short edges, joining the last **10** cm (**4** in) on the RS to allow for turning down.

Sew the sleeve & side seams.

Secure & weave in all ends.



# Raglan fantasietrui met col



ALPAGA MOHAIR  
Astro cuivre 10637

MATEN			
S	M	L	XL
BOLLEN			
4	4	4	5

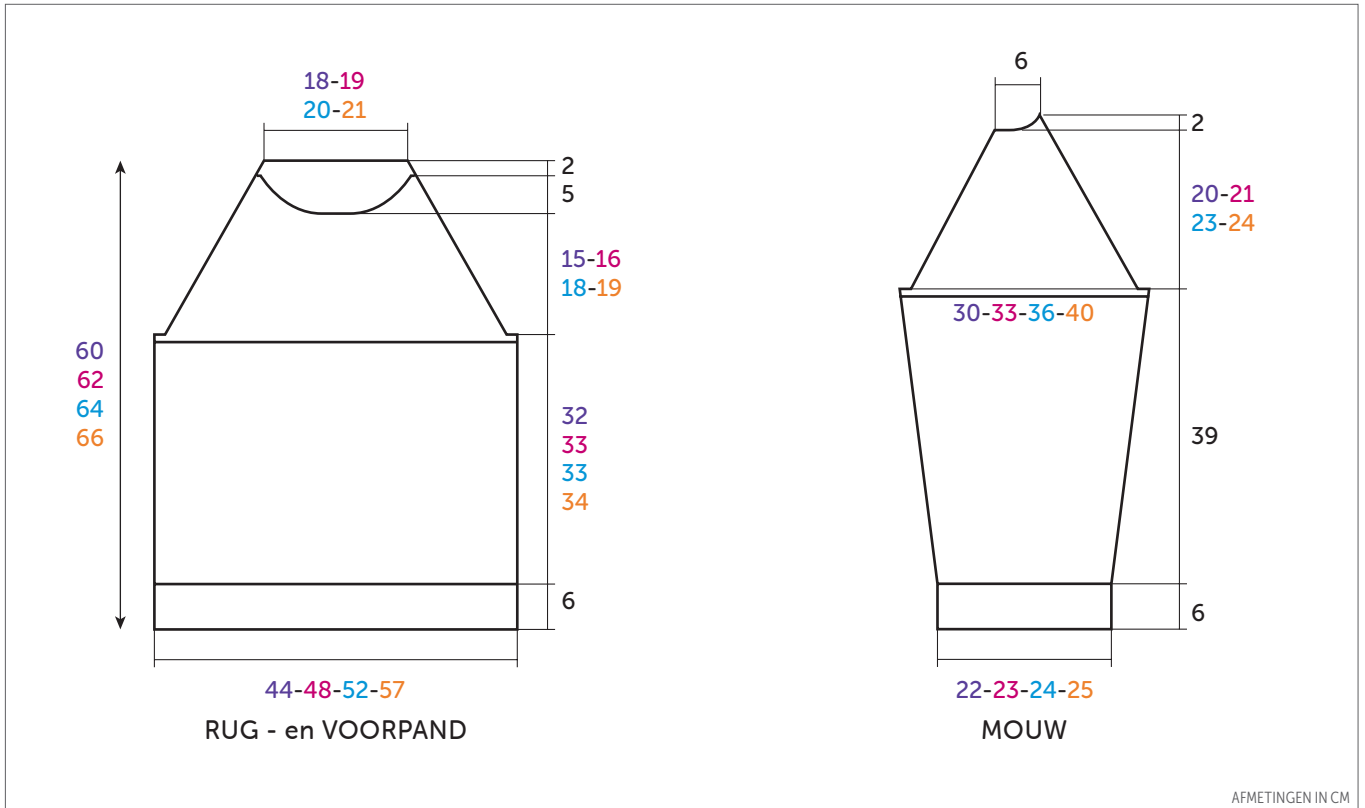

BREINAALDEN  
nr. 4 en 5

## • Toelichting

**1 dubbele st. recht** : de rechternld. in de st. steken die onder de te breien st. ligt en 1 st. recht breien, dan de st. van de linkernld. laten vallen.

## • Gebruikte steken

**BOORDSTEEK 1/1**, nld. nr. 4,5.

**RECHTE TRICOTSTEEK**, nld. nr. 5.

**FANTASIEBOORDSTEEK**, nld. nr. 5.

**1e nld. (goede kant van het werk)** : 1 st. averecht, **1 dubbele st. recht**, 1 st. averecht, **1 dubbele st. recht**, 1 st. averecht en zo verder...

**2e nld.** : 1 st. recht, 1 st. averecht, 1 st. recht, 1 st. averecht, 1 st. recht en zo verder...  
Deze 2 nld. herhalen.

## • Proeflapjes

Voor het slagen van je model is het belangrijk om de proeflapjes te breien (zie tips en raad op [bergeredefrance.nl/conseils](http://bergeredefrance.nl/conseils)).

Een vierkant van 10 cm in rechte tricotsteek = 16,5 st. en 21 nld.

Een vierkant van 10 cm in fantasieboordsteek = 18 st. et 24 nld.

## • Uitvoering

### RUGPAND :

**75-81-87-97** st. met nld. nr. 4,5 opzetten en **6 cm (16 nld.)** boordsteek 1/1 breien. Verder breien met nld. nr. 5 in rechte tricotsteek.

### Veranderen van steek :

Op **37-38-38-39** cm (**82-84-84-86** nld.) totale hoogte verder breien in fantasieboordsteek.

### Raglan :

Op **38-39-39-40** cm (**84-86-86-88** nld.) totale hoogte **2-4-4-6** st. afkanten, **4** st. breien. (= de st. die nog op de rechternld. zit na de laatst afgekante st. + 3 st.), **3 st. samen averecht**, de nld. verder breien en als er nog **9-11-11-13** st. op de linkernld. over zijn, dan **3 st. samen averecht** en de nld. uitbreien.

**In de volgende nld. 2-4-4-6** st. afkanten en de nld. uitbreien.

Verder breien en hierbij aan beide kanten op 4 st. uit de kant minderen voor :

**S** : 8 x 2 st. elke 6e nld.

**M** : 1 x 2 st. elke 8e nld., 7 x 2 st. elke 6e nld.

**L** : 1 x 2 st. elke 8e nld., 8 x 2 st. elke 6e nld.

**XL** : 1 x 2 st. elke 4e nld., 9 x 2 st. elke 6e nld.

**Voor het minderen van 2 st. op 4 st. uit de kant** : 4 st. breien, dan 3 st. samen averecht, de nld. verder breien en als er nog 7 st. op de linkernld. over zijn, dan 3 st. samen averecht breien en de nld. uitbreien.

Na de laatste mindering **5** nld. breien over de overige **35-37-39-41** st. en ze dan afkanten **voor de hals**.

### VOORPAND :

Breien als het rugpand tot aan de raglan.

#### Raglan en hals :

Op **38-39-39-40** cm (**84-86-86-88 nld.**) totale hoogte **voor de raglan 2-4-4-6** st. afkanten, **4** st. breien, **3 st. samen averecht**, de nld. verder breien en als er nog **9-11-11-13** st. op de linkernld. over zijn, dan **3 st. samen averecht** breien en de nld. uitbreien.

**In de volgende nld. 2-4-4-6** st. afkanten en de nld. uitbreien.

Verder breien en hierbij aan beide kanten op 4 st. uit de kant minderen voor :

**S** : 7 x 2 st. elke 6e nld.,

**M** : 1 x 2 st. elke 8e nld., 6 x 2 st. elke 6e nld.,

**L** : 1 x 2 st. elke 8e nld., 7 x 2 st. elke 6e nld.,

**XL** : 1 x 2 st. elke 4nld., 8 x 2 st. elke 6e nld.,

**maar ondertussen** op **53-55-57-59** cm (**120-124-130-134** nld.) totale hoogte

**voor de hals** de middelste **17-19-21-23** st. afkanten, elke kant apart verder breien en aan de halskant elke 2e nld. 3 x 2 st. afkanten, dan na **5** nld. gebreid te hebben na de laatste raglanmindering, de overige **5** st. afkanten.

### LINKERMOUW :

**37-39-41-43** st. opzetten met nld. nr. 4,5 en **6** cm (**16** nld.) boordsteek 1/1 breien.

Verder breien met nld. nr. 5 in rechte tricotsteek en hierbij aan beide kanten op 2 st. uit de kant meerderen voor :

**S** : 7 x 1 st. elke 10e nld.

**M** : 3 x 1 st. elke 10e nld., 5 x 1 st. elke 8e nld.

**L** : 9 x 1 st. elke 8e nld.

**XL** : 12 x 1 st. elke 6e nld.

Dan verder breien over de verkregen **51-55-59-67** st.

#### Veranderen van steek :

A **44** cm (**96** nld.) totale hoogte verder breien in fantasieboordsteek.

#### Raglan :

Op **45** cm (**98** nld.) totale hoogte **2-4-4-6** st. afkanten, **4** st. breien, **3 st. samen averecht**, de nld. verder breien en als er nog **9-11-11-13** st. op de linkernld. over zijn, dan **3 st. samen averecht** breien en de nld. uitbreien.

**In de volgende nld. 2-4-4-6** st. afkanten en de nld. uitbreien.

Dan **rechts** minderen als voor het rugpand, **tegelijk links** als voor het voorpand, dan na **5** nld. gebreid te hebben na de laatste mindering, links elke 2e nld. 1 x 6 st., 1 x 2 st. afkanten, dan na **5** nld. gebreid te hebben na de laatste rechtermindering, de laatste **5** st. afkanten.

### RECHTERMOUW :

Als de linkermouw, maar de raglan in spiegelbeeld breien.

### COL :

**95-99-103-107** st. met nld. nr. 4,5 opzetten, **20** cm boordsteek 1/1 breien en dan de st. laten wachten.

### AFWERKING :

De raglannaden aan elkaar naaien.

De col met de stiksteek langs de hals naaien, dan de zijkanten aan elkaar naaien en hierbij rekening houden met een omslag van **10** cm.

De mouw- en zijnaden van de trui aan elkaar naaien.

