

Pull bébé raglan

Raglan baby sweater — Raglan babytruitje

BERGERE

DE FRANCE

Une laine de qualité fabriquée en France

ENSEMBLE, FAVORISONS LA FABRICATION FRANÇAISE

Bergère de France est une filature familiale, installée à Bar-le-Duc, au cœur de la Lorraine depuis 1946. De la création des fils à l'expédition des pelotes, de la recherche de style à la réalisation des livres et magazines, toutes ces étapes sont réalisées en France dans nos ateliers. En choisissant la laine Bergère de France, vous favorisez une production locale et encouragez le savoir-faire français.



Une fabrication et une qualité maîtrisée

En tant que fabricant, nous apportons un grand soin à la qualité de nos fils. Nous maîtrisons et contrôlons ainsi directement toutes les étapes de la production.

Nous assurons dans notre usine les grandes étapes de fabrication du fil à tricoter : la teinture, la préparation, la filature, l'assemblage, le retordage, la finition et la mise en pelote des fils.

Une filature éthique

Nous avons à cœur de sélectionner des matières premières respectueuses de l'environnement et du bien-être animal. Nos laines proviennent d'élevages d'Uruguay et de Nouvelle-Zélande reconnus pour la qualité de leurs fibres. Nous utilisons du coton d'Égypte issu d'une agriculture biologique. Les matières synthétiques proviennent d'une entreprise Européenne que nous avons sélectionné pour son niveau de qualité.

- La Laine Française -

FABRICANT FRANÇAIS DE LAINE
DEPUIS 1946

BBBBBB M2690

Pull bébé raglan



MÉRINOS 2,5

Poudré bébé 10191

MOIS - MTHS - MAANDEN

3 6 12 18 24

PELOTES - BALLS - BOLLLEN

2 2 2 3 3

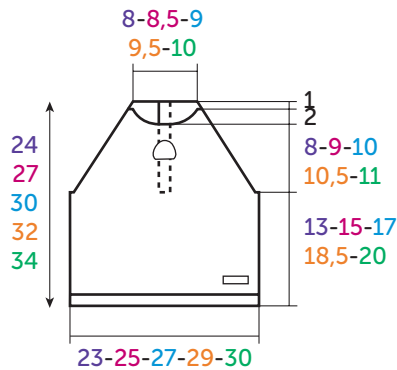

DOS-DEVANT

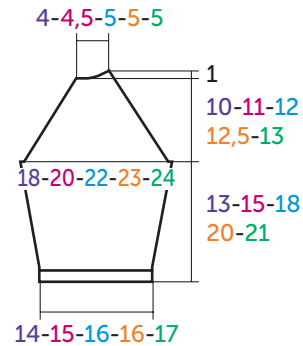

MANCHE GAUCHE

MESURES EN CM

AIGUILLES
n° 2,5 et 3

ACCESSOIRES

2 badges caillou en feutrine
brodée réf. 50667 (lot de 3)

2 pressions transparentes Ø 10 mm
réf. 50405 (lot de 20)

• Points employés

CÔTES 2/2, aig. n° 2,5.

JERSEY ENDROIT, aig. n° 3.

POINT MOUSSE, aig. n° 3.

• Echantillon

Pour réussir votre modèle, il est important de tricoter l'échantillon (consulter nos astuces et conseils sur bergeredefrance.fr/conseils).

Un carré de 10 cm jersey endroit en = 28 m. et 36 rgs.

• Réalisation

DEVANT :

Monter 66-70-78-82-86 m. aig. n° 2,5. Tricoter 6 rgs côtes 2/2, mais au dernier rg pour 6 mois augmenter 1 m. de chaque côté, 12 mois diminuer 1 m., 18 mois augmenter 1 m. (= 66-72-77-83-86 m.).

Continuer jersey endroit aig. n° 3.

Raglan et encolure :

A 13-15-17-18,5-20 cm (48-54-62-68-72 rgs) de hauteur totale, pour le raglan de chaque côté rabattre 2-2-2-3-3 m., puis diminuer à 2 m. du bord tous les 2 rgs :

3 mois : 17 x 1 m.,

6 mois : 19 x 1 m.,

12 mois : 21 x 1 m.,

18 mois : 22 x 1 m.,

24 mois : 23 x 1 m.,

mais entre-temps, à 21-24-27-29-31 cm (76-86-98-106-112 rgs) de hauteur totale, pour l'encolure rabattre les 8-10-11-13-14 m. centrales, continuer chaque côté séparément en rabattant côté encolure tous les 2 rgs 1 x 3 m., 1 x 2 m., 1 x 1 m. et les 4 m. restantes.

Pour diminuer 1 m. à 2 m. du bord : Tricoter 2 m. endroit, 2 m. ensemble endroit, continuer le rg et lorsqu'il reste 4 m. sur l'aig. gauche, tricoter 1 surjet simple, 2 m. endroit.

DOS :

Monter 66-70-78-82-86 m. aig. n° 2,5. Tricoter 6 rgs côtes 2/2, mais au dernier rg pour 6 mois augmenter 1 m. de chaque côté, 12 mois diminuer 1 m.,

18 mois augmenter 1 m. (= 66-72-77-83-86 m.).

Continuer jersey endroit aig. n° 3.

Ouverture :

A 12,5-14,5-16,5-18-19,5 cm (46-52-60-66-70 rgs) de hauteur totale, le dos se sépare en deux parties.

1ère partie :

Tricoter 35-38-41-44-45 m. et laisser les 31-34-36-39-41 m. restantes en attente sur l'aig.

Continuer en tricotant 4-4-5-5-4 m. point mousse **pour la bordure**, 31-34-36-39-41 m. jersey endroit.

Raglan :

A 13-15-17-18,5-20 cm (48-54-62-68-72 rgs) de hauteur totale, à droite rabattre 2-2-2-3-3 m., puis diminuer à 2 m. du bord tous les 2 rgs :

3 mois : 19 x 1 m.

6 mois : 21 x 1 m.

12 mois : 23 x 1 m.

18 mois : 24 x 1 m.

24 mois : 25 x 1 m.

Après la dernière diminution de raglan, tricoter 1 rg sur les 14-15-16-17-17 m. restantes et les rabattre **pour l'encolure**.

2ème partie :

Reprendre les 31-34-36-39-41 m. laissées en attente sur l'aig., puis en tricotant relever 1 m. derrière chacune des 4-4-5-5-4 m. de la bordure de la 1ère partie (= 35-38-41-44-45 m.).

Continuer en tricotant 4-4-5-5-4 m. point mousse **pour la bordure**, 31-34-36-39-41 m. jersey endroit.

Raglan :

Rabattre, puis diminuer à gauche comme à la 1ère partie.

Après la dernière diminution de raglan, tricoter 1 rg sur les 14-15-16-17-17 m. restantes et les rabattre **pour l'encolure**.

MANCHE GAUCHE :

Monter 42-42-46-46-50 m. aig. n° 2,5. Tricoter 6 rgs côtes 2/2, **mais** au dernier rg **pour 3 mois** diminuer 1 m. de chaque côté, **6 mois** augmenter 1 m. de chaque côté, **12 mois et 18 mois** augmenter 1 m., **24 mois** diminuer 1 m. (= 40-44-47-47-49 m.).

Continuer jersey endroit aig. n° 3 en augmentant de chaque côté à 2 m. du bord :

3 mois : 6 x 1 m. tous les 6 rgs.

6 mois : 7 x 1 m. tous les 6 rgs.

12 mois : 3 x 1 m. tous les 8 rgs, 5 x 1 m. tous les 6 rgs.

18 mois : 10 x 1 m. tous les 6 rgs.

24 mois : 2 x 1 m. tous les 8 rgs, 8 x 1 m. tous les 6 rgs.

Puis, continuer sur les 52-58-63-67-69 m. obtenues.

Raglan :

A 13-15-18-20-21 cm (48-54-66-72-76 rgs) de hauteur totale, de chaque côté rabattre 2-2-2-3-3 m., puis diminuer **à droite** comme au dos, **en même temps à gauche** comme au devant, puis rabattre à gauche tous les 2 rgs 1 x 6-8-9-9-9 m., 1 x 2 m. et les 4 m. restantes.

MANCHE DROITE :

Comme la manche gauche en tricotant le raglan en sens inverse.

COL :

Monter 70-74-78-82-86 m. aig. n° 2,5. Tricoter 6 rgs côtes 2/2 et laisser les m. en attente.

FINITIONS :

Assembler les raglans.

Poser à points arrière le col au bord de l'encolure, d'un bord de bordure à l'autre. Faire les coutures des manches et des côtés du pull.

Coudre les badges (voir emplacement sur le croquis).

Coudre 2 pressions, la 1ère sur le col, la 2ème à 5 cm du début de l'ouverture.



Raglan baby sweater



MÉRINOS 2,5
Poudré bébé 10191

MTHS				
3	6	12	18	24
BALLS				
2	2	2	3	3

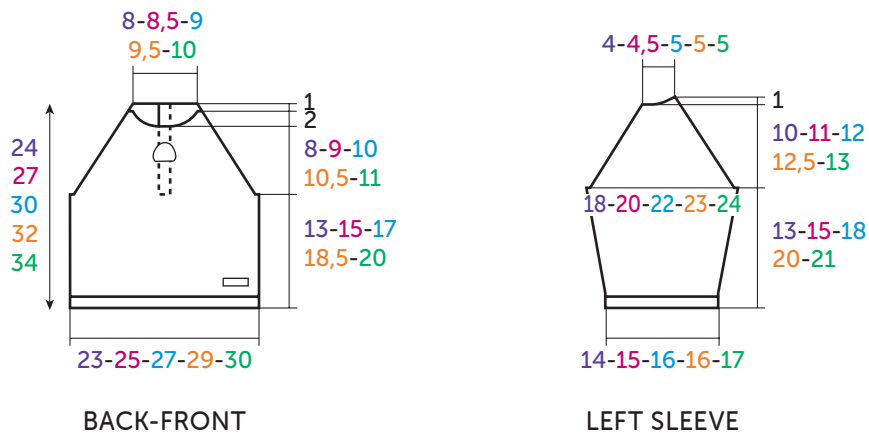

MEASUREMENTS IN CM

NEEDLES
2,5 & 3 mm

ACCESSORIES

2 pebble badges in embroidered felt ref. 50667 (pk of 3)

2 clear press studs Ø 10 mm ref. 50405 (pk of 20)

• Stitches used

2/2 RIB, using 2.5 mm needles.

STOCKING STITCH (ST ST), using 3.0 mm needles.

GARTER STITCH, using 3.0 mm needles.

• Tension/Gauge

To achieve a good result it is essential to make a tension square (see our hints & tips at bergeredefrance.com/advice).

A 10 cm (4 in) square of St St using 3.0 mm needles = 28 sts & 36 rows.

• To make

FRONT :

Using 2.5 mm needles CO 66-70-78-82-86 sts. Cont in 2/2 rib for 6 rows, but on the final row for 6 mths inc 1 st at each edge, 12 mths dec 1 st, 18 mths inc 1 st. (= 66-72-77-83-86 sts).

Change to 3.0 mm needles & cont in St St.

Raglan & neck :

When work measures 13-15-17-18.5-20

cm [5-6-6¾-7¼-7¾ in] (48-54-62-68-72 rows) total, for the raglan cast off 2-2-2-3-3 sts at beg of next 2 rows.

Next row (RS - dec): k2, k2tog, work to last 4 sts, sl 1, k1, pssso, k2.

Rep this dec on every foll RS row 16-18-20-21-22 times.

but at the same time, when work measures 21-24-27-29-31 cm [8¼-9½-10½-11½-12¼ in] (76-86-98-106-112 rows) total, for the neck cast off the central 8-10-11-13-14 sts then cont each side separately casting off at neck edge on every alt row as foll: 3 sts once, 2 sts once, 1 st once & the rem 4 sts.

BACK :

Using 2.5 mm needles CO 66-70-78-82-86 sts. Cont in 2/2 rib for 6 rows but on the final row for 6 mths inc 1 st at

each edge, **12 mths** dec 1 st, **18 mths** inc 1 st. (= **66-72-77-83-86** sts).
Change to 3.0 mm needles & cont in St St.

Opening :

When work measures **12.5-14.5-16.5-18-19.5** cm [**5-5¼-6½-7¾** in] (**46-52-60-66-70** rows) total separate the work into 2 sections.

1st section :

Work **35-38-41-44-45** sts & leave the rem **31-34-36-39-41** sts on a spare needle.

Cont to work **4-4-5-5-4** sts G St for the border, **31-34-36-39-41** sts St St.

Raglan :

When work measures **13-15-17-18.5-20** cm [**5-6-6¾-7¼-7¾** in] (**48-54-62-68-72** rows) total cast off **2-2-2-3-3** sts at beg of next RS row, work 1 row straight.

Next row (RS): k2, k2tog, work to end.

Rep this dec on every foll RS row **18-20-22-23-24** sts.

After the final dec work **1** row on the rem **14-15-16-17-17** sts, then cast off for the neck.

2nd section :

Pick up the **31-34-36-39-41** sts left on the spare needle & pick up 1 st behind each of the **4-4-5-5-4** border sts of the 1st part (= **35-38-41-44-45** sts).

Cont to work **4-4-5-5-4** sts G St for the border, **31-34-36-39-41** sts St St.

Raglan :

When work measures **13-15-17-18.5-20** cm [**5-6-6¾-7¼-7¾** in] (**48-54-62-68-72** rows) total cast off **2-2-2-3-3** sts at beg of next WS row, work 1 row straight.

Next row (RS): work to last 4 sts, sl 1, k1, pss0, k2.

Rep this dec on every foll RS row **18-20-22-23-24** sts.

After the final dec work **1** row on the rem **14-15-16-17-17** sts, then cast off for the neck.

LEFT SLEEVE :

Using 2.5 mm needles CO **42-42-46-46-50** sts. Cont in 2/2 rib for **6** rows, but on the final row for **3 mths** dec 1 st at each edge, **6 mths** inc 1 st at each edge, **12 mths & 18 mths** inc 1 st, **24 mois** dec 1 st. (= **40-44-47-47-49** sts).

Change to 3.0 mm needles & cont in St St for **6-6-8-6-8** rows.

Next row (RS - inc): k2, inc 1, work to last 2 sts, inc 1, k2.

Rep this inc on every foll **6th-6th-8th-6th-8th** row **5-6-2-9-1** times, then on every foll 6th row **0-0-5-0-8** times.

Then cont on the **52-58-63-67-69** sts obtained.

Raglan :

When work measures **13-15-17-18.5-20** cm [**5-6-6¾-7¼-7¾** in] (**48-54-62-68-72** rows) total cast off **2-2-2-3-3** sts at beg of next RS row, work 1 row straight.

Next row (RS - dec): k2, k2tog, work to last 4 sts, sl 1, k1, pss0, k2.

Rep this dec on every foll RS row **16-18-20-21-22** times. **14-16-17-17-17** sts rem.

Next row (RS): k2, k2tog, work to end. **13-15-16-16-16** sts rem.

Next row (WS): Cast off **6-8-9-9-9** sts, work to end. **7** sts rem.

Next row (RS): k2, k2tog, work to end. **6** sts rem.

Next row (WS): Cast off 2 sts, work to end. Work 1 row straight. Cast off the rem 4 sts.

RIGHT SLEEVE :

Work as for left sleeve until **14-16-17-17-17** sts rem. Then work the top of the raglan in reverse.

NECKBAND :

Using 2.5 mm needles CO **70-74-78-82-86** sts. Cont in 2/2 rib for **6** rows then leave on a spare needle.

FINISHING :

Join raglan seams.

Using backstitch graft the neckband around neck edge from one border to the neck (see Grafting a Border in our hints & tips at bergeredefrance.com/ advices).

Sew the sleeve & side seams & sew on the patches (see position on diagram).

Sew on **2** press studs, the 1st on the neckband, the 2nd **5** cm (1 in) from the beg of opening.

Secure & weave in all ends.



Raglan babytruitje



MÉRINOS 2,5

Poudré bébé 10191

MAANDEN				
3	6	12	18	24
BOLLEN				
2	2	2	3	3

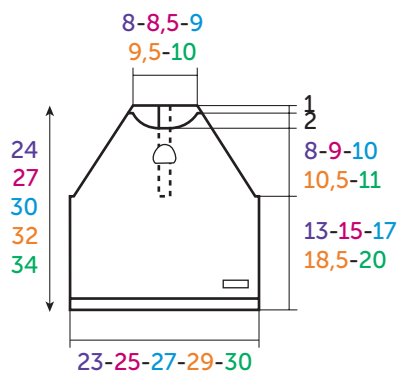

RUG - en VOORPAND

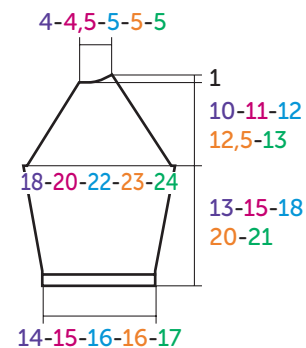

LINKERMOUW

AFMETINGEN IN CM

BREINAALDEN

nr. 2,5 en 3

FOURNITUREN

2 geborduurde, vilten applicaties «caillou» art. 50667 (pakje van 3)

2 doorzichtige drukkertjes Ø 10 mm art. 50405 (pakje van 20)

• Gebruikte steken

BOORDSTEEK 2/2, nld. nr. 2,5.

RECHTE TRICOTSTEEK, nld. nr. 3.

RIBBELSTEEK, nld. nr. 3.

• Proeflapje

Voor het slagen van je model is het belangrijk om het proeflapje te breien

(zie tips en raad op bergeredefrance.nl/conseils).

Een vierkant van 10 cm in rechte tricotsteek = 28 st. en 36 nld.

• Uitvoering

VOORPAND :

66-70-78-82-86 st. met nld. nr. 2,5 opzetten, 6 nld. boordsteek 2/2 breien, **maar** in de laatste nld. **voor 6 mnd.** aan beide kanten 1 st. meerderen, **12 mnd.** 1 st. minderen, **18 mnd.** 1 st. meerderen (= 66-72-77-83-86 st.).

Verder breien met nld. nr. 3 in rechte tricotsteek.

Raglan en hals :

Op 13-15-17-18,5-20 cm (48-54-62-68-72 nld.) totale hoogte **voor de raglan**

aan beide kanten **2-2-2-3-3** st. afkanten, dan op 2 st. uit de kant elke 2e nld. minderen voor :

3 mnd. : 17 x 1 st.,

6 mnd. : 19 x 1 st.,

12 mnd. : 21 x 1 st.,

18 mnd. : 22 x 1 st.,

24 mnd. : 23 x 1 st.,

maar ondertussen, op 21-24-27-29-31 cm (76-86-98-106-112 nld.) totale hoogte **voor de hals** de middelste **8-10-11-13-14** st. afkanten, elke kant apart verder breien en aan de halskant elke 2e nld. 1 x 3 st., 1 x 2 st., 1 x 1 st. en de overige 4 st. afkanten.

Voor het minderen van 1 st. op 2 st. uit de kant : 2 st. recht, 2 st. samen recht breien, de nld. verder breien en als er nog 4 st. op de linkernld. over zijn, dan 1

overhaling en 2 st. recht breien.

RUGPAND :

66-70-78-82-86 st. met nld. nr. 2,5 opzetten, 6 nld. boordsteek 2/2 breien, **maar** in de laatste nld. **voor 6 mnd.** aan beide kanten 1 st. meerderen, **12 mnd.** 1 st. minderen, **18 mnd.** 1 st. meerderen (= 66-72-77-83-86 st.).

Met nld. nr. 3 verder breien in rechte tricotsteek.

Split :

Op 12,5-14,5-16,5-18-19,5 cm (46-52-60-66-70 nld.) totale hoogte splitst het rugpand zich in 2delen.

1e deel :

35-38-41-44-45 st. breien en de overige 31-34-36-39-41 st. op de breinld. laten wachten.

Als volgt verder breien : 4-4-5-5-4 st. ribbelsteek **voor de bies**, 31-34-36-39-41 st. rechte tricotsteek.

Raglan :

Op 13-15-17-18,5-20 cm (48-54-62-68-72 nld.) totale hoogte rechts 2-2-2-3-3 st. afkanten, dan op 2 st. uit de kant elke 2e nld. minderen voor :

3 mnd. : 19 x 1 st.

6 mnd. : 21 x 1 st.

12 mnd. : 23 x 1 st.

18 mnd. : 24 x 1 st.

24 mnd. : 25 x 1 st.

Na de laatste raglanmindering 1 nld. breien over de overige 14-15-16-17-17 st. en ze dan afkanten **voor de hals**.

2e deel :

De op de breinld. wachtende 31-34-36-39-41 st. weer opnemen, dan al breiend 1 st. opnemen achter elk van de 4-4-5-5-4 st. van de bies van het 1e deel (= 35-38-41-44-45 st.).

Als volgt verder breien : 4-4-5-5-4 st. ribbelsteek **voor de bies**, 31-34-36-39-41 st. rechte tricotsteek.

Raglan :

Afkanten, dan links minderen als voor het 1e deel.

Na de laatste raglanmindering 1 nld. breien over de overige 14-15-16-17-17 st. en ze dan afkanten **voor de hals**.

LINKERMOUW :

42-42-46-46-50 st. met nld. nr. 2,5 opzetten, 6 nld. boordsteek 2/2 breien, **maar** in de laatste nld. **voor 3 mnd.** aan beide kanten 1 st. minderen, **6 mnd.** aan beide kanten 1 st. meerderen, **12 mnd. en 18 mnd.** 1 st. meerderen, **24 mnd.** 1 st. minderen (= 40-44-47-47-49 st.).

Verder breien met nld. nr. 3 in rechte tricotsteek en hierbij aan beide kanten op 2 st. uit de kant meerderen voor :

3 mnd. : 6 x 1 st. elke 6e nld.

6 mnd. : 7 x 1 st. elke 6e nld.

12 mnd. : 3 x 1 st. elke 8e nld., 5 x 1 st. elke 6e nld.

18 mnd. : 10 x 1 st. elke 6e nld.

24 mnd. : 2 x 1 st. elke 8e nld., 8 x 1 st. elke 6e nld.

Dan verder breien over de verkregen 52-58-63-67-69 st.

Raglan :

Op 13-15-18-20-21 cm (48-54-66-72-76 nld.) totale hoogte aan beide kanten 2-2-2-3-3 st. afkanten, dan **rechts links** als voor het voorpand, dan links elke 2e nld. 1 x 6-8-9-9-9 st., 1 x 2 st. en de overige 4 st. afkanten.

RECHTERMOUW :

Als de linkermouw, maar de raglan in spiegelbeeld breien.

HALSBOORD :

70-74-78-82-86 st. met nld. nr. 2,5 opzetten, 6 nld. boordsteek 2/2 breien en dan de st. laten wachten.

AFWERKING :

De raglannaden aan elkaar naaien.

De boord met de stiksteek langs de hals naaien, van de rand van de ene bies tot de andere.

De mouw- en zijnaden van de trui aan elkaar naaien.

De applicaties opnaaien (zie plaats op de tekening).

2 drukkertjes aannaaien, het 1e op de halsboord, het 2e op 5 cm van het begin van het split.

