

# Polo rayé

Striped Polo shirt — Gestreep polotruijtje

# BERGÈRE

DE FRANCE

## *Une laine de qualité fabriquée en France*

ENSEMBLE, FAVORISONS LA FABRICATION FRANÇAISE

Bergère de France est une filature familiale, installée à Bar-le-Duc, au cœur de la Lorraine depuis 1946. De la création des fils à l'expédition des pelotes, de la recherche de style à la réalisation des livres et magazines, toutes ces étapes sont réalisées en France dans nos ateliers. En choisissant la laine Bergère de France, vous favorisez une production locale et encouragez le savoir-faire français.



### *Une fabrication et une qualité maîtrisée*

En tant que fabricant, nous apportons un grand soin à la qualité de nos fils. Nous maîtrisons et contrôlons ainsi directement toutes les étapes de la production.

Nous assurons dans notre usine les grandes étapes de fabrication du fil à tricoter : la teinture, la préparation, la filature, l'assemblage, le retordage, la finition et la mise en pelote des fils.

### *Une filature éthique*

Nous avons à cœur de sélectionner des matières premières respectueuses de l'environnement et du bien-être animal. Nos laines proviennent d'élevages d'Uruguay et de Nouvelle-Zélande reconnus pour la qualité de leurs fibres. Nous utilisons du coton d'Égypte issu d'une agriculture biologique. Les matières synthétiques proviennent d'une entreprise Européenne que nous avons sélectionné pour son niveau de qualité.

- La Laine Française -

FABRICANT FRANÇAIS DE LAINE  
DEPUIS 1946

# Polo rayé

Striped Polo shirt – Gestreep polotruijtje



MOIS - MTHS - MAANDEN				
12	18	24	36	48

## 100% COTON BIO

		PELOTES - BALLS - BOLLEN				
Blanc	10658 (A)	1	1	2	2	2
Algue	10673 (B)	1	1	1	1	1
Ciel	10678 (C)	1	1	1	1	1
Safran	10662 (D)	1	1	1	1	1

- ☺ 64560
- 2 boutons naturel Ø 11 mm
- 2 natural buttons Ø 11 mm
- 2 naturelkleurige knopen Ø 11 mm

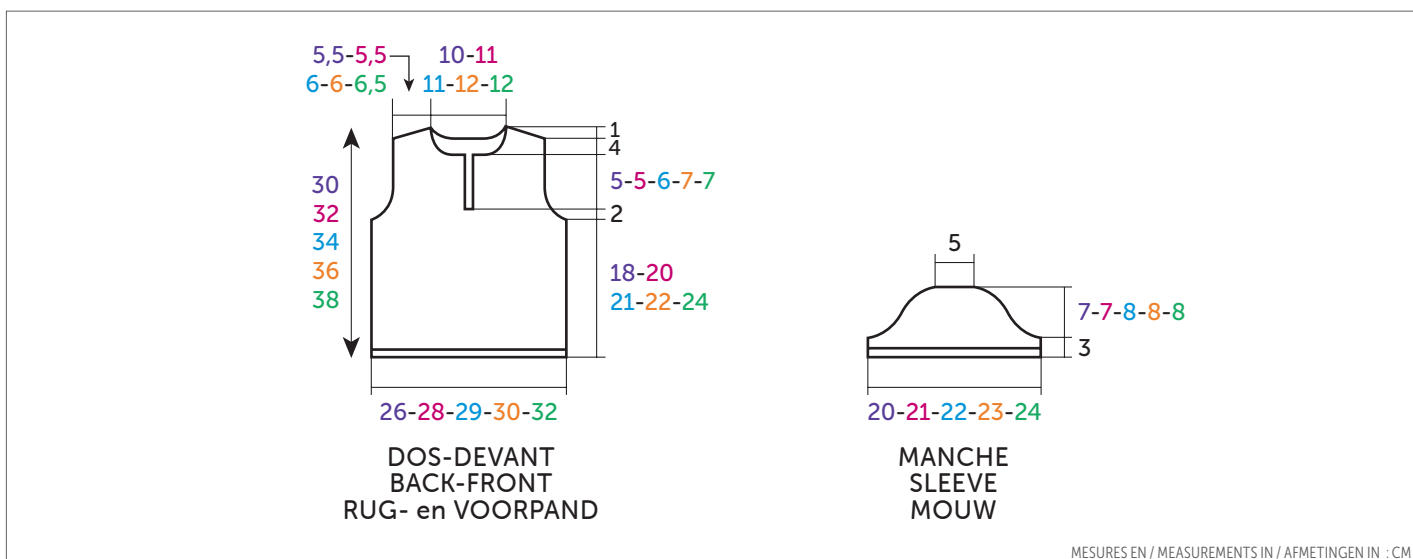

**FRANÇAIS**

**AIGUILLES n° 2,5 et 3**

**ACCESSOIRES**

**2 boutons naturel Ø 11 mm réf. 64560 (lot de 6)**

## • Réalisation

### DOS :

Monter **69-75-77-79-85** m. Ciel aig. n° 2,5. Tricoter **4** rgs côtes 1/1. Continuer jersey endroit rayé aig. n° 3 en commençant :

**12 mois** : par 4 rgs Blanc au lieu de 10.  
**18 mois** : comme l'explication.  
**24 mois** : par 4 rgs Ciel, puis l'explication.  
**36 mois** : par 6 rgs Ciel, puis l'explication.  
**48 mois** : par 4 rgs Blanc, 10 rgs Ciel, puis l'explication.

### Emmanchures :

A **18-20-21-22-24** cm (**58-64-68-70-78** rgs) de hauteur totale, rabattre de chaque côté tous les 2 rgs :

**12 mois** : 2 x 2 m, 2 x 1 m.  
**18 mois - 24 mois et 36 mois** : 1 x 3 m, 2 x 2 m, 1 x 1 m.  
**48 mois** : 1 x 3 m., 2 x 2 m., 2 x 1 m.  
 Puis, continuer sur les **57-59-61-63-67** m. restantes.

### Épaules et encolure :

A **29-31-33-35-37** cm (**92-98-106-110-118** rgs) de hauteur totale **pour les épaules** rabattre de chaque côté tous les

2 rgs :

**12 mois et 18 mois** : 2 x 5 m., 1 x 6 m.,  
**24 mois et 36 mois** : 1 x 5 m., 2 x 6 m.,  
**48 mois** : 2 x 6 m., 1 x 7 m.,

**en même-temps** que la 1ère diminution d'épaules, **pour l'encolure** rabattre les **19-21-21-23-23** m. centrales, continuer chaque côté séparément en rabattant côté encolure tous les 2 rgs 1 x 3 m.

### DEVANT :

Tricoter comme au dos jusqu'aux emmanchures.

### Emmanchures et ouverture :

**Pour les emmanchures**, rabattre comme au dos, **mais entre-temps, pour l'ouverture** à **20-22-23-24-26** cm (**64-70-74-76-84** rgs) de hauteur totale, rabattre les **3** m. centrales et continuer chaque côté séparément.

Après la dernière diminution d'emmanchure, il reste **27-28-29-30-32** m. de chaque côté.

### Encolure :

A **25-27-29-31-33** cm (**80-86-94-98-106** rgs) de hauteur totale, rabattre tous les 2 rgs côté ouverture 1 x **4-5-5-6-6** m., 2 x 2 m., 3 x 1 m.

## • Points employés

**CÔTES 1/1**, aig. n° 2,5.

**JERSEY ENDROIT**, aig. n° 3.

**Rayures** : Tricoter **10** rgs Blanc, **10** rgs Safran, **10** rgs Blanc, **10** rgs Algue, **10** rgs Blanc, **10** rgs Ciel. Répéter ces 60 rgs.

## • Echantillon

Pour réussir votre modèle, il est important de tricoter l'échantillon (consulter nos astuces et conseils sur [bergeredefrance.fr/conseils](http://bergeredefrance.fr/conseils)).

Un carré de 10 cm jersey endroit = 26 m. et 32 rgs.

## Épaules :

Rabattre comme au dos.

## MANCHES :

Monter **55-57-59-61-65** m. Ciel aig. n° 2,5. Tricoter **4** rgs côtes 1/1.

Continuer jersey endroit rayé aig. n° 3 en commençant par **6** rgs Ciel, puis l'explication.

### Tête de manche :

A **3** cm (**10** rgs) de hauteur totale, de chaque côté rabattre tous les 2 rgs :

**12 mois** : 1 x 3 m., 2 x 2 m., 4 x 1 m., 3 x 2 m., 1 x 3 m. et les 15 m. restantes.

**18 mois** : 1 x 3 m., 2 x 2 m., 4 x 1 m., 2 x 2 m., 2 x 3 m. et les 15 m. restantes.

**24 mois** : 2 x 3 m., 2 x 2 m., 7 x 1 m., 1 x 2 m., 1 x 3 m. et les 15 m. restantes.

**36 mois** : 1 x 3 m., 3 x 2 m., 6 x 1 m., 1 x 2 m., 2 x 3 m. et les 15 m. restantes.

**48 mois** : 1 x 4 m., 1 x 3 m., 2 x 2 m., 6 x 1 m., 1 x 2 m., 2 x 3 m. et les 15 m. restantes.

## BORDURES D'OUVERTURE (2) :

Monter **15-15-17-21-21** m. Blanc aig. n° 2,5. Tricoter **6** rgs côtes 1/1 et laisser les m. en attente.

## COL :

Monter **83-87-87-91-91** m. Blanc aig. n° 2,5. Tricoter **4** cm côtes 1/1 et laisser les m. en attente.

## FINITIONS :

Assembler les épaules.

Poser à points arrière une bordure le long

de chaque côté de l'ouverture.

Puis, superposer la bordure droite sur la gauche et coudre les petits côtés le long des m. rabattues de l'ouverture.

Sur l'envers du travail, placer l'endroit du col au bord de l'encolure, puis coudre à points arrière.

Coudre la tête des manches au bord des emmanchures.

Faire les coutures des manches et des côtés du polo.

Sur la bordure d'ouverture droite, à **1** cm du bord, former **2** boutonnières sans couper les fils (consulter nos astuces et conseils sur [bergeredefrance.fr/conseils/](http://bergeredefrance.fr/conseils/)), la 1<sup>ère</sup> à **0,5** cm du bord, la 2<sup>ème</sup> à **1,5** cm du début de l'ouverture.

Coudre les boutons.



## ENGLISH

### NEEDLES

**2.5 mm & 3 mm**

### ACCESSORIES

**2 natural buttons Ø 11 mm**  
ref. 64560 (pk of 6)

## • Stitches used

**1/1 RIB**, 2.5 mm needles.

**STOCKING STITCH (ST ST)**, 3 mm needles.

**Stripes** : Work **10** rows col A, **10** rows col D, **10** rows col A, **10** rows col B, **10** rows col A, **10** rows col C. Rep these 60 rows.

## • Tension/gauge

To achieve a good result it is essential to make a tension square (see our hints & tips at [bergeredefrance.com/advices/](http://bergeredefrance.com/advices/)).

A 10 cm (4 in) square measured over St St using 3 mm needles = 26 sts & 32 rows.

## • To make

### BACK :

Using 2.5 mm needles & col C, CO **69-75-77-79-85** sts. Work **4** rows 1/1 Rib.

Change to 3 mm needles & cont in St St stripes as foll :

**12 mths** : with 4 rows col A instead of 10.

**18 mths** : as the instructions.

**24 mths** : with 4 rows col C, then as the instructions.

**36 mths** : with 6 rows col C, then as the instructions.

**48 mths** : with 4 rows col A, then as the instructions.

### Armholes :

When work measures **18-20-21-22-24** cm [**7-8-8¼-8¾-9½** in] (**58-64-68-70-78** rows) total, cast off at beg of every row: 3 sts **0-2-2-2-2** times, 2 sts 4 times, 1 st **4-2-2-2-4** times.

Then cont on the rem **57-59-61-63-67** sts.

### Shoulders & neck :

When work measures **29-31-33-35-37** cm [**11½-12-13-13¾-14½** in] (**92-98-106-110-118** rows) total cont as foll :

**Next row (RS)** : cast off **5-5-5-5-6** sts **k14-14-15-15-16**, cast off the central **19-21-21-23-23** sts, knit to end.

**Next row** : cast off **5-5-5-6** sts, purl to central cast-off sts & place rem sts on a spare needle

Each side of neck will now be worked separate.

\* Cont to cast off at neck edge on next row : 3 sts once & at shoulder edge on every alt row cast off : **5-5-6-6-6** sts **1-1-2-2-1** times, **6-6-0-0-7** sts once \*.

With WS of work facing rejoin yarn to rem sts & work from \* to \* as above

### FRONT :

Work the same as for Back up to the armholes.

### Armholes & opening :

**For the armholes**, cast off the same as for Back, **but at the same time, for the opening** when work measures **20-22-23-24-26** cm [**8-8½-9-9½-10¼** in] (**64-70-74-76-84** rows) total, cast off the **3** central sts & cont to work each side separately.

After the final armhole dec you will have **27-28-29-30-32** sts rem at each side.

### Neck :

When work measures **25-27-29-31-33** cm [**9¾-10½-11½-12-13** in] (**80-86-94-98-106** rows) total, cast off at the opening edge on every alt row : **4-5-5-6-6** sts once, 2 sts twice, 1 st 3 times.

### Shoulders :

When work measures the same as Back to shoulder, cast off at shoulder edge on every alt row : **5-5-5-5-6** sts **2-2-1-1-2** times, **6-6-6-6-7** sts **1-1-2-2-1** times.

## SLEEVES :

Using 2.5 mm needles & col C, CO **55-57-59-61-65** sts. Work **4** rows 1/1 Rib.

Change to 3 mm needles & cont in St St stripes, starting with **6** rows col C, then as the instructions.

### Top of the sleeve :

When work measures **3** cm [**1¼** in] (**10** rows) total, cast off at beg of every row: 4 sts **0-0-0-0-2** times, 3 sts **2-2-4-2-2** times, 2 sts **4-4-4-6-4** times, 1 st **8-8-14-12-12** times, 2 sts **6-4-2-2-2** times, 3 sts **2-4-2-4-4** times & the rem 15 sts.

## OPENING BORDERS (2) :

Using 2.5 mm needles & col A, CO **15-15-17-21-21** sts. Work **6** rows 1/1 Rib & leave the sts on a spare needle.

## COLLAR :

Using 2.5 mm needles & col A, CO **83-87-87-91-91** sts. Work **4** cm 1/1 Rib & leave the sts on a spare needle.

## FINISHING :

Join the shoulder seams.

Using back stitch graft a border along each opening edge (see grafting a border at [bergeredefrance.com/advices/](http://bergeredefrance.com/advices/)).

Then, place the right border over the left & sew the short edges along the cast-off sts of the opening.

On the WS of work, place the RS of the collar around the neck edge & using back stitch graft in place.

Sew the tops of the sleeves into the armholes.

Sew the side & sleeve seams.

On the Right front opening border **1** cm from the edge, make **2** buttonholes without cutting the yarn (see our hints & tips at [bergeredefrance.com/advices/](http://bergeredefrance.com/advices/)), the 1st **0,5** cm from the edge, the 2nd **1,5** cm from the start of the opening.

Sew on the buttons.

Secure & weave in all ends.

BREINAALDEN

nr. 2,5 en 3

BENODIGDHEDEN

2 naturelkleurige knopen Ø 11 mm  
art. 64560 (pakje van 6)

## • Gebruikte steken

BOORDSTEEK 1/1, nld. nr. 2,5.

RECHTE TRICOTSTEEK, nld. nr. 3.

Strepen : 10 nld. Blanc, 10 nld. Safran,  
10 nld. Blanc, 10 nld. Algue, 10 nld. Blanc,  
10 nld. Ciel breien. Deze 60 nld. herhalen.

## • Proeflapje

Voor het slagen van je model is het belangrijk om het proeflapje te breien (zie tips en raad op [bergeredefrance.nl/conseils](http://bergeredefrance.nl/conseils)).

Een vierkant van 10 cm in rechte tricotsteek = 26 st. en 32 nld.

## • Uitvoering

### RUGPAND :

Met nld. nr. 2,5 en Ciel 69-75-77-79-85 st. opzetten en 4 nld. boordsteek 1/1 breien.

Verder breien met nld. nr. 3 in gestreepte rechte tricotsteek en hierbij beginnen voor :

12 mnd. : met 4 nld. Blanc i.p.v. met 10.

18 mnd. : volgens de beschrijving.

24 mnd. : met 4 nld Ciel, dan volgens de beschrijving.

36 mnd. : met 6 nld Ciel, dan volgens de beschrijving.

48 mnd. : met 4 nld Blanc, 10 nld. Ciel, dan volgens de beschrijving.

### Armsgaten :

Op 18-20-21-22-24 cm (58-64-68-70-78 nld.) totale hoogte aan beide kanten elke 2e nld. afkanten voor :

12 mnd. : 2 x 2 st., 2 x 1 st.

18 mnd. - 24 mnd. en 36 mnd. : 1 x 3 st., 2 x 2 st., 1 x 1 st.

48 mnd. : 1 x 3 st., 2 x 2 st., 2 x 1 st.

Dan verder breien over de overige 57-59-61-63-67 st.

### Schouders en hals :

Op 29-31-33-35-37 cm (92-98-106-110-118 nld.) totale hoogte voor de schouders aan beide kanten elke 2e nld. afkanten voor :

12 mnd. en 18 mnd. : 2 x 5 st., 1 x 6 st.,

24 mnd. en 36 mnd. : 1 x 5 st., 2 x 6 st.,

48 mnd. : 2 x 6 st., 1 x 7 st.,

tegelijk met de 1e schoudermindering, voor de hals de middelste 19-21-21-23-23 st. afkanten, elke kant apart verder breien en aan de halskant elke 2e nld 1 x 3 st. afkanten.

### VOORPAND :

Breien als het rugpand tot aan de armsgaten.

### Armsgaten en split :

Voor de armsgaten afkanten als voor het rugpand, maar ondertussen voor het split op 20-22-23-24-26 cm (64-70-74-76-84 nld.) totale hoogte de middelste 3 st. afkanten en elke kant apart verder breien.

Na de laatste armsgatmindering zijn er 27-28-29-30-32 st. aan elke kant over.

### Hals :

Op 25-27-29-31-33 cm (80-86-94-98-106 nld.) totale hoogte elke 2e nld. aan de kant van het split 1 x 4-5-5-6-6 st., 2 x 2 st., 3 x 1 st. afkanten.

### Schouders :

Afkanten als voor het rugpand.

### MOUWEN :

Met nld. nr. 2,5 en Ciel 55-57-59-61-65 st. opzetten en 4 nld. boordsteek 1/1 breien.

Verder breien met nld. nr. 3 in gestreepte rechte tricotsteek en hierbij beginnen met 6 nld. Ciel, dan volgens de beschrijving.

### Mouwkop :

Op 3 cm (10 nld.) totale hoogte aan beide kanten elke 2e nld. afkanten voor :

12 mnd. : 1 x 3 st., 2 x 2 st., 4 x 1 st., 3 x 2 st., 1 x 3 st. en de overige 15 st.

18 mnd. : 1 x 3 st., 2 x 2 st., 4 x 1 st., 2 x 2 st., 2 x 3 st. en de overige 15 st.

24 mnd. : 2 x 3 st., 2 x 2 st., 7 x 1 st., 1 x 2 st., 1 x 3 st. en de overige 15 st.

36 mnd. : 1 x 3 st., 3 x 2 st., 6 x 1 st., 1 x 2 st., 2 x 3 st. en de overige 15 st.

48 mnd. : 1 x 4 st., 1 x 3 st., 2 x 2 st., 6 x 1 st., 1 x 2 st., 2 x 3 st. en de overige 15 st.

### SPLITBIEZEN (2) :

Met nld. nr. 2,5 en Blanc 15-15-17-21-21 st. opzetten, 6 nld. boordsteek 1/1 breien en dan de st. laten wachten.

### KRAAGJE :

Met nld. nr. 2,5 en Blanc 83-87-87-91-91 st. opzetten, 4 cm boordsteek 1/1 breien en dan de st. laten wachten.

### AFWERKING :

De schouders aan elkaar naaien.

Een bies met de stiksteek langs elke kant van het split naaien.

Dan de rechterbies op de linkerbies plaatsen en de smalle kanten langs de afgekante st. van het split naaien.

De goede kant van het kraagje op de achterkant van het werk langs de hals plaatsen, dan met de stiksteek vastnaaien.

De mouwkoppen langs de armsgaten naaien.

De mouw- en zijnaden van het polotruietje aan elkaar naaien.

In de rechtersplitbies, op 1 cm uit de kant, 2 knoopsgaten vormen zonder de draden door te knippen (zie tips en raad op [bergeredefrance.nl/conseils](http://bergeredefrance.nl/conseils)), het 1e op 0,5 cm uit de kant, het 2e op 1,5 cm van het begin van het split.

De knopen aannaaien.